

EN 361

ANSI/ASSP Z359.11

## FLEX LITE II

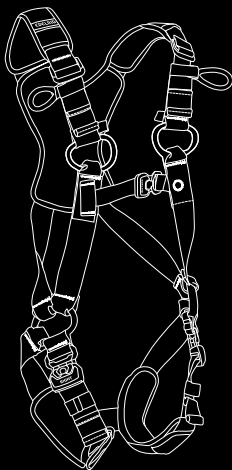

USER MANUAL

EDLRID *e*

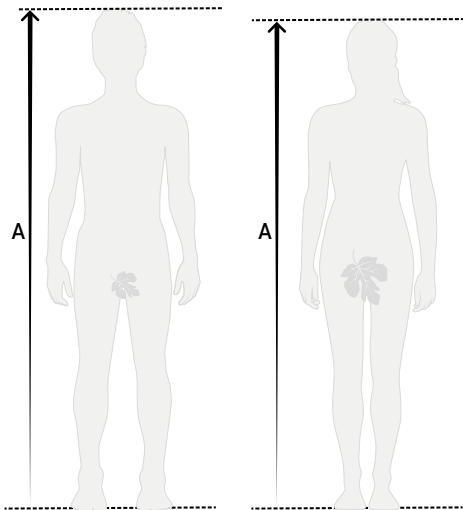

**1**

Size

S-M

L-XL

Body Size (A)

153cm-180cm

173cm-195cm

**2a**

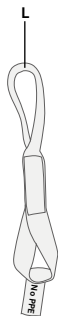
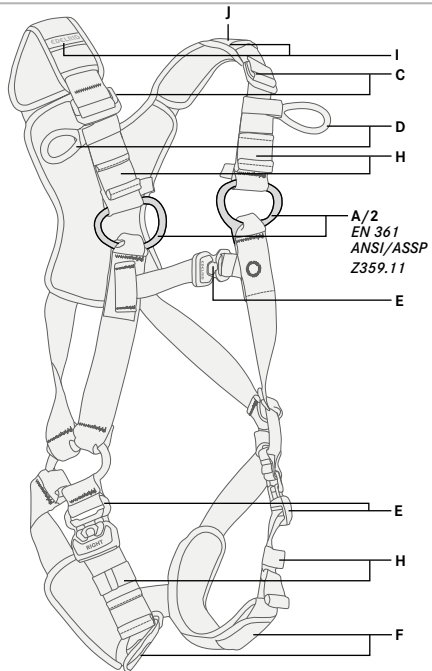

**2b**

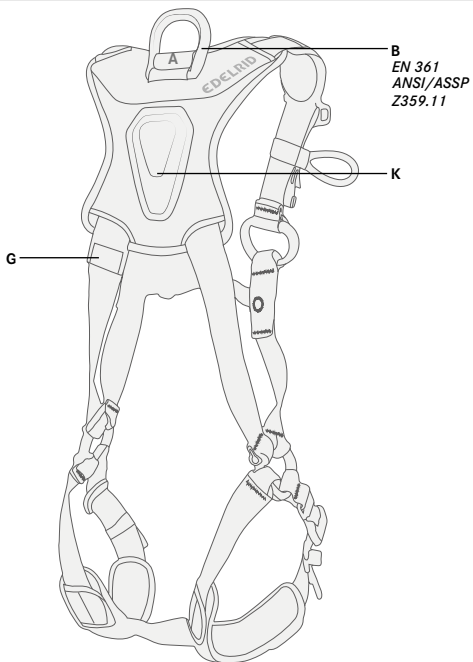

**3a**

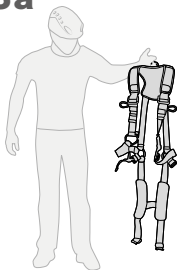

**3b**

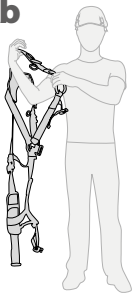

**3c**

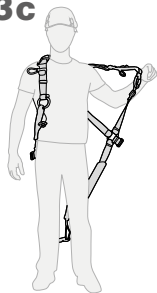

**3d**



**3e**



**3f**



**4a**

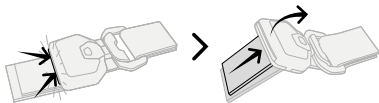
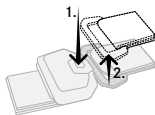
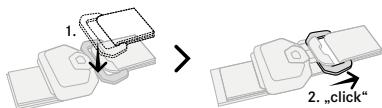

**4b**

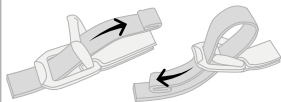
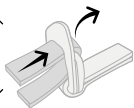
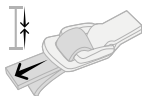

**5a**



**5b**

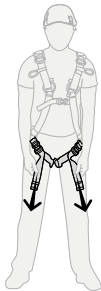

**5c**

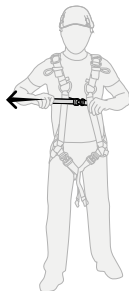

**5d**

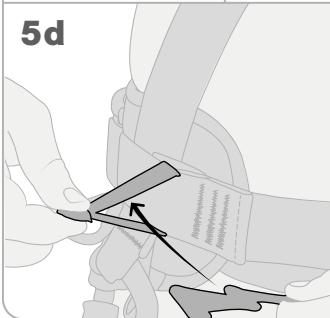

**5e**

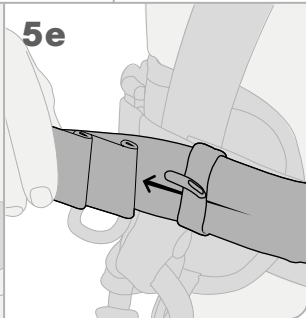

**6a**

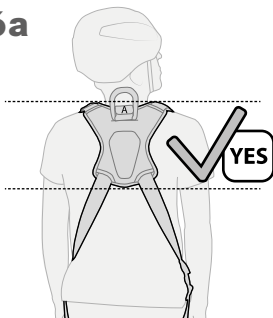

**6b**

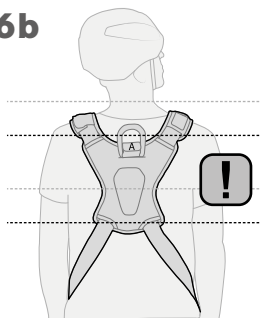

**6c**



**6d**

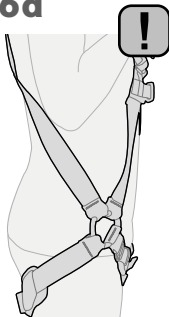

**6e**



**7a**

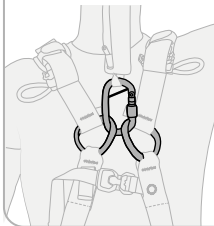

**7b**

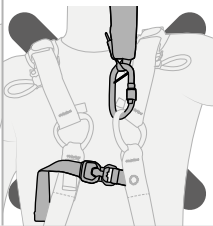

**7c**

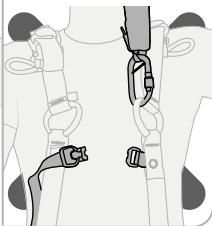

**8a**

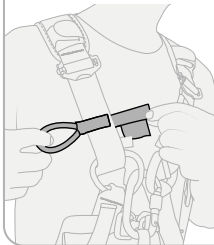

**8b**

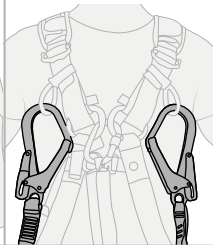

**8c**

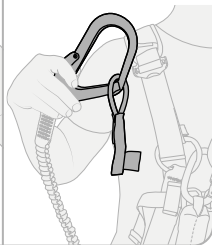

**9a**

Additional equipment  
attachment loop

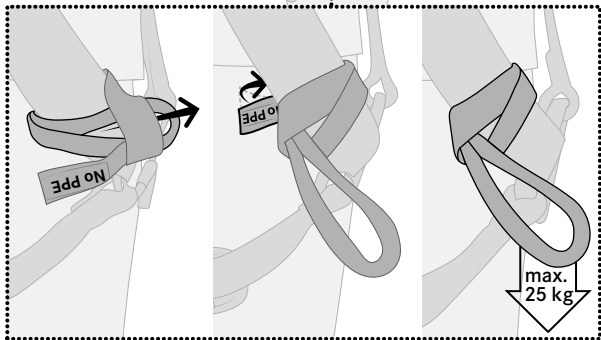

**9b**

Additional equipment  
attachment loop

**NO**

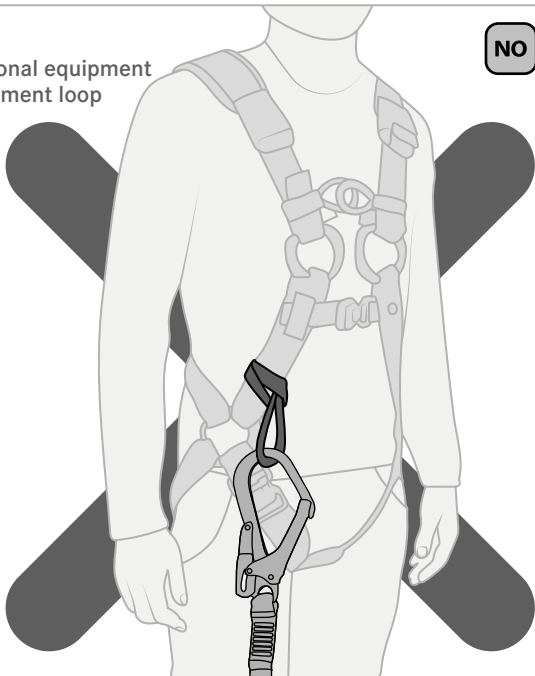

10

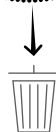
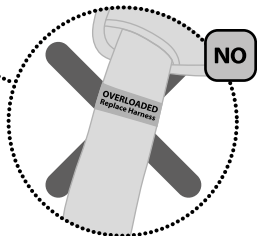
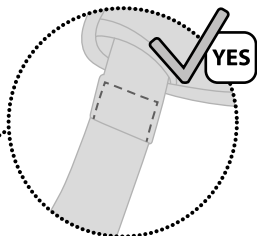
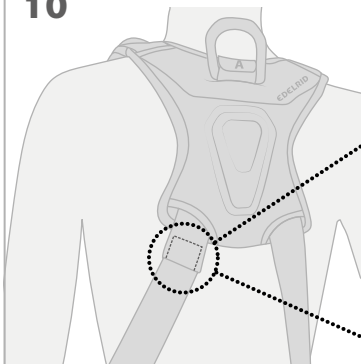

OVERLOADED  
Replace Harness

## 11 STORAGE/TRANSPORT



## 12 MAINTENANCE



## 13a MAX. LIFETIME WITHOUT USE



max. 14 years



## 13b MAX. SERVICE LIFE



max. 10 years



## 13c INSPECTION



min. every year



## 14 TEMPERATURE OF USE



## 15



## 16 0123

TÜV Süd Product Service GmbH  
Ridlerstraße 65,  
80339 München, Germany



## 17 CE 0123

TÜV Süd Product Service GmbH  
Ridlerstraße 65,  
80339 München, Germany



**Flex Lite II****Auffanggurt nach EN 36 1:2002, ANSI/ASSP Z359. 11-2021**

Dieses Produkt entspricht der PSA-Verordnung (EU) 2016/425.

**ALLGEMEINE SICHERHEITS- UND ANWENDUNGS-HINWEISE**

Dieses Produkt ist Teil persönlicher Schutzausrüstung (PSA) zum Schutz gegen Stürze aus der Höhe und sollte einer Person zugeordnet werden. Diese Gebrauchsanleitung enthält wichtige Hinweise für eine sach- und praxisgerechte Anwendung. Diese Hinweise müssen vor der Nutzung des Produktes inhaltlich verstanden worden sein und müssen während der Benutzung befolgt werden. Diese Unterlagen sind den Nutzenden in der Sprache des Bestimmungslandes durch den Wiederverkäufer zur Verfügung zu stellen und müssen während der gesamten Nutzungsdauer bei der Ausrüstung gehalten werden. Das alleinige Lesen der Gebrauchsanleitung kann jedoch niemals Erfahrung, Eigenverantwortung und Wissen über die beim Bergsteigen, Klettern und Arbeiten in der Höhe und Tiefe auftretenden Gefahren ersetzen und entbindet nicht vom persönlich zu tragenden Risiko. Die Anwendung ist nur ausgebildeten und erfahrenen Personen oder unter direkter Anleitung und Aufsicht durch ausgebildete und erfahrene Personen gestattet. Das Produkt darf nur in Verbindung mit CE-gekennzeichneten Bestandteilen persönlicher Schutzausrüstung gegen Absturz verwendet werden. Bei Kombination dieses Produktes mit anderen Bestandteilen besteht in der Anwendung die Gefahr der gegenseitigen Beeinträchtigung. Für die Kompatibilität der Ausrüstungsbestandteile und Anschlagpunkte ist die nutzende oder beaufsichtigende Person verantwortlich. Schlechter physischer oder psychischer Gesundheitszustand kann unter normalen Umständen und im Notfall ein Sicherheitsrisiko darstellen. Bergsteigen, Klettern und Arbeiten in der Höhe und Tiefe sind oft mit nicht erkennbaren Risiken und Gefahren durch äußere Einflüsse verbunden. Fehler und Unachtsamkeit können zu schweren Unfällen, Verletzungen oder sogar zum Tod führen. Die Ausrüstung darf in keiner Wei-

se, die nicht vom Hersteller schriftlich empfohlen wird, verändert werden. Der gebrauchsfähige Zustand und die ordnungsgemäße Funktion der Ausrüstung müssen vor und nach jedem Einsatz überprüft und sichergestellt werden. Das Produkt ist sofort auszusondern, wenn hinsichtlich seiner Gebrauchssicherheit Zweifel besteht. Der Hersteller lehnt im Fall von Missbrauch und/oder Falschanwendung jegliche Haftung ab. Die Verantwortung und das Risiko tragen in allen Fällen die Nutzenden die Verantwortlichen. Es wird empfohlen zusätzlich die nationalen Regeln für die Anwendung des Produkts zu beachten. PSA-Produkte sind ausschließlich zur Sicherung von Personen zugelassen. Vor Einsatz der Ausrüstung müssen die Nutzenden ein Rettungskonzept festlegen, das sicherstellt, dass eine Person, die in die PSA stürzt, sofort, sicher und effektiv gerettet werden kann. Die Produkte bieten eine Vielzahl an Anwendungsmöglichkeiten. Unter die Garantie fallen jedoch ausschließlich die in der Gebrauchsanleitung beschriebenen und zugelassenen Techniken.

Achtung: Die Nichtbeachtung dieser Gebrauchsanleitung kann zu schweren Verletzungen oder sogar zum Tod führen.

**PRODUKTSPEZIFISCHE INFORMATIONEN, ERKLÄRUNG DER ABDILDUNGEN**

Auffanggurte nach EN 36 1 sind Bestandteil eines Auffangsystems und dienen in erster Linie als Haltevorrichtung für den Körper nach einem Sturz.

Das regungslose Hängen im Gurt kann zu schweren Verletzungen bis hin zum Tod führen (Hängetrauma). Schutzmaßnahmen gegen ein Hängetrauma können sein: Verwendung eines Sitzbretts, regelmäßige Bewegung der Beine, ausreichende Pausen, schnelle Rettung im Notfall. Überlastung oder dynamische Beanspruchung des Produkts können nicht nur das Produkt, sondern auch das verwendete Seil oder andere Teile schädigen. Den Gurt nicht in der Nähe von beweglichen Maschinen oder elektrischen Gefahrenquellen verwenden.

**Anschlagpunkte**

Für die Sicherheit ist es entscheidend, die Position für das Anschlagmittel oder den Anschlagpunkt und die Art der

auszuführenden Arbeit so festzulegen, dass die Gefahr eines freien Falles und die mögliche Fallhöhe möglichst minimiert werden. Bevor ein Auffangsystem eingesetzt wird, muss sichergestellt sein, dass unterhalb der Nutzenden ausreichend Raum zur Verfügung steht (einschließlich jeglicher Aufbauten). Um hohe Belastung und Pendelstürze zu vermeiden, muss der Anschlagpunkt für Sicherungszwecke immer so senkrecht wie möglich, oberhalb der gesicherten Person liegen. Scharfe Kanten, Grate und Abquetschungen können die Festigkeit gefährlich verringern. Kanten und Grate an Strukturen im Arbeitsbereich der PSA müssen wo erforderlich mit geeigneten Hilfsmitteln abgedeckt werden. Der Anschlagpunkt und das Anschlagmittel müssen den im ungünstigsten Fall zu erwartenden Belastungen standhalten. Selbst wenn Falldämpfer (nach EN 355) eingesetzt werden, müssen die Anschlagpunkte eine Kraft von mindestens 12 kN aufnehmen können. Siehe auch EN 795. Anschlagpunkte nach ANSI/ASSE Z359.18 müssen mindestens 3100 lbs (22,2 kN) standhalten oder mit einem Sicherheitsfaktor von 5 beaufschlagt sein, (wenn diese von einer sachkundigen Person festgelegt und überwacht werden); der geringere der beiden Werte kann gewählt werden.

## 1 Größentabelle

### 2 Nomenklatur

- A: Halbe, sternale Auffanggöse A/2 nach EN 361, ANSI Z359.11. Beide A/2 Ösen müssen benutzt werden
- B: Dorsale Auffanggöse nach EN 361, ANSI Z359.11. Die Auffanggöse kann mit dem vorhandenen Klett aufrecht gehalten werden und darf auch ohne Klett verwendet werden
- C: Slide Block Schnalle
- D: Abreißbare/frei positionierbare Materialschlaufen bis max. 5 kg
- E: Double Lock Schnalle
- F: Beinpolster
- G: Sturzindikator
- H: Verstaunungsflasche
- I: Beschriftungsfeld und Kennzeichnung
- J: NFC-Chip
- K: Schutz- und Gleitplatte
- L: Zusätzliche Materialschleufe
- M: Materialtasche

### 3 Anlegen des Gurtes

- 3a - c Seitliches Anlegen des Gurtes (wie eine Jacke).
- 3e - f Beim Verschließen der Double Lock Schnallen an den Beinen und Hüfte ist auf die korrekte Zuordnung zu Achten. Kennzeichnung beachten!  
(Beine - links & rechts)

### 4 Bedienung der Schnallen

- 4a Double Lock Schnalle
- 4b Slide Block Schnalle
- Alle Schließ- und Einstellelemente regelmäßig prüfen.

### 5 Einstellen des Gurtes

- 5a - c Straffziehen der Schulter-/Bein- und Brustbänder.
- 5d - e Verstaun des überschüssigen Gurtbandes.

### 6 Korrekter Sitz des Gurtes

- 6a Das Schulterpolster sollte bündig mit dem Nackenan-satz abschließen.
- 6b Schulterpolster zu tief.
- 6c - e Position des textilen Hüftgelenkes.

Vor Einsatz des Gurtes muss ein Hängeversuch an einem sicheren Ort durchgeführt werden, um den Tragekomfort und die Einstellbarkeit während der vorgesehenen Nutzung zu prüfen.

### 7 Anwendung gem. EN 361, ANSI Z359.11

Das sichere Verbinden des Gurtes mit einem Rettungs- oder Auffangsystem erfolgt an den Auffanggösen (A oder A/2). Verbindungselemente müssen der EN 362, ANSI Z359.12 entsprechen. Querbelastung von Verbindungselementen sollte vermieden werden. Beim Gebrauch der vorderen Auffanggösen A/2 müssen immer beide Ösen mit dem Verbindungsmittel verwendet werden. Auffangsysteme können mit oder ohne falldämpfende Elemente ausgestattet sein. Die Auffangsysteme müssen im Sturzfall die auftretenden Fangstoßkräfte auf ein körperverträgliches Maß (6 kN) reduzieren. Verbindungsmittel dürfen eine Gesamtlänge von 2,0 m einschließlich Fall-dämpfer und Verbindungselementen nicht überschreiten. Falldämpfer und Falldämpfersysteme müssen EN 355 oder ANSI Z359.13 entsprechen. In einem Auffangsystem darf nur ein Auffanggurt nach EN 361, ANSI Z359.11 benutzt werden! Vor dem Einsatz eines

Auffangsystems ist sicherzustellen, dass der erforderliche freie Sturzraum am Arbeitsplatz unterhalb des Benutzers gewährleistet ist. Wenn der Gurt für eine Last von mehr als 100 kg verwendet wird, muss das Auffangsystem für die spezifische Last geeignet sein.

Die erforderliche lichte Höhe und den Füßen der Nutzenden muss bei der Verwendung eines Auffangsystems beachtet werden, um einen Aufprall auf Gegenstände oder den Boden zu verhindern. Die Gebrauchsanleitung des Auffangsystems ist ebenfalls zu beachten. Die Dehnung des Gurtes (Hs) nach einer Sturzbelastung muss ebenfalls berücksichtigt werden und beträgt maximal 26 cm.

### **8 Nutzung der abreißbaren/frei positionierbaren Materialschlaufe bis max. 5 kg**

Die Materialschlaufe kann frei positioniert werden und dient als Parkplatz für Verbindungsmittel. Bei einer Last von mehr als 5 kg löst sich die Materialschlaufe. Diese Materialschlaufe ist keine PSA!

### **9 Anbringen und Verwenden der zusätzlichen Materialschlaufe bis 25 kg**

Diese Materialschlaufe ist keine PSA! Sie ist nur zur Aufbewahrung von Material und nicht als Anschlagpunkt für Verbindungsmittel geeignet.

### **10 Sturzindikator**

Der Gurt muss ausgesondert werden, wenn der Sturzindikator zu sehen ist. Siehe auch 13

## **INSTANDHALTUNG, LAGERUNG UND TRANSPORT**

### **11 Korrekte Lagerung und Transport**

Zum Schutz beim Transport und der Lagerung sollte ein Transport- bzw. Lagerbehälter genutzt werden. Vor Wasser, UV-Strahlung, mechanischer Belastung, Chemikalien und Schmutz geschützt lagern.

### **12 Instandhaltung**

Verschmutzte Produkte in handwarmem Wasser (wenn nötig mit neutraler Seife) reinigen, gut ausspülen, bei Raumtemperatur trocknen. In Wäschetrocknern oder in der Nähe von Heizkörpern trocknen. Handelsübliche, auf Alkohol (z.B. Isopropanol) basierende Desinfektionsmittel sind bei Bedarf anwendbar. Die Gelenke von Metallteilen sind regelmäßig und nach der Reinigung mit

säurefreiem Öl oder einem Mittel auf PTFE- oder Silikonbasis zu schmieren.

## **LEBENSDAUER UND AUSTAUSCH**

**13a** Maximale Lebensdauer in Jahren. Die maximale Lebensdauer entspricht der Zeit vom Herstellungsdatum bis zur Ablegereife. Produkte aus Chemiefasern (Polyamid, Polyester, Dyneema®, Aramid, Vectran®) unterliegen auch ohne Gebrauch einer gewissen Alterung; ihre Lebensdauer hängt vor allem von der Intensität der ultravioletten Strahlung und anderen klimatischen Bedingungen ab, denen sie ausgesetzt sind. Aramid-Fasern haben eine geringe Resistenz gegen UV-Strahlen und sollten deshalb nicht dauerhaft der Sonne ausgesetzt werden. Hochfeste Polyethylen-Fasern haben einen geringeren Schmelzpunkt (140°C) als andere synthetischen Fasern und einen weitaus geringeren Reibungskoeffizienten, was solche textilen Produkte in der Anwendung unter Umständen schwerer zu kontrollieren macht.

**13b** Maximale Nutzungsdauer in Jahren bei sachgerechter Benutzung ohne erkennbaren Verschleiß und optimalen Lagerbedingungen. Die Nutzungsdauer entspricht der Zeit vom ersten Einsatz bis zur Ablegereife. Nach Ablauf der Nutzungsdauer bzw. spätestens nach Ablauf der maximalen Lebensdauer ist das Produkt auszusondern.

Häufiger Gebrauch oder extrem hohe Belastung können die Lebensdauer wesentlich verkürzen.

Daher ist das Produkt vor Gebrauch auf mögliche Beschädigungen und korrekte Funktion zu überprüfen. Wenn einer der folgenden Punkte zutrifft, ist das Produkt sofort auszusondern und muss einer sachkundigen Person oder dem Hersteller zur Inspektion und/oder Reparatur übergeben werden (die Liste erhebt keinen Anspruch auf Vollständigkeit):

- wenn Zweifel hinsichtlich seiner sicheren Verwendbarkeit bestehen;
- wenn scharfe Kanten das Seil beschädigen oder die Nutzenden verletzen könnten;
- wenn äußere Anzeichen für Beschädigung sichtbar sind (z. B. Risse, plastische Verformung);

- wenn das Material stark korrodiert oder mit Chemikalien in Kontakt gekommen ist;
- bei Beschädigung der Bandkanten oder wenn Fasern aus dem Bandmaterial gezogen sind;
- wenn an lasttragenden Bändern rote Fasern sichtbar werden;
- wenn Nähte sichtbare Beschädigungen oder Abriebserscheinungen aufweisen;
- wenn Metallteile auf scharfen Kanten auflagen;
- wenn Metallteile starke Abriebstellen aufweisen, z. B. durch Materialabtrag;
- wenn der Verschluss sich nicht mehr schließen lässt;
- wenn eine harte Sturzbelastung aufgetreten ist.

## ÜBERPRÜFUNG UND DOKUMENTATION

**13c** Bei gewerblicher Nutzung muss das Produkt regelmäßig, mindestens einmal jährlich vom Hersteller, einer sachkundigen Person oder einer zugelassenen Prüfstelle überprüft werden; falls erforderlich, muss es danach gewartet oder ausgedondert werden. Dabei ist auch die Lesbarkeit der Produktkennzeichnung zu überprüfen. Die Prüfungen und Wartungsarbeiten müssen für jedes Produkt separat dokumentiert werden. Die folgenden Informationen müssen festgehalten werden: Produktkennzeichnung und -name, Herstellername und Kontaktdaten, eindeutige Identifikation, Herstelldatum, Kaufdatum, Datum der ersten Verwendung, Datum der nächsten planmäßigen Prüfung, Ergebnis der Prüfung und Unterschrift der verantwortlichen sachkundigen Person. Ein geeignetes Muster finden Sie unter [edelrid.com](http://edelrid.com).

### 14 Nutzungstemperatur im trockenen Zustand

Hitze, Kälte, Feuchtigkeit, Vereisung, Öl und Staub können die Funktion beeinträchtigen.

### 15 Kontaktdaten

Wenden Sie sich bei Fragen an uns. Die Kontaktdaten finden Sie auf der Rückseite. Gebrauchsanleitungen können sich ändern. Unter [edelrid.com](http://edelrid.com) finden Sie immer die aktuelle Version.

**16 Notifizierte Stelle**, die für die Ausstellung der EU-Baumusterprüfbescheinigung des Produktes zuständig ist.

## 17 Überwachende Stelle der PSA-Produktion

### KENNZEICHNUNGEN AUF DEM PRODUKT

Hersteller: EDELRID

Herstelleradresse

Produktbezeichnung:

Auffanggurt nach EN 361, ANSI/ASSP Z359.11

Modell: Flex Lite II

Größe

YYMM: Herstelljahr und Monat

Chargennummer: BBBB XXXXX

Identifikation: (ggf. vom Benutzer selbst einzutragen)

CE 0123: die überwachende Stelle der PSA Produktion.

Die Warnhinweise und Anleitungen sind zu lesen und zu beachten

Auffanggurt nach EN 361: Markierung A und A/2 (A/2 + A/2 = A): Auffangöse

Piktogramme für Gurtanbindung dorsal und sternal

Piktogramme zur Verwendung der Schnallen (siehe 4)

Material: Polyamid = PA; Polyester = PES; Aluminium =

ALU; Stahl = Steel

### KONFORMITÄTSERKLÄRUNG

Hiermit erklärt die EDELRID GmbH & Co. KG, dass dieses Produkt mit den grundlegenden Anforderungen und den relevanten Vorschriften der EU-Verordnung 2016/425 übereinstimmt. Die Original-Konformitätserklärung kann unter dem folgenden Internet-Link abgerufen werden: [edelrid.com/...](http://edelrid.com/...)

Unsere Produkte werden mit größter Sorgfalt gefertigt. Sollte es dennoch Anlass zu berechtigten Beanstandungen geben, bitten wir um die Angabe der Chargennummer.

Technische Änderungen vorbehalten.

## Flex Lite II Fall arrest harness to EN 361:2002, ANSI/ASSP Z359.11-2021

The product conforms to the PPE regulation (EU) 2016/425.

### GENERAL SAFETY AND APPLICATION NOTES

This product is part of personal protective equipment (PPE) for protection against falls from height and should be assigned to a person. These instructions for use contain important notes for proper practical use. These notes must be understood before use and be adhered to during use. The reseller must provide this document in the language spoken in the country of use and it must be kept together with the equipment during the entire service life. However, mere reading of the instructions for use cannot replace experience, responsible action and knowledge required for mountaineering, climbing, and working at height or depth; and it cannot free users from bearing their personal risk. The product must be used exclusively by trained, experienced persons or after direct instruction and direct supervision by trained and experienced persons. The product must be used exclusively in connection with CE marked components of personal protective equipment offering protection against falls. If this product is combined with other components, these may mutually affect safety. The person using the equipment or supervising users is responsible for ensuring the compatibility of the components and anchorage points. Poor physical and/or mental health can jeopardize safety under normal conditions and in case of emergency. Mountaineering, climbing, and work at a height or depth often entail hidden risks and hazards from external influences. Errors and carelessness may cause severe accidents, injuries, and even death. The equipment must not be altered in any way, not expressly recommended by the manufacturer in writing. The ready-for-use condition and proper function of the equipment must be checked and ensured before and after each use. If in doubt concerning the safety condition of the product, remove it from use immediately. In case of abuse and/or improper use, the manufacturer

refuses any liability. The responsibility and risks lie with the users or persons responsible for the operation. Additionally, it is recommended to observe the national rules for the application of the product. Personal protective equipment is exclusively designed for securing of persons. Before using the equipment, the user must draw up a rescue concept that ensures a person falling into a PPE is rescued immediately, safely, and effectively.

The products allow a great number of applications. However, exclusively the applications described in the instructions for use are covered by the product warranty. Attention: Failure to observe these instructions for use may lead to severe injury or even death!

### PRODUCT-SPECIFIC INFORMATION, FIGURE CAPTIONS

Fall arrest harnesses to EN 361 are part of a fall arrest system and are primarily meant to support the body upon a fall.

Motionless suspension in a harness may cause severe injury and even death (suspension trauma). Protective measures against a suspension trauma can include: Use of a seat board, regular movement of the legs, sufficient number of breaks, quick rescue in an emergency. Overloading or dynamic stress on the product can damage not only the product, but also the rope or other parts used.

Do not use the harness near moving machinery or sources of electric energy.

### Anchorage points

For safety reasons, it is essential to choose the position of the anchorage device or anchorage point and the type of work to be carried out in such a way that free fall and fall height are kept to a minimum. Before using a fall arrest system, ensure that sufficient space is available below the user (including any structures). To avoid high fall loads and swinging falls, anchorage points for belay purposes must always be as directly vertical above the belayed person as possible. Sharp edges, ridges and crushing can dangerously impair its strength. Edges and burrs on structures in the working range of the PPE should be

covered, where necessary, using suitable auxiliary equipment. The anchorage point and the connector must be capable of supporting the loads occurring in the most unfavorable case. Even if energy absorbers (to EN 355) are used, the anchorage points must be capable of absorbing a force of at least 12 kN. See also EN 795. Anchorage points meeting ANSI/ASSE Z359.18 must be capable of supporting a load of at least 3100 lbs (22.2 kN force) or reach a safety factor of 5 (provided they are selected and monitored by an adequately qualified person); the lower of the two values may be selected.

### 1 Size chart

### 2 Designations of parts

- A: Half, sternal attachment element A/2 to EN 361, ANSI Z359.11. Both A/2-attachment element must be used
- B: Dorsal attachment point to EN 361, ANSI Z359.11. The attachment element can be kept upright using the hook and loop strap and may also be used without the hook and loop strap.
- C: Slide block buckle
- D: Tear-off equipment attachment loops/lanyard parking element that can be freely positioned, up to max. 5 kg
- E: Double lock buckle
- F: Leg cushion
- G: Visual Fall Indicator
- H: Strap keeper
- I: Labeling field and marking
- J: NFC chip
- K: Protector and gliding plate
- L: Additional equipment attachment loop
- M: Tool bag

### 3 Putting on the belt

- 3a-c Lateral putting on of the harness (like a jacket).
- 3e-f When closing the double lock buckles on the legs and hip pay attention to the correct allocation. Observe the marking! (Legs - left & right)

### 4 Operating the buckles

- 4a Double lock buckle
- 4b Slide block buckle

Regularly check all locking and adjusting elements.

### 5 Adjusting the harness

- 5a - c Tightening the shoulder/leg and chest webbing.
- 5d - e Stowing the ends of excess webbing.

### 6 Correct alignment of the harness

- 6a The shoulder cushion should be flush with the nape of the neck.
- 6b Shoulder cushion too low
- 6c - e Position of the textile hip joint

Before using the harness, a hanging test must be performed in a safe location to verify comfort and adjustability during intended use.

### 7 Application to EN 361, ANSI Z359.11

The harness is safely connected to the rescue or fall arrest system by means of the attachment point (A or A/2). Connectors must conform to EN 362, ANSI Z359.12. Avoid transverse loading of connectors. When using the front attachment element A/2, both attachment elements must be attached to the connector. Fall arrest systems may or may not be fitted with energy absorbing elements. The fall arrest systems must reduce the fall arresting force in case of a fall to a value that is compatible with the human body (6 kN). Lanyards must not exceed a total length of 2.0 m including the energy absorber and connectors. Energy absorbers and energy absorption systems must conform to EN 355 or ANSI Z359.13. Only one fall arrest harness to EN 361, ANSI Z359.11 must be used in a fall arrest system! Before using a fall arrest system, ensure that sufficient fall space is available below the workstation of the user. If the harness is used for a load exceeding 100 kg, the fall arrest system must be suitable for the specific load.

The required clear height below the feet of the user must be observed when using the fall arrest system, to prevent impact with objects or the ground. Also, observe the instructions for use of the fall arrest system. The elongation of the harness (Hs) upon a fall load must also be considered, it must not exceed 26 cm.

## **8 Use of tear-off equipment attachment loops that can be freely positioned, up to max. 5 kg**

The equipment attachment loop can be freely positioned and serves to park connectors. If the load exceeds 5 kg, the equipment attachment loop will come loose.

This equipment attachment loop is not PPE!

## **9 Attachment and use of an additional equipment attachment loop, up to 25 kg**

This equipment attachment loop is not PPE! It is only suitable for storing material and not as an anchor point for lanyards.

## **10 Fall indicator**

The harness must be removed from use when the fall indicator becomes visible. Also see 13

## **MAINTENANCE, STORAGE, AND TRANSPORT**

### **11 Correct storage and transport**

To protect the device during transport and storage, use a transport and storage container. Protect from water, UV radiation, mechanical strain, chemicals, and contamination.

### **12 Maintenance**

Clean contaminated products with hand warm water (use pH-balanced soap, if necessary), rinse well, and dry at room temperature. Never dry in spin dryers or next to radiators. Commercial disinfectants based on alcohol (isopropanol) may be used if necessary. The joints of metal parts must be cleaned regularly and then be lubricated with acid-free oil or a lubricant based on PTFE or silicone.

## **SERVICE LIFE AND REPLACEMENT**

**13a** Maximum service life in years: The maximum service life corresponds to the time from the date of manufacture to discard state. Products made of synthetic fibers (Polyamide, Polyester, Dyneema®, Aramid, Vectran®) are subject to some aging even if not used; their service life especially depends on the intensity of the ultraviolet radiation and other climatic conditions they are exposed to. Aramid fibers have a low resistance to UV radiation and

should therefore not be exposed to sunlight for prolonged periods.

High-strength polyethylene fibers have a lower melting point (140 °C) than other synthetic fibers and a much lower coefficient of friction, which can make such textile products more difficult to control during use.

**13b** Maximum useful life providing proper use and no detectable signs of wear showing as well as under optimum storage conditions. The maximum useful life corresponds to the time from the date of first use to discard state. At the end of the useful life or at the latest at the end of the maximum service life, the product must be removed from use.

Frequent use or extremely high loads may substantially reduce the service life.

Therefore, before every use, check the product for possible damage and correct function. If any of the following points apply, immediately remove the product from use and turn it over to an adequately qualified person or the manufacturer for inspection and/or repair (we do not claim this list is complete):

- if there are doubts concerning safe use;
- if sharp edges have the potential to damage the rope or hurt the user;
- if signs of damage are visible (e.g., fissures, plastic deformation);
- if the material shows signs of strong corrosion or if it has come in contact with chemicals;
- if the edges of webbing are damaged or if fibers have been pulled from the webbing;
- if red fibers become visible on load-bearing webbing;
- if visible signs of abrasion show on seams;
- if sharp edges are located on the metal parts;
- if abrasion is extensive on metal parts, i.e., loss of material;
- if the gate can no longer be closed;
- if a hard fall load has occurred;

## **INSPECTION AND DOCUMENTATION**

**13c** In case of commercial use, the product must be inspected regularly, at least once a year, by the manufacturer, an adequately qualified person, or an ap-

proved inspection body/agency; thereafter it may have to be serviced or removed from use. The legibility of the markings must be checked as well. Such inspections and service must be documented for each product. The following information must be recorded: product identification and name, manufacturer's name and contact details, unique identification, date of manufacture, date of purchase, date of initial use, date of next regular inspection, result of inspection, and signature of qualified person responsible. A suitable specimen is found online at edelrid.com

#### 14 Temperature for use in dry conditions

Heat, cold, humidity, icing, oil, and dust can impair the function.

#### 15 Contact details

Contact us if you have any questions. You will find the contact details on the back page. Instructions for use are subject to change. At edelrid.com you will always find the latest version.

#### 16 Identification of the notified body responsible for issuing the EU Type Approval Certificate of the product.

#### 17 Notified body monitoring the PPE production

### PRODUCT LABELLING

Manufacturer: EDELRID  
Manufacturer's address

#### Product designation:

Fall arrest harness to EN 361, ANSI/ASSP Z359.11

Model: Flex Lite II

Size

■ YYYY MM: Year and month of manufacture

Lot number: BBBB XXXXX

Identification: (to be entered by the user)

☑ 01 23: Notified body monitoring the PPE production

 The warning messages and instructions must be read and observed.

Fall arrest harness to EN 361: Marking A and A/2 (A/2 + A/2 = A): fall arrest attachment point

Pictograms for dorsal and sternal attachment of the harness

Pictograms for use of the buckles (see 4)

Material: polyamide = PA; polyester = PES; aluminum = ALU; steel

### DECLARATION OF CONFORMITY

EDELRID GmbH & Co. KG herewith declares that this product is in conformity with the essential requirements and the relevant provisions of EU regulation 2016/425. The original Declaration of Conformity can be downloaded at the following site on the internet: edelrid.com/...

Our products are made with greatest care. If you find any justified cause for complaint, please indicate the lot number of the product concerned.

Technical changes reserved.

## Annex A ANSI

1. It is essential that the users of this type of equipment receive proper training and instruction including detailed procedures for the safe use of such equipment in their work application. ANSI/ASSP Z359.2, Minimum Requirements for a Comprehensive Managed Fall Protection Program, establishes guidelines and requirements for an employer's managed fall protection program including policies, duties and training; fall protection procedures; eliminating and controlling fall hazards; rescue procedures; incident investigations; and evaluating program effectiveness.

2. Correct fit of a full body harness (FBH) is essential to proper performance. Users must be trained to select the size and maintain the fit of their FBH.

3. Users must follow manufacturer's instructions for proper fit and sizing, paying particular attention to ensure that buckles are connected and aligned correctly, leg straps and shoulder straps are kept snug at all times, chest straps are located in the middle chest area and leg straps are positioned and snug to avoid contact with the genitalia should a fall occur.

4. FBHs which meet ANSI/ASSP Z359.11 are intended to be used with other components of a personal fall arrest system that limit maximum arrest forces to 1800 pounds (8kN) or less.

5. Suspension intolerance, also called suspension trauma or orthostatic intolerance, is a serious condition that can be controlled with good harness design, prompt rescue and post fall suspension relief devices. A conscious user may deploy a suspension relief device allowing the user to remove tension from around the legs, freeing blood flow, which can delay the onset of suspension intolerance. An attachment element extender is not intended to be attached directly to an anchorage or anchorage connector for fall arrest. An energy absorber must be used to limit maximum arrest forces to 1800 pounds (8kN). The length of the attachment element extender may affect free fall distances and free fall clearance calculations.

6. FBH stretch, the amount the FBH component of a personal fall arrest system will stretch and deform during a fall, can contribute to the overall elongation of the system in stopping a fall. It is important to include the increase in fall distance created by FBH stretch, as well as the FBH connector length, the settling of the user's body in the FBH and all other contributing factors when calculating total clearance required for a particular fall arrest system.

7. When not in use, unused lanyard legs that are still attached to a FBH D-ring should not be attached to a work positioning element or any other structural element on the FBH unless deemed acceptable by the competent person and manufacturer of the lanyard. This is especially important when using some types of "Y" style lanyards, as some load may be transmitted to the user through the unused lanyard leg if it is not able to release from the harness. The lanyard parking attachment is generally located in the sternal area to help reduce tripping and entanglement hazards.

8. Loose ends of straps can get caught in machinery or cause accidental disengagement of an adjuster. All FBH shall include keepers or other components which serve to control the loose ends of straps.

9. Due to the nature of soft loop connections, it is recommended that soft loop attachments only be used to connect with other soft loops or carabiners. Snaphooks should not be used unless approved for the application by the manufacturer. Sections 10-16 provide additional information concerning the location and use of various attachments that may be provided on this FBH.

10. Dorsal - The dorsal attachment element shall be used as the primary fall arrest attachment unless the application allows the use of an alternate attachment. The dorsal attachment may also be used for travel restraint or rescue. When supported by the dorsal attachment during a fall, the design of the FBH shall direct load through the shoulder straps supporting the user and around the thighs. Supporting the user, post fall, by the dorsal attachment will result in an upright body position with a slight lean to the front with some slight pressure to

the lower chest. Considerations should be made when choosing a sliding versus fixed dorsal attachment element. Sliding dorsal attachments are generally easier to adjust to different user sizes, and allow a more vertical rest position post fall, but can increase FBH stretch.

**11. Sternal** – The sternal attachment may be used as an alternative fall arrest attachment in applications where the dorsal attachment is determined to be inappropriate by a competent person and where there is no chance to fall in a direction other than feet first. Accepted practical uses for a sternal attachment include, but are not limited to, ladder climbing with a guided type fall arrester, ladder climbing with an overhead self-retracting lifeline for fall arrest, work positioning and rope access. The sternal attachment may also be used for travel restraint or rescue. When supported by the sternal attachment during a fall, the design of the FBH shall direct load through the shoulder straps supporting the user and around the thighs. Supporting the user, post fall, by the sternal attachment will result in roughly a sitting or cradled body position with weight concentrated on the thighs, buttocks and lower back. Supporting the user during work positioning by this sternal attachment will result in an approximate upright body position.

If the sternal attachment is used for fall arrest, the competent person evaluating the application should take measures to ensure that a fall can only occur feet first. This may include limiting the allowable free fall distance. It may be possible for a sternal attachment incorporated into an adjustable style chest strap to cause the chest strap to slide up and possibly choke the user during a fall, extraction, suspension, etc. The competent person should consider FBH models with a fixed sternal attachment for these applications.

**12. Frontal** – The frontal attachment serves as a ladder climbing connection for guided type fall arresters where there is no chance to fall in a direction other than feet first or may be used for work positioning. Supporting the user, post fall or during work positioning, by the frontal attachment will result in a sitting body position with the upper torso upright with weight concentrated on the thighs and buttocks. When supported by the frontal attachment the design of the FBH shall direct load directly

around the thighs and under the buttocks by means of the sub-pelvic strap.

If the frontal attachment is used for fall arrest, the competent person evaluating the application should take measures to ensure that a fall can only occur feet first. This may include limiting the allowable free fall distance.

**13. Shoulder** – The shoulder attachment elements shall be used as a pair and are an acceptable attachment for rescue and entry/retrieval. The shoulder attachment elements shall not be used for fall arrest. It is recommended that the shoulder attachment elements be used in conjunction with a yoke which incorporates a spreader element to keep the FBH shoulder straps separate.

**14. Waist, Rear** – The waist, rear attachment shall be used solely for travel restraint. The waist, rear attachment element shall not be used for fall arrest. Under no circumstances is it acceptable to use the waist, rear attachment for purposes other than travel restraint. The waist, rear attachment shall only be subjected to minimal loading through the waist of the user and shall never be used to support the full weight of the user.

**15. Hip** – The hip attachment elements shall be used as a pair and shall be used solely for work positioning. The hip attachment elements shall not be used for fall arrest. Hip attachments are often used for work positioning by arborists, utility workers climbing poles and construction workers tying rebar and climbing on form walls. Users are cautioned against using the hip attachment elements (or any other rigid point on the FBH) to store the unused end of a fall arrest lanyard as this may cause a tripping hazard or, in the case of multiple leg lanyards, could cause adverse loading to the FBH and the wearer through the unused portion of the lanyard.

**16. Suspension Seat** – The suspension seat attachment elements shall be used as a pair and shall be used solely for work positioning. The suspension seat attachment elements shall not be used for fall arrest. Suspension seat attachments are often used for prolonged work activities where the user is suspended allowing the user to sit on the suspension seat formed between the two at-

tachment elements. An example of this use would be window washers on large buildings.

## **USER INSPECTION, MAINTENANCE AND STORAGE OF EQUIPMENT**

Users of personal fall arrest systems shall, at a minimum, comply with all manufacturer instructions regarding the inspection, maintenance and storage of the equipment. The user's organization shall retain the manufacturer's instructions and make them readily available to all users. See ANSI/ASSP Z359.2, Minimum Requirements for a Comprehensive Managed Fall Protection Program, regarding user inspection, maintenance and storage of equipment.

1. In addition to the inspection requirements set forth in the manufacturer's instructions, the equipment shall be inspected by the user before each use and additionally by a competent person, other than the user, at interval of no more than one year for:

- Absence or illegibility of markings.
- Absence of any elements affecting the equipment form, fit or function.
- Evidence of defects in, or damage to, hardware elements including cracks, sharp edges, deformation, corrosion, chemical attack, excessive heating, alteration and excessive wear.
- Evidence of defects in, or damage to, strap or ropes including fraying, unsplicing,

unlaying, kinking, knotting, roping, broken or pulled stitches, excessive elongation, chemical attack, excessive soiling, abrasion, alteration, needed or excessive lubrication, excessive aging and excessive wear.

2. Inspection criteria for the equipment shall be set by the user's organization. Such criteria for the equipment shall equal or exceed the criteria established by this standard or the manufacturer's instructions, whichever is greater.

3. When inspection reveals defects in, damage to, or inadequate maintenance of equipment, the equipment shall be permanently removed from service or undergo adequate corrective maintenance by the original equipment manufacturer or their designate before return to service.

## **MAINTENANCE AND STORAGE**

1. Maintenance and storage of equipment shall be conducted by the user's organization in accordance with the manufacturer's instructions. Unique issues, which may arise due to conditions of use, shall be addressed with the manufacturer.

2. Equipment, which is in need of, or scheduled for, maintenance shall be tagged as unusable and removed from service.

3. Equipment shall be stored in a manner as to preclude damage from environmental factors such as temperature, light, UV, excessive moisture, oil, chemicals and their vapors or other degrading elements.



**Flex Lite II****Harnais antichute conforme aux normes EN 361: 2002, ANSI/ASSP Z359.11-2021**

Ce produit est conforme au règlement européen relatif aux EPI (UE) 2016/425.

**CONSIGNES GÉNÉRALES DE SÉCURITÉ ET D'UTILISATION**

Ce produit fait partie d'un équipement de protection individuelle (EPI) visant à éviter les chutes de hauteur et doit être attribué à une seule personne. Ce mode d'emploi comprend des informations importantes pour une utilisation appropriée et adaptée à la pratique. Ces consignes doivent avoir été bien comprises avant l'utilisation du produit et doivent être respectées pendant l'utilisation. Ces documents doivent être mis à la disposition des utilisateurs et utilisatrices par le revendeur dans la langue du pays de destination et doivent être conservés avec l'équipement pendant toute la durée d'utilisation. La seule lecture de ce mode d'emploi ne pourra cependant jamais remplacer l'expérience, la responsabilité personnelle et le savoir sur les risques pouvant survenir lors de l'escalade, de l'alpinisme et des travaux en hauteur et en profondeur et ne libère pas du risque personnel. L'utilisation est uniquement autorisée pour les personnes formées et expérimentées ou avec les conseils et sous la surveillance directe de personnes formées et expérimentées. Le produit doit uniquement être utilisé en association avec des composants – portant le sigle CE – d'équipements de protection individuelle contre les chutes. La combinaison de ce produit avec d'autres composants entraîne le risque d'interférences lors de l'utilisation. La personne utilisant le produit ou chargée de la surveillance est responsable de la compatibilité des composants de l'équipement et des points d'ancrage. Un mauvais état de santé physique ou psychique peut représenter un risque de sécurité, que ce soit dans des conditions normales ou dans une situation d'urgence. L'alpinisme, l'escalade et les travaux en hauteur et en profondeur sont souvent associés à des risques et des dangers non identifiables résultant des conditions extérieures. Toute erreur et négligence est

susceptible de causer des accidents et des blessures graves pouvant aller jusqu'à la mort. L'équipement ne doit être en aucun cas modifié d'une façon qui n'est pas recommandée par écrit par le fabricant. L'état opérationnel et le bon fonctionnement de l'équipement doivent être contrôlés et garantis avant et après chaque utilisation. Le produit devra être immédiatement éliminé si vous avez des doutes quant à sa sécurité d'utilisation. Le fabricant décline toute responsabilité en cas d'utilisation abusive et/ou inappropriée. Les utilisateurs et utilisatrices et les personnes responsables assument dans tous les cas la responsabilité et le risque. Il est recommandé de respecter par ailleurs les règles nationales pour l'utilisation du produit. Les produits EPI sont exclusivement autorisés pour l'assurance de personnes. Avant d'utiliser l'équipement, les utilisateurs doivent définir un concept de sauvetage garantissant que toute personne chutant dans l'EPI peut immédiatement être sauvée de manière sûre et efficace.

Les produits offrent un grand nombre de possibilités d'utilisation. Toutefois, seules les techniques décrites et autorisées dans le mode d'emploi sont couvertes par la garantie.

Attention : Le non-respect de ce mode d'emploi peut causer des blessures graves ou même la mort de la personne !

**INFORMATIONS SPÉCIFIQUES AU PRODUIT, EXPLICATION DES ILLUSTRATIONS**

Les harnais antichute conformes à la norme EN 361 font partie intégrante d'un système antichute et servent en premier lieu à maintenir le corps après une chute. Une suspension immobile dans le harnais peut entraîner des blessures graves et provoquer le décès de la personne (syndrome du harnais). Pour éviter le syndrome du harnais, les mesures de protection suivantes peuvent être prises : utiliser une sellette, bouger régulièrement les jambes, faire suffisamment de pauses, sauvetage rapide en cas d'urgence. Toute surcharge ou sollicitation dynamique du produit peut non seulement endommager le produit, mais aussi la corde utilisée ou d'autres pièces. Ne pas utiliser le harnais à proximité de machines en mouvement ou de sources de danger électrique.

## Points d'ancrage

Pour la sécurité, il est important de définir la position des élingues ou du point d'ancrage ainsi que le type de travail à effectuer de façon à limiter au maximum le risque de chute libre et la hauteur éventuelle de la chute. Avant d'utiliser un système antichute, veillez à ce que l'espace libre se trouvant en dessous des utilisateurs et utilisatrices soit suffisant (y compris tous les types de structures). Afin d'éviter des contraintes élevées et des chutes pendulaires, le point d'ancrage pour l'assurage doit toujours se trouver le plus possible à la verticale au-dessus de la personne à assurer. Les arêtes vives, les bavures et les écrasements peuvent dangereusement réduire la résistance. Les arêtes et les bords sur des structures dans la zone de travail de l'EPI doivent être recouverts par des instruments appropriés là où cela est nécessaire. Le point d'ancrage et l'élingue doivent résister aux charges auxquelles on peut s'attendre dans le pire des cas. Même lorsque des absorbeurs d'énergie (conformes à la norme EN 355) sont utilisés, les points d'ancrage doivent pouvoir absorber une force d'au moins 12 kN. Voir aussi la norme EN 795. Les points d'ancrage selon ANSI/ASSE Z359.18 doivent résister à au moins 3100 lbs (22,2 kN) ou être soumis à un facteur de sécurité de 5 (si ceux-ci sont définis et surveillés par une personne compétente) ; la plus faible des deux valeurs peut être choisie.

## 1 Tableau des tailles

### 2 Nomenclature

- A : Demi-anneau antichute sternal conforme aux normes EN 361 et ANSI Z359.11. Les deux anneaux A/2 doivent être utilisés.
- B : Anneau antichute dorsal conforme aux normes EN 361 et ANSI Z359.11. L'anneau antichute peut être maintenu en position verticale à l'aide du velcro existant. Il peut également être utilisé sans velcro.
- C : Boucle Slide Block
- D : Passants porte-matériel détachables/librement positionnables jusqu'à max. 5 kg
- E : Boucle Double Lock
- F : Rembourrage pour les jambes
- G : Indicateur de chute
- H : Languette de rangement
- I : Champ d'inscription et marquage

J : Puce NFC

K : Plaque coulissante de protection

L : Passant porte-matériel supplémentaire

M : Sac pour le transport de matériel

## 3 Mise en place du harnais

3a - c Mise en place du harnais par le côté (comme une veste).

3e - f Lors de la fermeture des boucles Double Lock au niveau des jambes et des hanches, veillez à ce qu'elles soient correctement attribuées. Respecter les marquages. (jambes - gauche et droite.)

## 4 Utilisation des boucles

4a Boucle Double Lock

4b Boucle Slide Block

Contrôler régulièrement tous les éléments de fermeture et de réglage.

## 5 Réglage du harnais

5a - c Serrage des sangles des épaules/des jambes et de la poitrine.

5d - g Rangement du surplus de sangle.

## 6 Positionnement correct du harnais

6a L'épaulette doit arriver au niveau de la base de la nuque.

6b Épaulettes trop basses.

6c - e Position de l'articulation de la hanche en tissu.

Avant l'utilisation du harnais, un essai en suspension doit être effectué à un endroit sûr afin de vérifier le confort et l'ajustabilité pendant l'utilisation prévue.

## 7 Utilisation conforme à la norme EN 361, ANSI Z359.11

Le harnais se raccorde de manière sûre à un système de sauvetage ou antichute au niveau des anneaux antichute (A ou A/2). Les connecteurs doivent être conformes aux normes EN 362 et ANSI Z359.12. Il convient d'éviter toute charge transversale sur les connecteurs. En cas d'utilisation des anneaux antichute avant A/2, il faut toujours utiliser les deux anneaux avec la longe. Les systèmes antichute peuvent être équipés ou non d'éléments amortisseurs. En cas de chute, les systèmes antichute doivent réduire les forces de choc qui s'exercent

jusqu'à une valeur tolérable pour le corps (6 kN). Les longes ne doivent pas dépasser une longueur totale de 2,0 m, absorbeurs d'énergie et connecteurs inclus. Les absorbeurs d'énergie et les systèmes d'absorption d'énergie doivent être conformes à la norme EN 355 ou ANSI Z359.13. Dans un système antichute, un seul harnais antichute conforme aux normes EN 361 et ANSI Z359.11 peut être utilisé ! Avant d'utiliser un système antichute, il faut s'assurer que le lieu de travail présente un espace libre suffisant (en dessous de l'utilisateur). Si le harnais est utilisé pour une charge de plus de 100 kg, le système antichute devra être adapté à la charge spécifique.

La hauteur libre requise sous les pieds des utilisateurs doit être prise en compte lors de l'utilisation d'un système antichute afin d'éviter toute collision avec des objets ou le sol. Les consignes du manuel d'utilisation du système antichute doivent être respectées. L'allongement du harnais (Hs) après une charge due à une chute doit également être pris en compte et est de 26 cm maximum.

### **8 Utilisation du passant porte-matériel détachable/ librement positionnable jusqu'à max. 5 kg**

Le passant porte-matériel peut être librement positionné et sert d'emplacement pour la longe. En cas de charge supérieure à 5 kg, le passant porte-matériel peut se défaire.

Ce passant porte-matériel n'est pas un EPI !

### **9 Fixation et utilisation du passant porte-matériel supplémentaire jusqu'à 25 kg**

Ce passant porte-matériel n'est pas un EPI ! Elle est uniquement destinée au stockage de matériel et ne convient pas comme point d'ancrage pour les longes.

### **10 Indicateur de chute**

Le harnais doit être retiré de la circulation à partir du moment où l'indicateur de chute est visible. Voir également le point 13.

## **ENTRETIEN, STOCKAGE ET TRANSPORT**

### **11 Stockage et transport corrects**

Pour la protection pendant le transport et le stockage, un conteneur de transport ou de stockage doit être utilisé.

Stocker à l'abri de l'eau, des rayons UV, des contraintes mécaniques, des produits chimiques et des salissures.

### **12 Entretien**

Nettoyer les produits sales à l'eau tiède (si nécessaire avec du savon neutre), bien rincer, faire sécher à température ambiante. Ne jamais faire sécher dans un sèche-linge ou à proximité de radiateurs. Les désinfectants à base d'alcool (par ex. isopropanol) habituellement disponibles dans le commerce peuvent être utilisés si nécessaire. Les articulations des pièces métalliques doivent être lubrifiées, régulièrement et après le nettoyage, avec de l'huile sans acide ou un produit à base de PTFE ou de silicone.

### **DURÉE DE VIE ET REMPLACEMENT**

**13a** Durée de vie maximale en années. La durée de vie maximale correspond à la période allant de la date de fabrication à la mise au rebut. Les produits fabriqués à base de fibres chimiques (polyamide, polyester, Dyneema®, aramide, Vectran®) sont sujets, même s'ils ne sont pas utilisés, à un certain vieillissement ; Leur durée d'utilisation dépend notamment de l'intensité des rayons ultraviolets et d'autres conditions climatiques auxquelles ils sont exposés. Les fibres d'aramide ont une faible résistance aux rayons UV et ne doivent donc pas être exposées durablement au soleil.

Les fibres très résistantes en polyéthylène ont un point de fusion (140 °C) moins élevé que d'autres fibres synthétiques et un coefficient de frottement beaucoup plus faible, ce qui peut rendre ces produits textiles plus difficiles à contrôler lors de leur utilisation.

**13b** Durée d'utilisation maximale en années en cas d'utilisation appropriée sans usure visible et dans des conditions de stockage optimales. La durée d'utilisation correspond à la période allant de la première utilisation à la mise au rebut. Le produit devra être retiré de la circulation à la fin de sa durée d'utilisation, ou au plus tard une fois qu'il aura atteint sa durée de vie maximale.

Une utilisation fréquente ou une sollicitation extrêmement élevée peut réduire considérablement la durée de vie.

Par conséquent, contrôler avant l'utilisation si le produit est éventuellement endommagé et s'il fonctionne correc-

tement. Si l'un des points suivants s'applique, le produit devra être immédiatement retiré de la circulation et remis à une personne compétente ou au fabricant pour inspection et/ou réparation (la liste n'est pas exhaustive) :

- si des doutes subsistent quant à son utilisation sûre ;
- si des bords tranchants peuvent endommager la corde ou blesser les utilisateurs ou utilisatrices ;
- si des signes extérieurs de détérioration sont visibles (par ex. fissures, déformation plastique) ;
- si le matériel est fortement corrodé ou s'il est entré en contact avec des produits chimiques ;
- en cas de détérioration des bords de la sangle ou si des fibres de la matière de la sangle sont tirées ;
- si des fils rouges sont visibles sur les sangles supportant la charge ;
- si les coutures présentent des détériorations ou des signes d'usure visibles ;
- si des pièces métalliques ont reposé sur des arêtes tranchantes ;
- si des pièces métalliques présentent de forts points de frottement, p. ex. en raison de l'usure des matériaux ;
- si le dispositif de fermeture ne se ferme plus ;
- en cas de forte charge due à une chute.

## CONTRÔLE ET DOCUMENTATION

**13c** En cas d'utilisation commerciale, le produit doit être contrôlé régulièrement, au moins une fois par an, par le fabricant, une personne compétente ou un organisme de contrôle agréé ; si nécessaire, il devra ensuite être soumis à un entretien ou être retiré de la circulation. La lisibilité de l'étiquetage du produit doit aussi être contrôlée. Les contrôles et les travaux de maintenance doivent être documentés séparément pour chaque produit. Les informations suivantes doivent être consignées : identification et nom du produit, nom et coordonnées du fabricant, identification univoque, date de fabrication, date d'achat, date de la première utilisation, date du prochain contrôle régulier, résultat du contrôle et signature de la personne compétente responsable. Un modèle approprié est disponible sur le site edelrid.com.

## 14 Température d'utilisation à l'état sec

La chaleur, le froid, l'humidité, le gel, l'huile et la poussière peuvent nuire au bon fonctionnement du produit.

## 15 Coordonnées

Pour plus de renseignements, n'hésitez pas à nous contacter. Les coordonnées sont indiquées au dos.

Les modes d'emploi peuvent être modifiés. Vous trouverez toujours la version actuelle sur le site edelrid.com.

**16** Organisme notifié compétent pour l'homologation de modèle-type CE du produit.

## 17 Organisme de contrôle de la production de l'EPI

### ÉTIQUETAGE SUR LE PRODUIT

Fabricant : EDELRID

Adresse du fabricant

Désignation du produit :

Harnais antichute conforme aux normes EN 361, ANSI/ASSP Z359.11

Modèle : Flex Lite II

Taille

■ YYYY MM : Année et mois de fabrication

Numéro de lot : BBBB XXXX

Identification : (à noter éventuellement par l'utilisateur)

☑ 0123 : l'organisme de contrôle de la production de l'EPI.

☑ Les avis d'avertissement et les instructions doivent être lus et respectés.

Harnais antichute conforme à la norme EN 361 : Marquage A et A/2 (A/2 + A/2 = A) : Anneau antichute  
Pictogrammes pour la fixation dorsale et sternale du harnais

Pictogrammes pour l'utilisation des boucles (voir point 4)

Matériau : polyamide = PA ; polyester = PES ; aluminium = ALU ; acier = Steel

## DÉCLARATION DE CONFORMITÉ

EDELRID GmbH & Co. KG déclare par la présente que ce produit est conforme aux exigences fondamentales et aux réglementations correspondantes du règlement 2016/425 de l'Union européenne. La déclaration de conformité originale peut être consultée sur Internet via le lien suivant : edelrid.com/...

Nos produits sont fabriqués avec le plus grand soin. En cas de réclamation justifiée, nous vous prions d'indiquer le numéro du lot.

Sous réserve de modifications techniques.

## **Flex Lite II Valbeveiligingsharnas volgens EN 361:2002, ANSI / ASSP Z359.11-2021**

Dit product voldoet aan de PBM-verordening (EU) 2016/425.

### **ALGEMENE VEILIGHEIDS- EN GEBRUIKSINSTRUCTIES**

Dit product maakt deel uit van de persoonlijke beschermingsmiddelen (PBM's) ter bescherming tegen het vallen van grote hoogten en moet worden toegewezen aan een persoon. Deze gebruiksaanwijzing bevat belangrijke informatie voor correct en praktisch gebruik. Deze instructies moeten vóór het gebruik van het product inhoudelijk begrepen zijn en moeten tijdens het gebruik worden opgevolgd. Deze documenten moeten door de wederverkoper aan de gebruikers ter beschikking worden gesteld in de taal van het land van bestemming en moeten gedurende de gehele gebruiksduur bij de uitrusting worden bewaard. Het lezen van de gebruiksaanwijzing alleen kan echter nooit de ervaring, persoonlijke verantwoordelijkheid en kennis van de gevaren die zich voordoen bij het bergbeklimmen, klimmen en het werken op hoogte en diepte, vervangen en onthef u niet van het persoonlijke risico. De toepassing is alleen toegestaan voor opgeleide en ervaren personen of onder directe instructie en supervisie van opgeleide en ervaren personen. Het product mag alleen worden gebruikt in combinatie met CE-gemarkeerde onderdelen van persoonlijke beschermingsmiddelen tegen vallen van hoogte. Bij het combineren van dit product met andere onderdelen bestaat er gevaar voor onderlinge beïnvloeding van de toepassing. Voor de compatibiliteit van de onderdelen van de uitrusting en verankeringspunten is de gebruikende of toezicht houdende persoon verantwoordelijk. Een slechte fysieke of mentale gezondheidstoestand kan onder normale omstandigheden en in geval van nood een veiligheidsrisico vormen. Bergbeklimmen, stijgen en werken op hoogte en diepte zijn vaak met niet zichtbare risico's en gevaren door externe invloeden verbonden. Fouten en onvoorzichtigheid kunnen tot ernstige ongevallen, letsel of zelfs de dood leiden. De uitrusting mag op geen enkele manier worden gewijzigd die niet schriftelijk wordt aanbevolen

door de fabrikant. De bruikbare staat en de goede werking van de uitrusting moeten voor en na elk gebruik worden gecontroleerd en gewaarborgd. Het product moet onmiddellijk worden afgekeurd als over zijn gebruiksveiligheid twijfel bestaat. De fabrikant wijst in geval van misbruik en/of verkeerd gebruik elke aansprakelijkheid af. In alle gevallen worden de verantwoordelijkheid en het risico gedragen door de gebruikers of de verantwoordelijken. Het wordt aanbevolen om daarnaast de nationale regels voor de toepassing van het product in acht te nemen. PBM-producten zijn alleen toegestaan voor het zekeren van personen. Voordat de uitrusting wordt gebruikt, moeten de gebruikers een reddingsplan vastleggen dat verzekert dat een persoon die in de PBM's valt, onmiddellijk, veilig en effectief kan worden gered. De producten bieden een verscheidenheid aan toepassingsmogelijkheden. Onder de garantie vallen echter uitsluitend de in de gebruiksaanwijzing beschreven en goedgekeurde technieken.

Voorzichtig: Het niet opvolgen van deze gebruiksaanwijzing kan leiden tot ernstig letsel of zelfs de dood.

### **PRODUCTSPECIFIEKE INFORMATIE, UITLEG BIJ DE AFBEELDINGEN**

Valbeveiligingsharnassen volgens EN 361 zijn onderdeel van een valbeveiligingssysteem en dienen in de eerste plaats als lichaamsondersteuning na een val. Bewegingsloos hangen in het harnas kan ernstig letsel veroorzaken met mogelijk dodelijke afloop (hangtrauma). Beschermingsmaatregelen tegen een hangtrauma kunnen zijn: Gebruik van een zitplank, regelmatige beweging van de benen, voldoende pauzes, snelle redding in geval van nood. Overbelasting of dynamische belasting van het apparaat kunnen niet alleen het apparaat, maar ook het gebruikte touw of andere delen beschadigen. Het harnas niet in de buurt van bewegende machines of elektrische gevearenbronnen gebruiken.

### **Verankeringspunten**

Voor de veiligheid is het cruciaal om de positie voor het verankeringshulpmiddel of het verankeringspunt en de aard van de uit te voeren werkzaamheden zo vast te leggen dat het gevaar voor een vrije val en de mogelijke

valhoogte zoveel mogelijk worden geminimaliseerd. Voordat een valbeveiligingssysteem wordt gebruikt, moet ervoor worden gezorgd dat onder de gebruikers voldoende ruimte beschikbaar is (inclusief alle opbouwconstructies). Om zware belasting en slingervallen te voorkomen, moet het verankeringspunt voor beveiligingsdoeleinden altijd zo verticaal mogelijk boven de gezeerde persoon liggen. Scherpe randen, bramen en geplette delen kunnen de sterkte gevaarlijk verminderen. Randen en bramen aan structuren in het werkgebied van de PBM's moeten waar nodig met geschikte hulpmiddelen worden gedekt. Het verankeringspunt en het verankeringshulpmiddel moeten in de meest ongunstige situatie bestand zijn tegen de te verwachten belastingen. Zelfs als energieabsorbers (volgens EN 355) worden gebruikt, moeten de verankeringspunten een kracht van minstens 12 kN kunnen opnemen. Zie ook EN 795. Verankeringspunten volgens ANSI /ASSE Z359.18 moeten minstens 3100 lbs (22,2 kN) opnemen of een veiligheidsfactor van 5 uithouden (als deze door een deskundige vastgesteld en bewaakt worden); de laagste van de beide waarden kan worden gekozen.

## 1 Maattabel

### 2 Termen

- A: Half, sternaal valbeveiligingssoog A/2 volgens EN 361, ANSI Z359.11. Beide A/2 ogen moeten worden gebruikt
- B: Dorsaal valbeveiligingssoog volgens EN 361, ANSI Z359.11. Het valbeveiligingssoog kan met het aanwezige klittenband rechtop worden gehouden en mag ook zonder klittenband worden gebruikt
- C: Slide Block gesp
- D: Afscheurbare/vrij positioneerbare materiaalallussen tot max. 5 kg
- E: Double Lock gesp
- F: Beenbeschermer
- G: Valindicator
- H: Opbergklep
- I: Etiketteringsveld en markering
- J: NFC-chip
- K: Bescherm- en glijplaat
- L: Extra materiaalallus
- M: Materiaaltas

### 3 Aantrekken van het harnas

- 3a - c Zijdelings omdoen van het harnas (zoals een jas).
- 3e - f Bij het sluiten van de Double Lock gespen aan de benen en heupen moet op een juiste toewijzing worden gelet. Markering in acht nemen! (Benen - Links & Rechts).

### 4 Bediening van de gespen

- 4a Double Lock gesp
- 4b Slide Block gesp

Alle sluit- en verstelelementen regelmatig controleren

### 5 Aantrekken van het harnas

- 5a - c Aanspannen van de schouder-, been- en borstbanden.
- 5d - e Opbergen van de overtollige riemband.

### 6 Correcte pasvorm van het harnas

- 6a De schouderbescherming moet gelijk zijn met de achterkant van de nek.
- 6b Schouderbescherming te laag.
- 6c - e Positie van het heupgewicht van textiel.

Voór gebruik van het harnas moet een hangtest op een veilige plaats worden uitgevoerd, om het draagcomfort en de instelbaarheid tijdens het beoogde gebruik te controleren.

### 7 Toepassing volgens EN 361, ANSI Z359.11

De veilige verbinding van het harnas met een reddings- of valbeveiligingssysteem gebeurt aan de valbeveiligingsogen (A of A/2). Verbindingselementen moeten voldoen aan EN 362, ANSI Z359.12. Dwarsbelasting van verbindingselementen moet worden vermeden. Bij het gebruik van de voorste valbeveiligingsogen A/2 moeten altijd beide ogen met het verbindingsmiddel worden gebruikt. Valbeveiligingssystemen kunnen met of zonder schokdempende elementen worden uitgerust. De valbeveiligingssystemen moeten tijdens een val de optredende botskrachten reduceren tot een voor een lichaam aanvaardbaar niveau (6 kN). Verbindingsmiddelen mogen een totale lengte van 2,0 m inclusief energieabsorber en verbindingselementen niet overschrijden. Energieabsorbers en energieabsorbersystemen moeten voldoen aan

EN 355 of ANSI Z359.13. In een valbeveiligingssysteem mag alleen een valbeveiligingsharnas volgens EN 361, ANSI Z359.11 worden gebruikt! Voorafgaand aan het gebruik van een valbeveiligingssysteem moet ervoor worden gezorgd dat de vereiste vrije valruimte op de werkplek onder de gebruiker wordt gewaarborgd. (Als het harnas wordt gebruikt voor een belasting van meer dan 100 kg, moet het valbeveiligingssysteem geschikt zijn voor de specifieke belasting).

De vereiste vrije hoogte onder de voeten van de gebruiker moet bij het gebruik van een valbeveiligingssysteem in acht worden genomen om botsingen met objecten of de grond te voorkomen. De gebruiksaanwijzing voor het valbeveiligingssysteem moet eveneens in acht worden genomen. De rek van het harnas (Hs) na een valbelasting moet eveneens in aanmerking worden genomen en draagt maximaal 26 cm.

### **8 Gebruik van de afscheurbare/vrij positioneerbare materiaallus tot max. 5 kg**

De materiaallus kan vrij gepositioneerd worden en dient als parkeerplaats voor verbindingsmiddelen. Bij een belasting van meer dan 5 kg komt de materiaallus los.

Deze materiaallus is geen PBM!

### **9 Aanbrengen en gebruiken van extra materiaallus tot 25 kg**

Deze materiaallus is geen PBM! Het is alleen geschikt voor het opbergen van materiaal en niet als bevestigingspunt voor verbindingsmiddelen.

### **10 Valindicator**

Het harnas moet buiten gebruik worden gesteld wanneer de valindicator zichtbaar is. Zie ook 13

## **ONDERHOUD, OPSLAG EN TRANSPORT**

### **11 Correcte opslag en transport.**

Ter bescherming tijdens transport en opslag moet een transport- of opslagcontainer worden gebruikt. Beschermend tegen water, UV-straling, mechanische belasting, chemicaliën en vuil opslaan.

### **12 Onderhoud**

Vervuilde producten in handwarm water (indien nodig met neutrale zeep) reinigen, goed uitspoelen, op kamer-

temperatuur drogen. Drogen bij kamertemperatuur, nooit in wasdrogers of in de buurt van radiatoren. In de handel verkrijgbare, op alcohol (bijv. isopropanol) gebaseerde desinfectiemiddelen kunnen indien nodig worden gebruikt. De gewrichten van metalen delen moeten regelmatig en na het reinigen worden gesmeerd met zuurvrije olie of een middel op PTFE- of siliconenbasis.

## **LEVENSDUUR EN VERVANGING**

**13a** Maximale levensduur in jaren. De maximale levensduur komt overeen met de tijd vanaf de fabricagedatum tot datum van afdanking. Producten gemaakt van synthetische vezels (polyamide, polyester, Dyneema®, aramide, Vectran®) zijn ook zonder gebruik onderhevig aan een zekere veroudering; hun levensduur hangt vooral af van de intensiteit van de ultraviolette straling en andere klimatologische omstandigheden waaraan ze worden blootgesteld. Aramidevezels hebben een geringe weerstand tegen UV-stralen en mogen daarom niet permanent aan de zon worden blootgesteld.

Polyethyleenvezels met hoge sterkte hebben een lager smeltpunt (140 °C) dan andere synthetische vezels en een veel lagere wrijvingscoëfficiënt, waardoor dergelijke textielproducten moeilijker onder controle te houden zijn tijdens het gebruik.

**13b** Maximale gebruiksduur in jaren bij correct gebruik zonder zichtbare slijtage en optimale opslagomstandigheden. De gebruiksduur komt overeen met de tijd vanaf het eerste gebruik tot de datum van afdanking. Nadat de gebruiksduur is verstreken of uiterlijk aan het einde van de maximale levensduur, moet het product worden afgekeurd.

Veelvuldig gebruik of extreem zware belasting kan de levensduur aanzienlijk verkorten.

Daarom moet het product vóór gebruik op eventuele schade en correcte werking worden gecontroleerd. Als een van de volgende punten van toepassing is, moet het product onmiddellijk worden afgekeurd en aan een deskundige of de fabrikant voor inspectie en/of reparatie worden aangeboden (de lijst is niet uitputtend):

- als er twijfel is over het veilige gebruik ervan;
- als scherpe randen het touw kunnen beschadigen of de gebruiker kunnen verwonden;

- als uitwendige tekenen van schade zichtbaar zijn (bijv. scheuren, plastische vervorming);
- als het materiaal sterk gecorrodeerd of met chemicaliën in contact gekomen is;
- in geval van schade aan de randen van de riem of als vezels uit het riemmateriaal zijn getrokken;
- wanneer rode vezels zichtbaar worden op de dragende banden;
- als naden zichtbare beschadigingen of slijtageverschijnselen vertonen;
- als metalen voorwerpen op scherpe randen hebben gelegen;
- als metalen voorwerpen sterke slijtplekken hebben, bijvoorbeeld door materiaalverwijdering;
- als de sluiting niet meer kan worden gesloten;
- als er een harde valbelasting is opgetreden.

## CONTROLE EN DOCUMENTATIE

**13c** Bij commercieel gebruik moet het product regelmatig, minstens echter jaarlijks door de fabrikant, een deskundige of een erkende keuringsinstantie worden gecontroleerd en, indien nodig, worden onderhouden of afgekeurd. Hierbij moet o.a. ook de leesbaarheid van de productmarkering worden gecontroleerd. De controles en onderhoudswerkzaamheden moeten voor elk product afzonderlijk worden gedocumenteerd. De volgende informatie moeten worden geregistreerd: productidentificatie en -naam, fabrikantsnaam en contactgegevens, eenduidige markering, fabricagedatum, datum van aankoop, datum van eerste gebruik, datum van de volgende geplande controle, resultaat van de controle en handtekening van de verantwoordelijke gekwalificeerde persoon. Een geschikt voorbeeld vindt u op edelrid.com.

### 14 Gebruikstemperatuur in droge staat

Hitte, koude, vocht, ijsvorming, olie en stof kunnen de werking nadelig beïnvloeden.

### 15 Contactgegevens

Als u vragen hebt, neem dan contact met ons op. De contactgegevens vindt u op de achterkant. Gebruiksaanwijzingen kunnen veranderen. Op edelrid.com kunt u altijd de actuele versie vinden.

**16** Aangemelde instantie die verantwoordelijk is voor de afgifte van het certificaat van EU-typeonderzoek van het product.

### 17 Toezichhoudende instantie voor de PBM-productie

#### MARKERINGEN OP HET PRODUCT

Fabrikant: EDELRID

Adres van de fabrikant

Productaanduiding:

Valbeveiligingsharnas volgens EN 361, ANSI /ASSP Z359.11

Model: Flex Lite II

Grootte

YYYY MM: Jaar en maand van fabricage

Batchnummer: BBBB XXXXX

Identificatie: (evt. door de gebruiker zelf in te vullen)

CE 0123 De toezichhoudende instantie van de PBM-productie.

 lees de waarschuwingen en handleidingen en neem ze in acht

Valbeveiligingsharnas volgens EN 361: Markering A en A/2 ( $A/2 + A/2 = A$ ): Valbeveiligingsoog

Pictogrammen voor harnasbevestiging dorsaal en lateraal

Pictogrammen voor het gebruik van de gespen (zie 4)

Materiaal: Polyamide = PA; Polyester = PES; Aluminium = ALU; Staal = Steel

#### VERKLARING VAN OVEREENSTEMMING

Hierbij verklaart EDELRID GmbH & Co. KG dat dit product voldoet aan de basisvereisten en relevante voorschriften van de EU-verordening 2016/425. De oorspronkelijke verklaring van overeenstemming kan via de volgende internetlink worden opgeroepen: edelrid.com/...

Onze producten worden gefabriceerd met de grootste zorg. Als er desondanks aanleiding bestaat tot gerechtvaardigde klachten, verzoeken we om vermelding van het batchnummer.

Technische wijzigingen voorbehouden.

## **Flex Lite II Imbracatura di arresto caduta secondo EN 361:2002, ANSI/ASSP Z359.11-2021**

Questo prodotto è conforme al Regolamento DPI (UE) 2016/425.

### **ISTRUZIONI GENERALI PER L'USO E LA SICUREZZA**

Questo prodotto fa parte di un dispositivo di protezione individuale (DPI) da cadute dall'alto e deve essere assegnato a una singola persona. Le presenti istruzioni per l'uso contengono avvisi importanti per l'applicazione corretta e adatta all'impiego pratico. Il contenuto di tali istruzioni deve essere compreso interamente prima di utilizzare il prodotto e osservato attentamente durante l'utilizzo. Questi documenti, nella versione redatta nella lingua del Paese di destinazione, devono essere consegnati dal rivenditore agli utilizzatori e devono essere conservati insieme all'equipaggiamento durante tutta la sua vita utile. La sola lettura delle istruzioni per l'uso tuttavia non può mai sostituire l'esperienza, l'autoresponsabilità e le conoscenze dei pericoli inerenti le attività di alpinismo, arrampicata e lavori in quota e in profondità e pertanto non annullano il rischio personale chi usa questo prodotto. L'uso del prodotto è consentito solo alle persone appositamente istruite ed esperte o sotto la sorveglianza diretta di personale competente ed esperto. Utilizzare il prodotto unicamente in combinazione con dispositivi di protezione individuale (DPI) con marcatura CE e previsti per la protezione da cadute dall'alto. Combinando questo prodotto con altri componenti, sussiste il pericolo che un componente comprometta l'utilizzo degli altri. La persona utilizzatrice o addetta alla sorveglianza è responsabile della compatibilità dei componenti dell'equipaggiamento e dei punti di arresto. Condizioni di salute fisiche o psichiche non idonee potrebbero comportare un rischio per la sicurezza in situazioni normali o d'emergenza. Le attività di alpinismo e arrampicata e i lavori in quota e in profondità comportano rischi e pericoli spesso non riconoscibili indotti da influenze esterne. Da errori e distrazioni possono conseguire gravi infortuni, lesioni o persino la morte. L'attrezzatura non deve essere mai modificata, se non come espressamente raccomandato per iscritto dal fabbricante. Prima e dopo ogni utilizzo

occorre verificare e garantire che lo stato del prodotto sia adatto all'uso e permetta sempre il funzionamento corretto dell'attrezzatura. Il prodotto deve essere scartato immediatamente in caso di qualsiasi dubbio sulla sicurezza di utilizzo. Il fabbricante declina ogni responsabilità in caso di uso indebito e/o applicazione scorretta del prodotto. In ogni caso la responsabilità e i rischi sono di esclusiva responsabilità degli utilizzatori e/o dei relativi responsabili. Raccomandiamo inoltre l'osservanza delle disposizioni di legge vigenti nazionali per l'applicazione del prodotto. I prodotti DPI sono omologati unicamente per assicurare le persone. Prima dell'impiego dell'attrezzatura gli utilizzatori devono definire un adeguato concetto di salvataggio al fine di garantire il salvataggio immediato, efficace e sicuro di una persona nel caso in cui cadesse accidentalmente da un prodotto DPI.

I prodotti offrono un'ampia gamma di applicazioni. Tuttavia la garanzia copre solo le tecniche descritte e approvate nelle istruzioni per l'uso.

Attenzione: l'inosservanza delle presenti istruzioni per l'uso può causare gravi lesioni o persino la morte.

### **INFORMAZIONI SPECIFICHE SUL PRODOTTO, SPIEGAZIONE DELLE FIGURE**

Le imbracature di arresto caduta secondo EN 361 sono componenti di un sistema di arresto caduta e servono in prima linea come dispositivo di contenimento del corpo in caso di caduta.

La sospensione inerte del corpo nell'imbracatura può essere fonte di gravi lesioni fino alla morte (trauma da sospensione). Le misure di protezione contro un trauma da sospensione possono essere: Utilizzo di un sedile, regolare movimento delle gambe, adeguate pause, rapido salvataggio in caso d'emergenza. Sovraccarico o sollecitazione dinamica del prodotto possono danneggiare non solo il prodotto stesso, ma anche la corda utilizzata o altri componenti.

Non utilizzare la cintura vicino a macchine mobili o fonti di pericolo elettriche.

### **Punti di arresto**

Per la sicurezza è determinante definire la posizione per il dispositivo di arresto o il punto di arresto e il tipo di lavoro

da eseguire, in modo da minimizzare il più possibile il pericolo di caduta libera e di eventuale di caduta dall'alto. Prima di utilizzare un sistema di arresto caduta accertarsi che sotto agli utilizzatori sia disponibile uno spazio adeguato (comprese tutte le sovrastrutture). Per impedire un carico elevato e cadute con effetto pendolo, per quanto possibile, il punto di arresto per finalità di sicurezza deve essere scelto nella verticale e possibilmente al di sopra della persona assicurata. Gli spigoli taglienti, i punti di frizione e di schiacciamento possono ridurre pericolosamente la resistenza. Gli spigoli e i punti di frizione in strutture presenti nell'area di lavoro del DPI devono essere coperti con mezzi appropriati. Il punto di ancoraggio e il dispositivo di arresto devono resistere ai carichi prevedibili nel peggiore dei casi ipotizzati. Anche quando sono utilizzati assorbitori di energia (secondo EN 355), i punti d'impatto devono potere sostenere una forza di almeno 12 kN. Vedi anche EN 795. I punti d'impatto secondo ANSI/ASSE Z359.18 devono potere sostenere una forza di almeno 3100 lbs (22,2 kN) oppure essere conformi a un fattore di sicurezza 5 (se definiti e monitorati da una persona esperta); può essere scelto il minore dei due valori.

## 1 Tabella delle taglie

### 2 Legenda

- A: semi-anello di arresto caduta sternale A/2 secondo EN 361, ANSI Z359.11. Devono essere utilizzati entrambi gli occhielli A/2
- B: anello di arresto caduta dorsale secondo EN 361, ANSI Z359.11. L'anello di arresto caduta può essere tenuto in posizione verticale con il velcro presente e può essere utilizzato anche senza velcro
- C: fibbia Slide Block
- D: anello per materiale a strappo/posizionabile liberamente fino a max. 5 kg
- E: fibbia Double Lock
- F: imbottitura gambe
- G: indicatore di caduta
- H: linguetta di stivaggio
- I: campo di etichettatura e marcatura
- J: chip NFC
- K: piastra di protezione e scorrevole
- L: anello per materiale supplementare
- M: sacca per materiale

### 3 Applicazione dell'imbracatura

- 3a - c Applicazione laterale della cintura (come una giacca).
- 3e - f Nella chiusura della fibbia Double Lock su gambe e fianchi fare attenzione alla corretta posizione. Attenersi alle marcature! (Gambe - destra & sinistra).

### 4 Utilizzo di fibbie

- 4a Fibbia Double Lock
  - 4b Fibbia Slide Block
- Controllare regolarmente tutti gli elementi di chiusura e regolazione.

### 5 Regolazione della cintura

- 5a - c Stringere le fasce su spalle/gambe e torace.
- 5d - e Sistemare la parte di fascia eccedente.

### 6 Posizione corretta della cintura

- 6a L'imbottitura per spalle deve essere a filo con la base del collo.
- 6b Imbottitura per spalle in posizione troppo bassa
- 6c - e Posizione degli anelli con fettucce sui fianchi

Prima di utilizzare la cintura deve essere effettuata una prova di sospensione in un luogo sicuro per verificarne il comfort e la possibilità di regolazione durante l'utilizzo previsto.

### 7 Applicazione secondo EN 361, ANSI Z359.11

La cintura di imbracatura viene collegata in modo sicuro a un sistema di arresto caduta o di salvataggio per mezzo degli anelli di arresto caduta (A o A/2). Gli elementi di connessione devono essere conformi a EN 362, ANSI Z359.12. Evitare di caricare trasversalmente gli elementi di connessione. Con gli anelli di arresto caduta anteriori A/2 si devono sempre utilizzare entrambi gli occhielli con il mezzo connettore. I sistemi di arresto caduta possono essere con o senza assorbitori di energia. In caso di caduta i sistemi di arresto caduta devono essere in grado di ridurre le forze di arresto caduta al valore sopportabile dal corpo umano (6 kN). I mezzi connettori non devo superare una lunghezza totale di 2,0 m inclusi assorbitori di energia ed elementi di connessione. Gli assorbitori di energia e i relativi sistemi devono essere conformi a EN 355 o ANSI Z359.13. Secondo EN 361, ANSI Z359.11

è permesso agganciare una sola imbracatura di arresto caduta in un sistema di arresto caduta! Prima dell'impiego di un sistema di arresto caduta è da verificare che al posto di lavoro lo spazio di caduta disponibile al di sotto dell'utilizzatore sia sufficiente. (Se l'imbracatura viene utilizzata per un carico superiore a 100 kg, il sistema di arresto caduta deve essere adatto al carico specifico). Quando si utilizza un sistema di arresto caduta, per evitare l'impatto con oggetti o con il pavimento, è necessario tenere conto dell'altezza libera richiesta e dei piedi dell'utilizzatore. Bisogna tenere conto anche delle istruzioni per l'uso del sistema di arresto caduta. Dopo un carico di caduta deve essere considerato anche l'allungamento della cintura (Hs) e al massimo è di 26 cm.

### **8 Utilizzo dell'anello per materiale a strappo/posizionabile liberamente fino a max. 5 kg**

L'anello per materiale può essere liberamente posizionato e serve come appoggio per il mezzo connettore. Con un carico superiore a 5 kg l'anello per materiale si allenta. Questo anello per materiale non è un DPI!

### **9 Applicazione e utilizzo degli anelli per materiale supplementari fino a 25 kg**

Questo anello per materiale non è un DPI! È adatto solo per riporre il materiale e non come punto di ancoraggio per i dispositivi di collegamento.

### **10 Indicatore di caduta**

La cintura deve essere sostituita se è visibile l'indicatore di caduta. Vedi anche 13

## **MANUTENZIONE, CONSERVAZIONE E TRASPORTO**

### **11 Conservazione e trasporto corretti**

Per la protezione durante il trasporto e l'immagazzinaggio utilizzare un contenitore adatto al trasporto e al deposito. Immagazzinare in modo protetto da acqua, raggi UV, carico meccanico, elementi chimici e sporcizia.

### **12 Manutenzione periodica**

Lavare i prodotti sporchi in acqua tiepida (se necessario con sapone neutro), risciacquarli bene, farli asciugare a temperatura ambiente. Non asciugare mai in asciugatrice o in vicinanza di termosifoni. Se necessario, si possono usare disinfettanti in commercio a base alcolica (ad

es. isopropanolo). I giunti di parti in metallo devono essere regolarmente protetti dopo averli puliti, trattandoli con un olio senza acidi o con un prodotto a base di PTFE o silicone.

## **DURATA E SOSTITUZIONE**

**13a** Durata di vita massima in anni. La durata di vita massima corrisponde al periodo dalla data di fabbricazione al rilevamento dei segni di usura. I prodotti fabbricati in fibra chimica (poliammide, poliestere, Dyneema®, aramide, Vectran®) anche senza essere usati subiscono un certo invecchiamento, che dipende soprattutto dall'intensità dei raggi ultravioletti e da altri influssi climatici a cui sono sottoposti. Le fibre di aramide hanno una limitata resistenza ai raggi UV e pertanto non devono essere costantemente esposte al sole.

Le fibre ad alta resistenza di polietilene hanno un ridotto punto di fusione (140 °C) come altre fibre sintetiche e un coefficiente di attrito molto basso, che rende questi prodotti tessili difficili da controllare nell'applicazione in determinate circostanze.

**13b** Durata massima in anni con un uso corretto e senza segni di usura visibili e in condizioni di conservazione ottimali. La durata d'uso corrisponde al periodo dalla data del primo utilizzo al rilevamento dei segni di usura. Alla scadenza della durata d'uso o al più tardi alla scadenza della massima vita utile, il prodotto deve essere messo fuori uso.

Uso frequente o carico estremamente alto possono diminuire sostanzialmente la durata d'uso.

Pertanto prima dell'uso del prodotto controllare che non siano presenti eventuali danni e che funzioni correttamente. Se si verificasse uno dei seguenti aspetti, il prodotto deve essere ritirato immediatamente dall'uso e consegnato a una persona competente o al fabbricante per l'opportuna ispezione e/o riparazione (il seguente elenco non è in ogni caso esaustivo):

- in caso di dubbi sulla sicurezza di utilizzo;
- in presenza di spigoli taglienti che possono danneggiare la corda o causare lesioni agli utilizzatori;
- in presenza di segni esterni visibili di danneggiamento (ad es. fessure, deformazione plastica);

- se il materiale è molto corrosivo oppure è entrato in contatto con sostanze chimiche;
- in presenza di danni sui bordi delle fettucce o se le fibre fuoriescono dal materiale della fettuccia;
- se sono visibili fili rossi nelle fettucce che sostengono il carico;
- in presenza di danni o segni di usura sulle cuciture;
- se parti metalliche si trovano su spigoli vivi;
- se parti metalliche presentano punti di forte usura, ad es. a causa dall'abrasione del materiale;
- se non è più possibile chiudere la chiusura;
- in seguito a un carico di caduta brusca.

## VERIFICA E DOCUMENTAZIONE

**13c** Per l'uso commerciale il prodotto deve essere regolarmente controllato almeno una volta all'anno dal fabbricante, da una persona esperta o da un ente di controllo autorizzato; se necessario, deve essere sottoposto a manutenzione o scartato. Deve essere controllata anche la leggibilità della marcatura sul prodotto. Le verifiche e la manutenzione devono essere documentate per ogni singolo prodotto. Le seguenti informazioni devono essere documentate: marcatura e definizione del prodotto, nome e dati di contatto del fabbricante, identificazione univoca, data di fabbricazione, data di acquisto, data del primo impiego, data del successivo controllo periodico programmato, risultato della verifica e firma del responsabile competente. Il modello corrispondente si trova in [edelrid.com](http://edelrid.com).

## 14 Temperatura di utilizzo in stato asciutto

Caldo, freddo, umidità, ghiaccio, olio e polvere possono compromettere la funzionalità.

## 15 Dati di contatt

In caso di domande rivolgersi a noi. I dati di contatto si trovano sul lato posteriore.

Le istruzioni per l'uso possono essere modificate. In [edelrid.com](http://edelrid.com) si trova sempre la versione aggiornata.

**16** Ente notificato responsabile dell'emissione del certificato di esame UE del tipo del presente prodotto.

## 17 Organismo di controllo della produzione DPI

### MARCATURE SUL PRODOTTO

Fabbricante: EDELRID

Indirizzo del fabbricante

Descrizione del prodotto:

Imbracatura di arresto caduta secondo EN 361, ANSI/ASSP Z359.11

Modello: Flex Lite II

Taglia

 AAAA MM: Anno e mese di fabbricazione

Numero lotto: BBBB XXXX

Identificazione: (da compilare eventualmente dall'utilizzatore stesso)

 0123: organismo di controllo della produzione DPI

 Le avvertenze e le istruzioni devono essere lette e osservate

Imbracatura di arresto caduta sec. EN 361: Tacca A e A/2 ( $A/2 + A/2 = A$ ): anello di arresto caduta

Pittogrammi per collegamento cintura dorsale e sternale  
Pittogrammi per l'utilizzo delle fibbie (vedi 4)

Materiale: poliammide = PA; poliestere = PES; alluminio = ALU; acciaio = Steel

### DICHIARAZIONE DI CONFORMITÀ

EDELRID GmbH & Co. KG dichiara con la presente che questo prodotto corrisponde ai requisiti basilari e alle disposizioni rilevanti del regolamento UE 2016/425. L'originale della dichiarazione di conformità può essere richiamato tramite il seguente link via Internet: [edelrid.com/...](http://edelrid.com/)

I nostri prodotti sono fabbricati con la massima cura. Se tuttavia dovesse sussistere un motivo di reclamo giustificato, si prega di specificare il lotto di fabbricazione del prodotto.

Con riserva di apportare modifiche tecniche.

## **Flex Lite II Árnés de seguridad según EN 361:2002, ANSI/ASSP Z359.11-2021**

Este producto corresponde a la directiva EPI-(UE) 2016/425.

### **INDICACIONES GENERALES DE SEGURIDAD Y DE USO**

Este producto es parte de un equipo personal de protección (EPI) contra caídas de altura y debe ser asignado a una persona. Este manual de uso contiene indicaciones importantes para el uso correcto y seguro. Es necesario haber entendido estas indicaciones antes de utilizar el producto y cumplirlas al usarlo. El revendedor debe poner esta documentación al usuario en el idioma del país destino y debe encontrarse junto al equipamiento durante el completo tiempo de uso. No obstante, la simple lectura de estas informaciones no puede sustituir la experiencia, la responsabilidad propia y el conocimiento acerca de peligros que surgen al momento de practicar alpinismo, de escalar y de realizar trabajos de altura y en la profundidad y no anulan el riesgo personal del usuario. El uso sólo está permitido a personas entrenadas y con experiencia o bajo indicación y supervisión de éstas. El producto solo debe usarse en combinación con módulos de equipos de protección personal contra caídas, identificados con el sello CE. En caso de combinar este producto con otros componentes, se corre el peligro de una limitación mutua. El usuario o la persona de supervisión es responsable por la compatibilidad de los componentes del equipamiento y de los puntos de suspensión. Bajo condiciones normales, más aun en un caso de emergencia, un estado de salud físico o psíquico malo puede significar un riesgo de seguridad. Escaladas y trabajos en las alturas o profundidades incluyen a menudo riesgos y peligros ocultos por influencias externas. Errores y faltas de atención pueden tener por consecuencia accidentes severos, lesiones o incluso la muerte. De ninguna manera debe modificarse, sin haber recibido previamente la autorización escrita por parte del fabricante. Comprobar y asegurar el estado útil y el funcionamiento correcto del equipamiento antes y después de cada uso. Eliminar inmediatamente el producto si

consta alguna duda en cuanto a la seguridad de uso. En caso de un mal uso y/o una manipulación, el fabricante rechaza cualquier tipo de responsabilidad. En ambos casos, la responsabilidad y el riesgo lo lleva el usuario o los responsables. Adicionalmente, se recomienda tener en cuenta las normas nacionales para el uso del producto. Productos de protección personal han sido habilitados únicamente para asegurar a personas. Antes de usar el equipo, el usuario debe fijar un concepto de rescate que asegura que una persona, que caiga en el EPI, pueda ser rescatada inmediatamente y de manera segura y efectiva. Los productos brindan un gran número de posibilidades de aplicación. Sin embargo, dentro de la garantía se incluyen exclusivamente las técnicas descritas y autorizadas en las instrucciones de uso.

Atención: El incumplimiento de este manual de uso puede causar lesiones severas o aun la muerte.

### **INFORMACIONES PROPIAS DEL PRODUCTO, EXPLICACIÓN DE LAS IMÁGENES**

Los cinturones de retención conforme a la norma EN 361 forman parte de un sistema de retención y sirven principalmente como dispositivo de sujeción del cuerpo tras una caída.

Una suspensión inerte en la correa puede causar lesiones mayores, incluyendo la muerte (trauma de suspensión). Posibles medidas de protección contra un trauma de suspensión son: Uso de un asiento, movimiento regular de las piernas, pausas suficientes, rescate rápido en caso de una emergencia. Una sobrecarga o una carga dinámica del producto no solo pueden causar averías en el producto, sino también en la cuerda u otras piezas usadas.

No utilizar el cinturón cerca de máquinas móviles o fuentes de peligro eléctrico.

### **PUNTOS DE ANCLAJE**

Para la seguridad es relevante fijar la posición de los medios o del punto de anclaje y el tipo de trabajos a realizar, de manera que se pueda minimizar el peligro de una caída libre y la posible altura de caída. Antes de utilizar un sistema de recuperación, asegúrese que debajo del usuario haya suficiente espacio libre (Incluyendo algún tipo de estructura). Para evitar una carga mayor o caídas en pé-

dulo, y por motivos de seguridad, el punto de anclaje lo más vertical posible encima de la persona asegurada. Bordes afilados, rebabas y magullaciones pueden reducir fuertemente la rigidez. En caso de ser necesario, cubrir los bordes y dispositivos en las estructuras en el sector de trabajo de los EPI con medios auxiliares adecuados. En el peor de los casos, el punto y el medio de anclaje deben soportar las cargas esperadas. Aun si se utiliza un amortiguador de caídas (según la norma EN 355), es necesario fijar los puntos de anclaje de tal manera que puedan absorber una carga de caída de por lo menos 12 kN. Véase también EN 795. Los puntos de anclaje según la norma ANSI/ASSE Z359.18 deben poder absorber una carga de al menos 3100 lbs (o 22,2 kN) o corresponder a un factor de seguridad de 5 (a determinar y controlar por un experto); es posible seleccionar el menor de ambos valores.

## 1 Lista de tamaños

### 2 Nomenclatura

- A: Medio anillo de absorción frontal A/2 según EN 361, ANSI Z359.11 Deben usarse los dos anillos A/2
- B: Anillo de absorción dorsal según EN 361, ANSI Z359.11. El anillo de absorción puede mantenerse derecho con el velcro existente y también puede usarse sin velcro
- C: Hebilla Slide Block
- D: Lazos de material desprendibles/libremente posicionables con máx. 5kg
- E: Hebilla Doble Lock
- F: Cojín de piernas
- G: Indicador de caídas
- H: Lengüeta de almacenamiento
- I: Espacio para rótulo e identificación
- J: Chip NFC
- K: Placa de protección y de deslizamiento
- L: Lazo de material adicional
- M: Bolsas de material

### 3 Colocar el cinturón

- 3a – c Colocación lateral de la correa (como una chaqueta)
- 3e – f Al cerrar las hebillas Doble Lock en las piernas y en la cadera debe tenerse en cuenta la asignación correcta. Tener en cuenta la identificación. (Piernas – izquierda y derecha)

### 4 Manejo de las hebillas

- 4a Hebilla Doble Lock
- 4b Hebilla Slide Block

Comprobar con regularidad todos los elementos de cierre y de ajuste.

### 5 Ajustar el cinturón

- 5a – c Ajustar las cintas de hombros, de piernas y del pecho
- 5d – e Guardar el exceso de correa.

### 6 Asiento correcto de la correa

- 6a Las hombreras deben ubicarse a ras con el inicio de la nuca.
- 6b Hombrera demasiado baja
- 6c – e Posición de la articulación textil de la cadera

Antes de usar el cinturón, es necesario realizar una prueba de suspensión en un lugar seguro para comprobar el confort de uso y el ajuste correcto durante el uso previsto.

### 7 Utilización según EN 361, ANSI Z359.11

La unión segura de la correa con un sistema de salvamento o de absorción se realiza en los anillos de absorción (A o A/2). Los elementos de unión deben cumplir las normas EN 362, ANSI Z359.12 Debe evitarse la carga transversal de los elementos de unión. En caso de usar los anillos de absorción delanteros A/2 siempre deben usarse ambos ojete con el elemento de unión. Sistemas de absorción pueden estar equipados con o sin elementos de absorción. En caso de una caída, los sistemas de absorción deben reducir la fuerzas de retención a una medida soportable para el cuerpo (6 kN). Los elementos de unión no deben superar una longitud total de 2,0 m, incluyendo amortiguador de caída y elementos de unión. Amortiguadores de caída y sistemas de amortiguación de caídas deben cumplir las normas EN 355 o ANSI Z359.13. En un sistema de absorción sólo debe usarse una correa de absorción, conforme a las normas EN 361, ANSI Z359.11. Antes de usar un sistema de absorción, asegurarse que el espacio de caída libre necesario en el lugar de trabajo, debajo del usuario, esté asegurado. En caso de utilizar la correa para una carga mayor a 100 kg, el sistema de recuperación debe ser adecuado para la carga específica.

A la hora de emplear un sistema de retención deben tenerse en cuenta la altura libre necesaria y los pies del usuario, con el fin de evitar impactos contra objetos o contra el suelo. También hay que tener en cuenta el manual de uso del sistema de retención. Debe tenerse en cuenta igualmente la expansión de la correa (Hs) después de una carga por caída y esta debe ser de un máximo de 26 cm.

### **8 Utilización de los lazos de material desprendibles/ libremente posicionables hasta máx. 5kg**

El lazo de material puede posicionarse libremente y sirve como compartimento para el elemento de unión. El lazo de material se suelta con una carga superior a 5 kg. ¡Este lazo de material no es ningún EPI!

### **9 Colocación y utilización del lazo de material adicional hasta 25 kg**

¡Este lazo de material no es ningún EPI! Solo es adecuada para almacenar material y no como punto de anclaje para dispositivos de conexión.

### **10 Indicador de caídas**

La correa debe desecharse cuando se ve el indicador de caídas. Véase también 13.

## **MANTENIMIENTO, ALMACENAMIENTO Y TRANSPORTE**

### **11 Almacenamiento y transporte adecuado**

Para proteger el producto durante el transporte y el almacenamiento, se recomienda usar un recipiente de transporte o de almacenamiento. Almacenar en un lugar protegido contra agua, radiación ultravioleta, carga mecánica, agentes químicos y suciedad.

### **12 Mantenimiento**

Limpiar productos sucios en agua tibia (en caso necesario con jabón), enjuagar bien, secar a temperatura ambiente. Jamás secar en secadoras de ropa o cerca de radiadores. Es posible usar medios de desinfección convencionales, basados en alcohol (p.ej. isopropanol). Lubricar las articulaciones de piezas metálicas con regularidad después de la limpieza, usando aceite sin ácido o un medio basado en PTFE o en silicona.

## **VIDA ÚTIL Y CAMBIO**

**13a** Máxima vida útil en años La máxima vida útil corresponde al tiempo desde la fecha de fabricación hasta la fecha de caducidad. Productos de fibra sintética (poliamida, poliéster, Dyneema®, aramida, Vectran®) están sujetos a un cierto envejecimiento, aun sin ser usados; su vida útil depende especialmente de la intensidad de la radiación ultravioleta y de las condiciones climáticas a las que están expuestas. Fibras de aramida tienen una resistencia reducida contra radiaciones ultravioleta, por lo que no deben ser expuestas permanentemente a la radiación solar. Fibras de polietileno de alta resistencia tienen un punto de fundición más reducido (140°C) que otras fibras sintéticas y un coeficiente de fricción más reducido, lo cual, bajo ciertas circunstancias, puede dificultar el control de tales productos en la aplicación.

**13b** Tiempo de uso máximo en años en caso de un uso adecuado, sin desgaste reconocible y condiciones óptimas de almacenamiento. El tiempo de uso corresponde al tiempo desde el primer uso hasta la fecha de caducidad. Una vez finalizada el tiempo de uso o, a más tardar, después de finalizar la máxima vida útil, es necesario eliminar el producto.

El uso frecuente o la carga extrema puede reducir drásticamente la vida útil.

Por ello, es necesario comprobar la integridad y el funcionamiento adecuado del producto antes de usarlo. En caso de cumplirse uno de los siguientes puntos, retirar el producto inmediatamente del uso y entregarlo a un experto o al fabricante para su inspección y/o su reparación (no constituye una lista exhaustiva):

- en caso de haber dudas en cuanto al uso seguro de este;
- en caso de que bordes afilados averíen la cuerda o pudiesen lesionar al usuario;
- en caso de haber indicios exteriores de una avería (p.ej. fisuras, deformaciones plásticas);
- en caso de que el material está fuertemente corroído o si tuvo contacto con agentes químicos;
- si hay una avería en los bordes de la cinta o si se deshebraron fibras del material de la cinta;
- en caso de quedar visibles fibras rojas en las correas portadoras de cargas;

- en caso de que las costuras presenten averías visibles o marcas de desgaste.
- en caso de que piezas metálicas se encontraron sobre bordes afilados;
- en caso de que piezas metálicas presenten desgastes fuertes, p.ej. por pérdida de material;
- si no es posible cerrar la hebilla;
- en caso de haber estado sujeta a una fuerte carga de caída.

## COMPROBACIÓN Y DOCUMENTACIÓN

**13c** En caso de un uso comercial, el producto debe ser comprobado por el fabricante, por lo menos una vez al año, por un especialista o por un organismo autorizado; en caso de ser necesario, deberá ser sometido a mantenimiento o ser eliminado. Es importante controlar también la legibilidad de la identificación del producto. Las pruebas y los trabajos de mantenimiento deben documentarse individualmente para cada producto. Deben registrarse las siguientes informaciones: Designación del producto, nombre y dirección del fabricante, característica individual de identificación, fecha de producción, fecha de adquisición, fecha del primer uso, fecha del siguiente control regular, resultado del control y firma del especialista responsable. Una plantilla adecuada se encuentra en edelrid.com.

## 14 Temperatura de uso en estado seco

Calor, frío, humedad, congelamiento, aceite y polvo pueden limitar la función.

## 15 Datos de contacto

En caso de tener alguna pregunta, no dude en contactarnos. Los datos de contacto se encuentran en el reverso. Las instrucciones de uso pueden cambiar. En la página web edelrid.com siempre encontrará la versión actual.

**16** Autoridad responsable por la expedición de la certificación de examen de tipo CE del producto.

## 17 Oficina responsable de la producción de EPI

### IDENTIFICACIONES EN EL PRODUCTO

Fabricante: EDELRID

Dirección del fabricante

Nombre del producto:

Arnés de seguridad según EN 361, ANSI/ASSP Z359.11

Modelo: Flex Lite II

Dimensión

AAAA MM: Año y mes de fabricación

Número de lote: BBBB XXXXX

Identificación: (en caso dado, el usuario mismo debe ingresar los datos)

CE 0123: la oficina responsable de la producción EPI

 leer y observar las indicaciones de advertencia y los manuales de uso

Arnés de seguridad según EN 361: Marcación A y A/2 ( $A/2 + A/2 = A$ ): Anillo de absorción

Pictograma para conexión de la correa dorsal y frontal

Pictograma para el uso de las hebillas (véase 4)

Material: Poliamida = PA; poliéster = PES; aluminio = ALU; acero = Steel

### DECLARACIÓN DE CONFORMIDAD

Mediante la presente, la empresa EDELRID GmbH & Co. KG declara que este producto cumple con los requerimientos básicos y las directivas relevantes de la directiva UE 2016/425. La declaración original de conformidad puede consultarse bajo el siguiente enlace de internet: edelrid.de/...

Nuestros productos son fabricados con el mayor cuidado. En caso de haber motivo para reclamaciones fundadas, pedimos indicar el número del lote.

Nos reservamos el derecho de realizar modificaciones técnicas.

## Flex Lite II Fangsele i henhold til EN 361:2002, ANSI/ASSP Z359.11-2021

Produktet er i samsvar med PVU-forordning (EU) 2016/425.

### GENERELLE SIKKERHETSHENVISNINGER OG BRUKS- INFORMASJON

Dette produktet er en del av et personlig verneutstyr (PVU) til beskyttelse mot fall fra høyder og skal tilordnes en person. Denne bruksanvisningen inneholder viktige opplysninger for en riktig bruk. Før bruk av produktet må innholdet i disse henvisningene være forstått, de må følges under bruk. Forhandleren må stille papirene til rådighet for brukeren på språket i bestemmelseslandet og papirene må oppbevares sammen med utstyret i hele brukstiden. Bare å lese bruksanvisningen kan imidlertid aldri erstatte erfaring, egenansvar og viten om de farer som oppstår under fjellklatring, klatring og arbeider i høyden og dybden, og fritar ikke fra den risiko som brukeren selv tar. Produktet må bare brukes av opplærte og erfarne personer, eller under direkte veiledning og tilsyn fra opplærte og erfarne personer. Produktet må kun brukes i forbindelse med CE-merkede komponenter i personlig verneutstyr mot fall. Ved kombinasjoner av dette produktet med andre komponenter er det fare for gjensidig påvirkning under bruk. Brukeren eller tilsynspersonen er ansvarlig for at utstyrskomponentene og forankringspunktene er kompatible. Dårlig fysisk eller psykisk helse-tilstand kan under normale omstendigheter og i nødstilfeller være en sikkerhetsrisiko. Fjellklatring, klatring og arbeide i høyden og dybden er ofte forbundet med risiko og farer fra ytre innflytelser som ikke kan forutses. Feil og uaktsomhet kan føre til alvorlige ulykker, personskader eller død. Utstyret må ikke endres på noen måte som ikke er skriftlig anbefalt av produsenten. Før og etter hver bruk skal det kontrolleres og sikres at utstyret er i en brukskar tilstand og at det fungerer riktig. Produktet må umiddelbart kasseres når det er tvil om det kan brukes sikkert. Produsenten frasier seg ethvert ansvar som følge av misbruk og/eller feil bruk. Ansvaret ligger i alle tilfeller hos brukerne eller de ansvarlige personene. Det

anbefales dessuten å følge nasjonale bestemmelser om bruk av produktet. PVU-produkter er utelukkende godkjent til sikring av personer. Før utstyret brukes, må brukerne fastsette et redningskonsept som sikrer at en person som faller i PVU, kan reddes straks, sikkert og effektivt.

Produktene tilbyr en rekke bruksmuligheter. Garantien inkluderer imidlertid bare teknikkene som er beskrevet og godkjent i bruksanvisningen.

Merk: Hvis bruksanvisningen ikke følges, kan dette føre til alvorlige personskader eller dødsfall.

### PRODUKTSPEISIFIKK INFORMASJON, FORKLARING AV BILDENE

Fangbelter i henhold til EN 361 er en komponent av et fangssystem og brukes først og fremst til å holde kroppen på plass etter et fall.

Henge i selen uten å røre seg kan medføre alvorlige personskader eller dødsfall (hengetraume). Vernetiltak mot et henge-traume kan være: Bruk av et sittebrett, bevege bena regelmessig, tilstrekkelige pauser, raske redning i nødstilfelle. Overbelastning eller dynamisk belastning av produktet kan ikke bare skade produktet, men også tauet som brukes eller andre deler.

Ikke bruk beltet i nærheten av bevegelige maskiner eller elektriske farekilder.

### Forankringspunkter

For sikkerheten er det avgjørende at plasseringen av festemiddelet eller forankringspunktet og måten arbeidet skal utføres bestemmes slik at faren for et fritt fall og den mulige fallhøyde er så små som mulig. Før bruk av et fangssystem, skal det kontrolleres at det finnes tilstrekkelig plass under brukeren (inkludert enhver oppbygning). For å unngå stor belastning og pendelfall, må forankringspunktet for sikringsformål alltid ligge så loddrett som mulig, over den sikrede personen. Skarpe kanter, egger og klemming kan føre til en farlig reduksjon av styrken. Kanter og egger på strukturer i arbeidsområdet for PVU skal om nødvendig tildekkes med egnede hjelpemidler. Forankringspunktet og festemiddelet må kunne tåle de største belastningene som kan oppstå. Selv om det brukes en falldemper (iht. EN 355), må forankringspunktene kunne

ta opp krefter på minst 12 kN. Se også EN 795. Forankringspunkter iht. ANSI/ASSE Z359.18 må kunne tåle minst 3100 lbs (22,2 kN) eller ta opp en sikkerhetsfaktor på 5, (når de blir bestemt og overvåket av en sakkdydig person); den minste av de to verdiene kan velges.

## 1 Størrelsestabell

### 2 Nomenklatur

- A: Halve, sternale fangløkke A/2 i henhold til EN 361, ANSI Z359.11. Begge A/2 løkker må brukes
- B: Dorsale fangløkker i henhold til EN 361, ANSI Z359.11. Fangløkken kan holdes oppreist med den eksisterende borrelåsen og kan også brukes uten borrelås
- C: Slide Block-spenne
- D: Avrivbar/fri posisjonierbar materialsøyfer til maks. 5 kg
- E: Double Lock-spenne
- F: Benpolstring
- G: Fallindikator
- H: Stuelaske
- I: Merkingfelt og merking
- J: NFC-chip
- K: Beskyttelses- og glideplate
- L: Ekstra materialsøyfe
- M: Materialveske

### 3 Legge på selen

- 3a - c montering av selen på siden (som en jakke).
- 3e - f Ved festing av Double Lock-spenner på benene og hoftene, må du sørge for at de er riktig tilordnet. Pass på kjennemerkene! (Ben - venstre og høyre.)

### 4 Betjening av spennene

- 4a Double Lock-spenne
  - 4b Slide Block-spenne
- Kontroller alle låser og innstillingselementer regelmessig.

### 5 Stille inn selen

- 5a - c Stramme skulder-/ben- og brystseler.
- 5d - e Skue selen som er overskytende.

### 6 Korrekt passform av selen

- 6a Skulderputen skal være i flukt med nederste del av nakken.

- 6b Skulderpute for lavt.
- 6c - e Plassering av stoffhoftedeppet.

Før selen brukes må det gjennomføres et hengeforsøk på et sikkert sted, for å kontrollere bærekomfort og justeringsmuligheter under den planlagte bruken.

### 7 Bruk i samsvar med EN 361, ANSI Z359.11

Selen er på en sikker måte koblet til et rednings- eller fangsystem på fangløkke (A eller A/2). Tilkoblingselementer må samsvare med EN 362, ANSI Z359.12. Tverrbelastning av tilkoblingselementer bør unngås. Ved bruk av de fremre fangløkene A/2 må alltid begge løkkene brukes med forbindelsesmiddelet. Fangsystemer kan være utstyrt med eller uten falldempende elementer. I tilfelle fall må fangsystemene redusere de fangstøtkreftene som oppstår til et omfang (6 kN) som kroppen tåler. Forbindelsesmidler må ikke overskride en totalengde på 2,0 m inkludert falldemper og forbindelseselementer. Falldemper og falldemperssystemer må være i samsvar med EN 355 eller ANSI Z359.13. I et fangsystem må det kun brukes en fangsele i henhold til EN 361, ANSI Z359.11! Før bruk av et fangsystem skal det kontrolleres at den nødvendige klareringshøyden på arbeidsplassen under brukeren er sikret. Hvis selen brukes til en belastning på mer enn 100 kg, må fangsystemet være egnet for den spesifikke belastningen.

Den nødvendige frihøyden under føttene til brukerne må legges merke til når det brukes et fangsystem for å forhindre fall på gjenstander eller gulvet. Bruksanvisningen til fangsystemet skal også følges. Selens utvidelse (Hs) etter en støtbelastning må også tas hensyn til og er maksimalt 26 cm.

### 8 Bruk av avrivbar/fri posisjonierbar materialsøyfe til maks. 5 kg

Materialsøyfen kan posisjoneres fritt og brukes som parkeringsplass for forbindelsesmidler. Ved en belastning av mer enn 5 kg løser seg materialsøyfen. Denne materialsøyfen er ingen PVU!

### 9 Feste og bruke av en ekstra materialsøyfe til 25 kg

Denne materialsøyfen er ingen PVU! Den er kun egnet til oppbevaring av materiell og ikke som festepunkt for sikkerhetsline.

## 10 Fallindikator

Selen må skilles ut når fallindikatoren er synlig. Se også 13.

## VEDLIKEHOLD, LAGRING OG TRANSPORT

### 11 Korrekt lagring og transport

Som beskyttelse ved transport og lagring bør det benyttes en transport- hhv. lagerbeholder. Skal lagres beskyttet mot vann, UV-stråling, mekanisk belastning, kjemikalier og smuss.

### 12 Vedlikehold

Rengjør tilsmussede produkter i varmt vann (om nødvendig med en nøytral såpe), skyll godt, tørk ved romtemperatur. Tørk aldri i tørketrommelen eller i nærheten av varmelegemere. Vanlige desinfeksjonsmidler basert på alkohol (f.eks. isopropanol) kan brukes ved behov. Leddene i metalldeleler må regelmessig og etter rengjøring smøres inn med syrefri olje eller et teflon- eller silikonbasert middel.

## LEVETID OG UTSKIFTNING

**13a** Maksimal levetid i år. Maksimal levetid tilsvarer tiden fra produksjonsdato til tid for kassering. Produkter av kjemiske fibre (polyamid, polyester, Dyneema®, Aramid, Vectran®) er også uten bruk utsatt for en viss aldring; levetiden er fremfor alt avhengig av intensiteten på den ultrafiolette strålingen og andre klimatiske forhold som produktene blir utsatt for. Aramidfibre har bare liten motstand mot UV-stråler og bør derfor ikke varig utsettes for sollys. Høyfaste polyetylenfibre har et lavere smeltepunkt (140 °C) enn andre syntetiske fibre og en lang lavere friksjonskoeffisient, noe som gjør at slike tekstile produkter muligens kan være vanskeligere å kontrollere under bruk.

**13b** Maksimal brukstid i år ved fagriktig bruk uten merkbar slitasje og ved optimale oppbevaringsforhold. Brukstiden tilsvarer tiden fra første gangs bruk til tid for kassering. Etter at brukstiden er gått hhv. senest etter maksimal levetid, skal produktet utsorteres.

Hyppig bruk eller ekstremt stor belastning kan vesentlig redusere levetiden.

Derfor skal produktet før bruk kontrolleres for mulige skader og korrekt funksjon. Når ett av de følgende punk-

tene inntreffer, skal produktet straks utsorteres og leveres til en sakkyndig person eller produsenten for inspeksjon og/eller reparasjon (listen er ikke fullstendig):

- Når det er tvil om produktet kan brukes sikkert;
- Når skarpe kanter kan skade tauet eller brukerne;
- Når ytre tegn på skader er synlige (f.eks. revner, plastisk deformasjon);
- Når materialet er sterkt korrodert eller har vært i kontakt med kjemikalier;
- Ved skader på remkantene eller når fibre er trukket ut av remmaterialet;
- Når røde fibre blir synlige på lastbærende bånd;
- Når sømmer har synlige skader eller slitasjetegn;
- Når metalldeleler ligger på skarpe kanter;
- Når metalldeleler har sterkt slitte steder, f.eks. fra materialavslitning;
- Når låsen ikke lenger kan lukkes;
- Når det har vært en hard fallbelastning.

## KONTROLL OG DOKUMENTASJON

**13c** Ved kommersiell bruk må produktet regelmessig, minst en gang i året, kontrolleres av produsenten, en sakkyndig person eller en godkjent kontrollinstans; om nødvendig skal det deretter vedlikeholdes eller kasseres. Det må også kontrolleres om produktmerkingen er leselig. Kontrollene og vedlikeholdsarbeidene må dokumenteres separat for hvert produkt. Følgende opplysninger må fastholdes: Produktmerking og -navn, produsentnavn og kontaktdata, entydig identifikasjon, produksjonsdato, kjøpsdato, dato for første gangs bruk, dato for neste planlagte kontroll, resultat fra kontrollen og underskrift fra ansvarlig sakkyndig person. Et egnet mønsterdokument finnes på edelrid.com.

## 14 Brukstemperatur i tørk tilstand

Varme, kulde, fuktighet, isdannelse, olje og støv kan påvirke funksjonen.

## 15 Kontaktdata

Henvend deg til oss hvis du har spørsmål. Du finner kontaktdata på baksiden.

Bruksanvisninger kan endre seg. På edelrid.com finner du alltid den aktuelle versjonen.

**16** Ansvarlig instans for utstedelse av EU-typeprøvetest for produktet.

## **17 Tilsynskontor for PVU-produksjon**

### **MERKER PÅ PRODUKTET**

Produsent: EDELRID

Produsentens adresse

Produktbetegnelse:

Fangsele i henhold til EN 361, ANSI/ASSP Z359.11

Modell: Flex Lite II

Størrelse

■ ■ ■ ■ ■ MM: Produksjonsår og -måned

Serienummer: BBBB XXXXX

Identifisering: (fylles ev. ut av brukeren selv)

☎ 0123: Tilsynskontor for produksjon av personlig verneutstyr.

 Les og følg advarelsene og anvisningene

Fangsele iht. EN 361: Markering A og A/2 (A/2 + A/2 = A); Fangløkke

Piktogrammer for dorsal og sternal seletilkobling

Piktogrammer for bruk av spenner (se 4)

Materiale: Polyamid = PA; Polyester = PES; Aluminium = ALU; Stål = Steel

### **SAMSVARSEKLRØRING**

Hermed erklærer EDELRID GmbH & Co. KG at dette produktet er i samsvar med de grunnleggende kravene og de relevante forskriftene i EU-forordning 2016/425. Den originale samsvarserklæringen kan hentes opp med følgende Internettlenke: [edelrid.com/...](http://edelrid.com/)

Våre produkter blir fremstilt med største omhu. Skulle det likevel være grunn til berettigede reklamasjoner, ber vi om at partinummeret oppgis.

Tekniske endringer forbeholdes.

## **PT**

### **Flex Lite II**

**Arnês segundo a EN 361:2002, ANSI/ASSP Z359.11-2021**

Este produto corresponde à norma para EPP (EU) 2016/425.

### **AVISOS GERAIS DE SEGURANÇA E PARA O USO**

Este produto é um componente do equipamento de proteção pessoal (EPP) contra quedas e deve ser atribuído à uma pessoa. Este manual de uso contém avisos importantes para o uso adequado e prático. O utilizador precisa ter compreendido estes avisos antes de usar o produto e observá-los durante o uso. Estas documentações precisam ser disponibilizadas pelo revendedor aos utilizadores no idioma do país aos quais se destinam e de-

vem ser mantidas durante toda a duração da vida útil junto ao equipamento. Apenas a leitura do manual de uso jamais substitui a experiência, a responsabilidade própria e os conhecimentos sobre o montanhismo, a escalada e trabalhos em alturas e profundidades. Além disso, não isentam do risco pessoal. O seu uso só é permitido a pessoas devidamente qualificadas e experientes ou a pessoas que o use recebendo diretamente instruções e sob supervisão de pessoas devidamente qualificadas e experientes. O uso deste produto é permitido apenas junto com componentes caracterizados com EC para equipamento de proteção pessoal contra queda. Utilizando-se este produto com outros componentes há o perigo de que o efeito de um sobre o outro seja reciprocamente prejudicial. A pessoa que está usando o equipamento ou a pessoa que supervisiona o

uso são as pessoas responsáveis pela compatibilidade dos componentes do equipamento bem como pelos pontos de ancoragem. Um estado de saúde ruim, seja sob o ponto de vista psíquico ou físico, coloca em risco a segurança tanto sob circunstâncias normais como também em caso de emergência. O montanhismo, a escalada e trabalhos na altura e profundidade envolvem riscos e perigos causados por influências externas que frequentemente não são visíveis ou reconhecíveis. Erros e falta de atenção podem causar acidentes e ferimentos graves ou até mesmo a morte. Não é permitido de forma alguma alterar o componente de uma maneira diferente do que a recomendada por escrito pelo fabricante. É necessário controlar e garantir, antes e após todo o uso, se o equipamento está em bom estado de funcionamento e se as suas funções estão corretas. Retirar imediatamente o produto do uso caso exista qualquer dúvida a respeito da segurança de seu uso. Em caso de uso abusivo e/ou uso incorreto o fabricante não aceitará nenhuma exigência de responsabilidade. A responsabilidade e o risco são em todos os casos do utilizador ou dos responsáveis. Para o uso do produto é recomendável observar também as regras nacionais. Os produtos do Equipamento de Proteção Pessoal foram homologados exclusivamente para a segurança de pessoas. Antes de usar este equipamento os utilizadores precisam estabelecer um plano de resgate que garanta que uma pessoa que caia no Equipamento de Proteção Pessoal possa ser resgatada imediatamente de forma segura e eficaz.

Os produtos oferecem uma grande variedade de possibilidades de uso. No entanto, a garantia só cobre as técnicas descritas e autorizadas no manual de uso.

Cuidado: A inobservância deste manual de uso pode ter como consequência graves ferimentos ou até mesmo a morte.

## **INFORMAÇÕES ESPECÍFICAS DO PRODUTO, EXPLICAÇÃO DAS FIGURAS**

Arneses (sistemas de cintos de corpo inteiro) segundo a EN 361 são equipamentos utilizados em primeiro lugar como dispositivo de retenção para o corpo após uma queda.

Uma pessoa que permaneça inerte no cinto pode sofrer ferimentos gravíssimos e até mesmo morrer (traumatismo causado por suspensão). As medidas protetoras

contra este traumatismo causado por suspensão podem ser: Uso de um assento, movimento em intervalos regulares das pernas, pausas suficientes, resgate rápido em caso de emergência. Sobrecarga ou solicitação dinâmica do produto podem danificar não só o produto como também a corda utilizada ou outras peças.

O cinto não deve ser utilizado próximo à máquinas em movimento ou a fontes de calor.

## **Pontos de ancoragem**

Quanto a segurança exerce um fator decisivo estabelecer uma posição do meio de ancoragem ou um ponto de ancoragem e uma forma de trabalho a ser efetuada de maneira que o perigo de uma queda livre e a possível altura de queda sejam minimizados tanto quanto possível. Antes do uso de um sistema de interceptação contra quedas deve-se garantir que haja espaço livre necessário (inclusive quaisquer anteparos) sob o utilizador. A fim de evitar uma carga alta e queda pendular o ponto de ancoragem para fins de segurança precisa ser sempre tão vertical quanto possível e acima da pessoa a ser assegurada. Bordas afiadas, rebarbas e esmagamentos podem perigosamente reduzir a resistência. Bordas e rebarbas nas estruturas da área de trabalho precisam ser cobertas, onde for necessário, com meios auxiliares adequados. O ponto de ancoragem e as eslingas precisam ter condições de suportar as cargas mais inesperadas. Mesmo que sejam utilizados amortecedores de queda (conforme a EN 355), os pontos de ancoragem precisam absorver uma força de no mínimo 12 kN. Vide também EN 795. Os pontos de ancoragem conforme a ANSI/ASSE Z359.18 precisam ser capaz de suportar no mínimo 3100 lbs (22,2 kN) ou terem um fator de segurança de 5 (se eles tiverem sido estabelecidos e forem supervisionados por uma pessoa competente); pode ser escolhido o valor mais baixo de ambos os valores.

### **1 Tabela de tamanhos**

### **2 Nomenclatura**

A: Meia argola de retenção A/2 segundo EN 361, ANSI Z359.11. Ambas as argolas A/2 precisam ser utilizadas

B: Argola de retenção dorsal segundo EN 361, ANSI Z359.11. A argola de retenção pode ser mantida

com o velcro existente e pode também ser utilizada sem o velcro.

- C: Fivela Slide Block
- D: Laços de material removíveis e posicionáveis à vontade, até no máx. 5 kg
- E: Fivela Double Lock
- F: Perneira acolchoada
- G: Fator de queda
- H: Aba para acondicionamento
- I: Campo de etiqueta e identificação
- J: Chip NFC
- K: Placa protetora e deslizante
- L: Laço de material adicional
- M: Bolsa de material

### 3 Colocação do cinto

- 3a - c Colocação lateral do cinto (como uma jaqueta).
- 3e - f Ao fechar as fivelas Double Lock nas pernas e no quadril é necessário observar se elas estão posicionadas corretamente. Observar a identificação! (Pernas - Esquerda e direita).

### 4 Uso das fivelas

- 4a Fivela Double Lock
- 4b Fivela Slide Block

Verificar periodicamente todas as peças de fecho e de ajuste.

### 5 Ajuste do cinto

- 5a - c Puxar firmemente as cintas do ombro, das pernas e do peito de forma que não fiquem frouxas.
- 5d - e Acondicionar a parte excedente do cinto.

### 6 Colocação correta do cinto

- 6a O acolchoado do ombro precisa ficar alinhado com a base da nuca e não fiquem dobras.
- 6b Acolchoado do ombro está muito baixo.
- 6c - e Posição da articulação textil do quadril.

Antes de usar o cinto é necessário fazer um teste de suspensão em um local seguro a fim de verificar o conforto da ergonomia e a capacidade de ajuste durante o uso previsto.

### 7 Uso de acordo com a norma EN 361, ANSI Z359.11

A união segura do cinto com um sistema de resgate ou sistema de interceptação contra quedas é feita com auxílio de argolas de interceptação (A ou A/2). Os elementos de união precisam satisfazer os requisitos da EN 362, ANSI Z359.12. Deve-se evitar que os elementos de união fiquem expostos à cargas transversais. Ao utilizar as argolas de retenção dianteiras A/2 é necessário sempre utilizar ambas as argolas com o talabarte. Os sistemas de interceptação contra quedas podem ser equipados ou não com elementos absorvedores de energia. Tais sistemas precisam ter condição de reduzir as forças de um impacto causadas por uma queda, de forma que elas sejam suportáveis para o corpo (6 kN). Os talabartes não devem exceder um comprimento total de 2,0 metros, incluindo absorvedores de energia os talabartes. Os absorvedores de energia e os sistemas de absorção de energia devem estar em conformidade com a norma EN 355 ou ANSI Z359.13. Em um sistema de interceptação contra quedas só deve ser utilizado arnês que preencha os requisitos da EN 361, ANSI Z359.11! Antes do uso de um sistema de interceptação contra quedas é imperioso assegurar se o espaço de queda livre necessário no local de trabalho abaixo do usuário está garantido. Se o cinto for utilizado para uma carga com peso superior a 100 kg é necessário usar um sistema de interceptação contra quedas para a carga específica em questão.

A altura livre necessária sob os pés do utilizador precisa ser observada quando se usa um sistema de interceptação contra quedas a fim de se evitar um impacto com objetos ou o piso. É necessário observar também o manual de uso do sistema de interceptação contra quedas. Além disso, é necessário levar em consideração também o alongamento do cinto (Hs) que ocorre após uma carga causada queda que é de no máximo 26 cm.

### 8 Uso de laço de material removível e posicionável à vontade até no máx. 5 kg

O laço de material pode ser posicionado à vontade e serve de lugar para clicar e manter os talabartes. Tratando-se de uma carga com um peso superior a 5 kg o laço de material irá se desfazer. Esse laço de material não é um equipamento de proteção pessoal (EPP)!

## 9 Colocação e uso de laço de material adicional de até 25 kg

Esse laço de material não é um EPP! É adequada apenas para armazenamento de material e não como ponto de fixação para meios de ligação.

### 10 Indicador de queda

O cinto deve ser descartado quando o indicador de queda estiver visível. Vide também 13.

## MANUTENÇÃO, ARMAZENAMENTO E TRANSPORTE

### 11 Armazenamento e transporte corretos

Para fins de proteção durante o transporte e o armazenamento devem ser utilizados envólucros próprios para transporte e armazenamento. Armazenar protegido de água, irradiação ultravioleta, cargas mecânicas, substâncias químicas e sujeira.

### 12 Reparação

Limpar produtos sujos com água morna (se necessário usar sabão neutro), enxaguar bem e secar a temperatura ambiente. Jamais secar em secadoras de roupa ou próximo a aquecedores. Conforme a necessidade podem ser utilizados desinfetantes à base de álcool (por ex. isopropanol) usualmente encontrados no mercado. As articulações de peças metálicas precisam ser periodicamente lubrificadas com óleo isento de substâncias ácidas ou com um produto à base de PTFE ou silicone. Tal procedimento também deve ser feito após a limpeza.

## DURABILIDADE E SUBSTITUIÇÃO

**13a** Durabilidade máxima em anos. A durabilidade máxima corresponde à data de fabricação até o momento no qual a peça precisa ser retirada de uso. Produtos de fibras sintéticas (poliamida, poliéster, Dyneema®, aramid, Vectran®) estão sujeitos à uma certa fadiga mesmo quando estão fora de uso. A sua durabilidade depende sobretudo da intensidade dos raios ultra-violetas e das demais condições climáticas sob as quais ele fica exposto. A resistência das fibras de Aramid contra raios ultra-violetas é baixa e, portanto, elas não devem ficar permanentemente expostas ao sol.

Fibras de polietileno altamente robustas têm um ponto de fundição mais baixo (140°C) do que outras

fibras sintéticas e um coeficiente de atrito bem mais baixo, o que faz com que sob certas circunstâncias seja mais difícil controlar tais produtos textéis durante o uso.

**13b** Duração da vida útil máxima em anos sendo utilizada corretamente sem desgastes visíveis e sob condições ideais de armazenamento. A duração da vida útil corresponde a data do primeiro uso até a data na qual deve ser descartado. O produto precisará ser retirado de uso após o fim da duração da vida útil ou o mais tardar após o fim da durabilidade máxima.

Uso frequente ou carga extremamente alta podem prejudicar substancialmente a durabilidade.

Portanto, antes de usar o produto é necessário controlar se existem possíveis danos e se está funcionando corretamente. Se algum dos pontos a seguir for pertinente, o produto precisará ser retirado de uso imediatamente e precisará ser encaminhado a um técnico ou ao fabricante para inspeção e/ou reparo (a lista não se propõe a ser completa):

- se houver dúvida sobre o seu uso seguro;
- se bordas afiadas puderem danificar a corda ou ferir o utilizador;
- se houverem sinais externos e visíveis de danos (por ex. rasgos, deformação plástica);
- se o material apresentar corrosões fortes ou tiver entrado em contato com produtos químicos;
- em caso de danos das bordas das fitas ou se as fibras do material da fita estiverem repuxadas;
- se nas fitas que suportam cargas houverem fibras vermelhas visíveis;
- se as costuras apresentarem danos visíveis ou sinais de abrasão;
- se peças metálicas estiverem estado sobre arestas vivas;
- se peças metálicas apresentarem fortes sinais de abrasão, por ex. devido à falta de material causada por abrasão e afins;
- se não for mais possível fechar;
- caso uma queda tenha causado um uma forte carga.

## CONTROLE E DOCUMENTAÇÃO

**13c** Tratando-se de uso comercial o produto precisa ser inspecionado periodicamente no mínimo uma vez

por ano pelo fabricante, uma pessoa devidamente instruída ou por um órgão de inspeção homologado. Se necessário fazer depois manutenção no mesmo ou tirá-lo de uso. Ao fazê-lo é necessário controlar a legibilidade da identificação do produto. Os controles e os trabalhos de manutenção precisam ser separadamente documentados para cada produto. É necessário documentar as seguintes informações: Identificação e nome do produto, nome do fabricante e dados para contato, identificação clara, data da fabricação, data da compra, data do primeiro uso, data do próximo controle planejado, resultado do controle e assinatura do técnico responsável. Há um modelo adequado em edelrid.com.

#### **14 Temperatura de uso com o produto seco**

Calor, frio, umidade, formação de gelo, óleo e pó podem prejudicar o funcionamento.

#### **15 Dados para contato**

Solicitamos que nos consulte em caso de dúvida. Os dados para contato encontram-se no verso. Os manuais de uso podem ser modificados. A versão atual encontra-se sempre em edelrid.com.

**16** Departamento competente para a emissão de certificado de protótipo da CE do produto.

#### **17 Órgão supervisor da produção de equipamentos de proteção pessoal**

#### **IDENTIFICAÇÕES NO PRODUTO**

Fabricante: EDELRID  
Endereço do fabricante  
Designação do produto:  
Arnês conforme EN 361, ANSI/ASSP Z359.11  
Modelo: Flex Lite II  
Tamanho  
YYYY MM: Ano e mês da produção  
Número do lote: BBBB XXXXX  
Identificação: (a ser registrado eventualmente pelo usuário)  
CE 0123: órgão ou instituto supervisor da produção do EPP.

 é necessário ler e respeitar os avisos e instruções Arnês segundo EN 361: Marcação A e A/2 (A/2 + A/2 = A ): Argola de retenção  
Pictogramas para ligar cintos dorsal e esternal  
Pictogramas para uso das fivelas (vide 4)  
Material: Poliamida = PA; Poliéster = PES; Alumínio = ALU; Aço = Steel

#### **DECLARAÇÃO DE CONFORMIDADE**

Com a presente a EDELRID GmbH & Co. KG declara que as exigências básicas e as normas relevantes estão de acordo com o regulamento da UE 2016/425.A declaração de conformidade original pode ser consultada no seguinte Link na Internet: edelrid.com/...

Os nossos produtos são fabricados com o máximo cuidado. Caso, no entanto, surjam motivos justos para reclamação, solicitamos que comunique o número do lote.

Reserva-se o direito à alterações técnicas.

**Flex Lite II**  
**Fangselse iht. EN 361:2002, ANSI/ASSP Z359.11-2021**

Dette produkt overholder PPE-forordningen (EU) 2016/425.

**GENERELLE SIKKERHEDS- OG ANVENDELSESANVISNINGER**

Dette produkt er en del af de personlige værnemidler (PPE) for at beskytte mod fald fra højder og bør kun bruges af én person. Denne brugsvejledning indeholder vigtige anvisninger til en korrekt og praktisk brug af udstyret. Disse anvisninger skal være forstået helt, før produktet bruges, og skal overholdes helt under brugen. Forhandleren skal stille denne dokumentation til rådighed for brugeren på det sprog, der tales i anvendelseslandet, og dokumentationen skal opbevares sammen med udstyret, så længe dette anvendes. Det er ikke nok kun at læse brugsvejledningen, dette kan ikke erstatte erfaring, eget ansvar og viden om de farer, der opstår i forbindelse med bjergbestigning, klatring og arbejder i højde og dybde og fritager derfor ikke brugeren for den risiko, brugeren selv må tage. Produktet må kun bruges af uddannede og erfarne personer eller personer under vejledning og opsyn af uddannede og erfarne personer. Produktet må kun bruges sammen med CE-mærkede komponenter inden for personlige værnemidler som beskyttelse mod fald. Kombineres dette produkt med andre komponenter er der fare for, at de påvirker hinanden indbyrdes under anvendelsen. Brugeren eller personen med opsyn er ansvarlig for at udstyrets dele og anhuingspunkterne er kompatible med hinanden. Dårligt fysisk eller psykisk helbred kan udgøre en sikkerhedsrisiko både under normale omstændigheder og i nødstilfælde. Bjergstigning, klatring og arbejder i højde samt dybde er som regel forbundet med ikke-synlige risici og farer pga. ydre påvirkninger. Fejl og uagtsomhed kan forårsage alvorlige ulykker, skader og endda være livsfarligt. Udstyret må på ingen måde ændres, hvis dette ikke er anbefalet skriftligt af producenten. Udstyrets brugsklare tilstand og korrekte funktion skal kontrolleres og sikres før og efter hver brug. Produktet skal kasseres med det samme, hvis der er tvivl om dets sikkerhed. Producenten

påtager sig intet ansvar i tilfælde af misbrug og/eller forkert brug. Brugeren eller de ansvarlige hæfter selv og bærer alene risikoen. Overhold også nationale regler for produktets anvendelse. Produkter til personlige værnemidler er udelukkende godkendt til sikring af personer. Før udstyret bruges, skal brugerne udfærdige et redningskoncept, som sikrer, at en person, der styrer under brugen af de personlige værnemidler, hurtigt, sikkert og effektivt kan reddes.

Produkterne har mange forskellige anvendelsesmuligheder. Men kun de teknikker, der er beskrevet i brugsvejledningen og som er godkendt, dækkes af garantien. OBS: Tilsidesættelse af denne brugsvejledning kan medføre alvorlige kvæstelser og kan være livsfarligt.

**PRODUKTSPECIFIKKE OPLYSNINGER, FORKLARING AF ILLUSTRATIONERNE**

Fangselse iht. EN 361 er en del af et faldsikringsystem og bruges først og fremmest som et faldsikringsystem til kroppen efter et styrt.

Hænger en person i bæltet uden at bevæge sig, kan det medføre alvorlige eller livsfarlige kvæstelser (hænge-traume). Beskyttende tiltag mod hænge-traume kan være: Brug af et siddebræt, regelmæssig bevægelse af ben, tilstrækkelige lange pauser, hurtig redning i nødstilfælde. Overbelastning eller dynamisk belastning af produktet kan ikke kun beskadige produktet, men også det anvendte reb eller andre dele.

Brug ikke selen i nærheden af bevægelige maskiner eller elektriske farekilder.

**Anhuingspunkter**

Det er afgørende for sikkerheden, at anhuingsmidlets eller anhuingspunktets position samt arten af det arbejde, der skal udføres, fastsættes således, at faren for et frit fald og en eventuel faldhøjde minimeres så meget som muligt. Før der kan bruges et faldsikringsystem, skal det sikres, at der er nok plads under brugeren (inklusive eventuelle tilbygninger). For at undgå høj belastning og sving pga. styrt skal anhuingspunktet til sikringerne altid holdes så lodret som muligt over den person, der er sikret. Skarpe kanter, grater og klemning kan forringe styrken farligt. Kanter og grater på strukturer i vær-

nemidlets arbejdsområde skal afdækkes med egnede hjælpemidler, hvor det synes nødvendigt. Anhugningspunktet og anhugningsmidlet skal kunne klare de belastninger, der måtte kunne regnes med i det værst tænkelige tilfælde. Også selv om der bruges energiabsorbere (iht. EN 355), skal anhugningspunkterne kunne klare en kraft på mindst 12 kN. Se også EN 795. Anhugningspunkterne iht. ANSI/ASSE Z359.18 skal kunne holde til mindst 3100 lbs (22,2 kN) eller skal forsynes med en sikkerhedsfaktor på 5 (hvis dette fastlægges og overvåges af en sagkyndig person); Den lavere af de to værdier kan vælges.

### 1 Størrelsestabel

#### 2 Nomenklatur

- A: Halvt, sternalt seleøjje A/2 iht. EN 361, ANSI Z359.11. Begge A/2 øjer skal bruges
- B: Dorsalt seleøjje iht. EN 361, ANSI Z359.11. Seleøjjet kan holdes opret med den monterede velcrolukning og må også bruges uden velcrolukning
- C: Slide Block spænde
- D: Materialeløkker, der kan rives af/positioneres efter ønske, til maks. 5 kg
- E: Double Lock spænde
- F: Benpolstring
- G: Faldindikator
- H: Opbevaringslaske
- I: Tekstfelt og markering
- J: NFC-chip
- K: Beskyttelses- og glideplade
- L: Ekstra materialeløkke
- M: Materialelomme

#### 3 Placering af bæltet

- 3a – c Selen placeres i siden (som en jakke).
- 3e – f Kontrolrél, om Double Lock spænderne er korrekt tilordnet, når de lukkes ved benene og hoften. Vær opmærksom på mærkningen! (Ben – venstre og højre).

#### 4 Brug af spænde

- 4a Double Lock spænde
  - 4b Slide Block spænde
- Kontrolrél alle lukke- og indstillingsdele regelmæssigt.

#### 5 Justering af selen

- 5a – c Skulde-/ben- og brystselel strammes.
- 5d – e Overskydende selebånd foldes væk.

#### 6 Selen sidder korrekt

- 6a Skulderpolsteret bør slutte tæt til nakkeansatsen.
  - 6b Skulderpolster for lavt.
  - 6c – e Position af det tekstile hofteled.
- Før bæltet bruges, skal brugeren udføre et hængeforsøg et sikkert sted, så bærekomforten og indstillingsmulighederne testes til den ønskede brug.

#### 7 Anvendelse iht. EN 361, ANSI Z359.11

Selen forbindes sikkert med et rednings- eller faldsikringssystem via seleøjnene (A eller A/2). Forbindelsesleddene skal overholde EN 362, ANSI Z359.12. En tværgående belastning af forbindelsesleddene bør undgås. Skal de forreste seleøjjer A/2 bruges, skal begge øjer forbindes med forbindelsesleddene. Faldsikringssystemerne kan være udstyret med eller uden falddæmpende elementer. I tilfælde af styrt skal faldsikringssystemerne reducere de optrædende fangkræfter til et niveau, der kan tåles af kroppen (6 kN). Forbindelsesleddene må ikke overstige en samlet længde på 2,0 m inklusive energiabsorber og forbindelsesled. Energiabsorberne og disse systemer skal overholde EN 355 eller ANSI Z359.13. Der må kun bruges en fangeøje i et faldsikringssystem iht. EN 361, ANSI Z359.11! Inden anvendelse af et faldsystem skal man kontrollere, at det nødvendige frie faldrum på arbejdspladsen under brugeren findes. Skal selen bruges til en belastning på mere end 100 kg, skal faldsikringssystemet være egnet til denne belastning. Der skal tages højde for den foreskrevne frie højde under brugerens fødder under brugen af et faldsikringssystem, for at kunne hindre et sammenstød med ting eller jord. Faldsikringssystemets brugsvejledning skal også være læst. Selens forlængelse (Hs) skal undersøges efter en belastning fra et styrt og må maksimalt være 26 cm.

#### 8 Materialeløkker, der kan rives af/positioneres efter ønske, til maks. 5 kg

Materialeløkken kan positioneres efter ønske og bruges som holdemulighed til forbindelsesleddene. Materialeløkken løser sig ved en belastning på mere end 5 kg. Denne materialeløkke er ikke et personligt værnemiddel!

## 9 Placering og brug af ekstra materialeløkker op til 25 kg

Denne materialeløkke er ikke et personligt værnemiddel! Den er kun egnet til opbevaring af materiale og ikke som fastgørelsespunkt for forbindelsesmidler.

## 10 Faldindikator

Selen skal smides ud, når faldindikatoren kan ses. Se også 13

## VEDLIGEHOLDELSE, OPLAGRING OG TRANSPORT

### 11 Korrekt oplagring og transport

Der bør bruges en transport- eller opbevaringsbeholder for at beskytte produktet under transport og oplagring. Beskyt mod vand, UV-lys, mekanisk belastning, kemikalier og snavs.

### 12 Vedligeholdelse

Vask snavsede produkter i lukket vand (efter behov med neutral sæbe), skyl dem grundigt rene og lad dem tørre ved stuetemperatur. De må ikke tørres i tørretumblere eller i nærheden af radiatorer. Der kan bruges gængse desinficeringsmidler baseret på alkohol (f.eks. isopropanol) efter behov. Leddene på metaldelene skal jævnligt samt efter rengøring smøres med syrefri olie eller et middel på basis af PTFE eller silikone.

## BRUGSTID OG UDSKIFTNING

**13a** Maksimal brugstid i år. Den maksimale brugstid svarer til tiden fra fremstillingsdatoen indtil kasserings-tidspunktet. Produkter af kemiske fibre (polyamid, polyester, Dyneema®, aramid, Vectran®) er, også selv om de ikke bruges, udsat for en vis ældning; Brugstiden afhænger især af intensiteten af den ultraviolette stråling samt andre klimaforhold, som rebet udsættes for. Fibre af aramid har en ringe modstand mod ultraviolet stråling og bør derfor ikke udsættes permanent for sollys.

Robuste fibre af polyethylen har et lavere smeltepunkt (140 °C) end andre syntetiske fibre og en meget lavere friktionskoefficient, hvilket kan gøre det sværere at kontrollere tekstilprodukterne under brugen.

**13b** Maksimal brugstid i år ved korrekt brug uden synligt slid samt optimale opbevaringsforhold. Brugstiden svarer til tiden fra den første brug til kasserings-tidspunktet. Produktet skal kasseres efter brugstiden eller senest efter den maksimale brugstid.

Hyppig brug eller ekstrem høj belastning kan forringe brugstiden betydeligt.

Derfor skal produktet kontrolleres for mulige skader og korrekt funktion for brugen. Passer et af de følgende punkter, skal produktet frasorteres med det samme og afleveres hos en sagkyndig eller producenten til inspektion og/eller reparation (listen er ikke fuldstændig):

- hvis der er tvivl om dets sikre anvendelse;
- hvis skarpe kanter kan beskadige rebet eller kvæstede brugerne;
- hvis der er ydre synlige tegn på skader (f.eks. revner, plastisk deformation);
- hvis materialet er meget korroderet eller har været i kontakt med kemikalier;
- ved beskadigelse af remkanterne eller hvis fibre er trukket ud af remmaterialet;
- hvis de røde fibre bliver synlige på seler, der udsættes for belastning;
- hvis der er synlige beskadigelser eller slitage af sømmene;
- hvis metaldelene lå på skarpe kanter;
- hvis metaldele har slidmærker, f.eks. pga. afslibning;
- hvis låsemekanismen ikke længere kan lukke;
- hvis der er sket en hård faldbelastning.

## KONTROL OG DOKUMENTATION

**13c** Bruges produktet kommercielt, skal det regelmæssigt og mindst én gang om året kontrolleres af producenten, en sagkyndig person eller et godkendt testinstitut; Om nødvendigt skal det derefter vedligeholdes eller også kasseres. I denne forbindelse skal også produktmærkningens læselighed kontrolleres. Kontrollerne og vedligeholdelsesarbejderne skal dokumenteres separat for hvert produkt. Følgende oplysninger skal dokumenteres: Produktbetegnelse og -navn, producentens navn og kontaktoplysninger, entydig identifikation, fremstillingsdato, købsdato, dato for første anvendelse, dato for næste plannæssige kontrol, kontrollens

resultat og underskrift fra den ansvarlige, sagkyndige person. Der findes en egnet skabelon på edelrid.com.

#### 14 Brugstemperatur i tør tilstand

Varme, kulde, fugt, tilfising, olie og støv kan påvirke funktionen.

#### 15 Kontaktoplysninger

Kontakt os, hvis du har spørgsmål. Kontaktoplysningerne står på bagsiden.

Brugsvejledninger er underlagt ændringer. Du finder altid den seneste udgave under edelrid.com.

16 Bemyndiget organ, der er ansvarligt for udstedelsen af produktets EU-typeafprøvningsattest.

#### 17 Den overvågende institution for produktionen af personlige værnemidler

#### MÆRKNINGER PÅ PRODUKTET

Producent: EDELRID

Producentens adresse

Produktbetegnelse:

Seleøje iht. EN 361, ANSI/ASSP Z359.11

Model: Flex Lite II

Størrelse

YYMM: Fremstillingsår og -måned

Batchnummer: BBBB XXXXX

Identifikation: (skal i giver fald udfyldes af brugeren selv)

0123: Overvågningsorgan for PSU-produktion.

Advarslerne og vejledningerne skal læses og overholdes

Faldsele iht. EN 361: Markering A og A/2 (A/2 + A/2 = A); Redningslynge

Piktogrammer til placering af selen dorsalt og sternalt

Piktogrammer til brug af spænderne (se 4)

Materiale: Polyamid = PA; Polyester = PES; Aluminium = ALU; Stål = Steel

#### OVERENSSTEMMELSESERKLÆRING

Hermed erklærer EDELRID GmbH & Co. KG, at dette produkt er i overensstemmelse med de grundlæggende krav og de relevante forskrifter i forordningen 2016/425/EU. Den originale overensstemmelseerklæring kan hentes på følgende internetside: [edelrid.com/...](http://edelrid.com/)

Vores produkter fremstilles med størst mulig omhu. Skulle der alligevel være berettiget grund til klage, får vi brug for batchnummeret.

Ret til tekniske ændringer forbeholdes.

## PL

#### Flex Lite II

Szelki bezpieczeństwa zgodne z wymaganiami norm EN 361:2002, ANSI/ASSP Z359.11-2021

Produkt spełnia wymagania rozporządzenia (UE) 2016/425 w sprawie środków ochrony indywidualnej.

#### OGÓLNE ZASADY DOTYCZĄCE BEZPIECZEŃSTWA I UŻYTKOWANIA

Produkt ten stanowi część środków ochrony indywidualnej zabezpieczających przed upadkiem z wysokości i powinien być używany przez jedną osobę. Niniejsza instrukcja użytkowania zawiera ważne zasady dotyczące

prawidłowego i praktycznego użytkowania produktu. Zasady te należy zrozumieć przed użyciem produktu i przestrzegać ich podczas użytkowania. Sprzedawca zobowiązany jest do udostępnienia tych dokumentów użytkownikom w ich własnym języku. Dokumenty te muszą być przechowywane przy sprzeczcie przez cały okres użytkowania. Samo przeczytanie instrukcji użytkowania w żadnym wypadku nie zastępuje doświadczenia, własnej odpowiedzialności oraz wiedzy o zagrożeniach występujących podczas wspinaczek skałkowych i wysokogórskich, a także prac na wysokościach i w wykopach, jak również nie eliminuje ryzyka, które każdy ponosi we własnym zakresie. Produkt może być użytkowany wyłącz-

nie przez przeszkolone i doświadczone osoby lub pod bezpośrednim nadzorem przeszkolonej i doświadczonej osoby. Produkt może być używany wyłącznie w połączeniu z oznaczonymi znakami CE elementami środków ochrony indywidualnej zabezpieczającymi przed upadkiem z wysokości. W przypadku łącznego użycia tego produktu z innymi elementami występuje zagrożenie ich wzajemnego oddziaływania pogarszającego właściwości i bezpieczeństwo użytkownika. Za zgodność elementów wyposażenia i punktów kotwiczących odpowiada osoba używająca lub nadzorująca wyposażenie. Zły stan zdrowia fizycznego lub psychicznego stwarza zagrożenie dla bezpieczeństwa zarówno w normalnych warunkach używania sprzętu, jak i w sytuacjach krytycznych. Wspinaczki skałkowe i wysokogórskie, a także prace na wysokościach i w wykopach wiążą się często z niedostrzegalnymi ryzykami i zagrożeniami powodowanymi przez czynniki zewnętrzne. Błędy i nieuwaga mogą skutkować poważnymi wypadkami, obrażeniami, a nawet śmiercią. Wyposażenia nie wolno modyfikować w żaden sposób, który nie jest zalecany na piśmie przez producenta. Przed użyciem produktu oraz po jego użyciu należy go sprawdzić i zapewnić, aby produkt był w stanie nadającym się do użycia i funkcjonował prawidłowo. W przypadku wystąpienia wątpliwości co do bezpieczeństwa jego użytkowania należy natychmiast zrezygnować z użytkowania produktu. Producent nie ponosi żadnej odpowiedzialności w przypadku użycia produktu niezgodnie z jego przeznaczeniem lub jego nieprawidłowego użytkowania. Odpowiedzialność i ryzyko ponoszą we wszystkich przypadkach użytkownicy i osoby odpowiedzialne. Ponadto zaleca się przestrzeganie krajowych przepisów dotyczących stosowania produktu. Produkty stanowiące środki ochrony indywidualnej służą wyłącznie do zabezpieczania osób. Przed użyciem sprzętu użytkownicy muszą określić plan ratunkowy, który zapewni natychmiastowe, bezpieczne i skuteczne udzielenie pomocy osobie stosującej środek ochrony indywidualnej w przypadku odpadnięcia. Produkty oferują szeroką gamę możliwości zastosowania. Gwarancja obejmuje jednak wyłącznie techniki opisane i zatwierdzone w instrukcji użytkowania.

Uwaga: Nieprzestrzeganie niniejszej instrukcji użytkowania może doprowadzić do poważnych obrażeń ciała lub śmierci.

## **SZCZEGÓŁOWE INFORMACJE O PRODUKCIE, OBJAŚNIENIE RYSUNKÓW**

Szelki bezpieczeństwa zgodne z normą EN 361 stanowią element systemu powstrzymywania spadania i służą przede wszystkim jako urządzenie do podtrzymywania ciała po upadku.

Nieruchome wiszenie w szelkach może spowodować poważne obrażenia lub śmierć (uraz wskutek wiszenia). Możliwe środki ochrony przed urazem wskutek wiszenia: Stosowanie deski do siedzenia, regularne poruszanie nogami, wystarczające przerwy, szybkie przeprowadzenie akcji ratunkowej w sytuacji krytycznej. Przeciążenie lub dynamiczne obciążenie produktu może spowodować uszkodzenie nie tylko produktu, ale również zastosowanej liny lub innych elementów.

Nie używać szelek w pobliżu ruchomych maszyn lub źródeł zagrożenia elektrycznego.

### **Punkty kotwiczące**

Ze względów bezpieczeństwa konieczne jest określenie położenia elementu kotwiczącego lub punktu kotwiczącego oraz rodzaju wykonywanej pracy w taki sposób, aby zminimalizować ryzyko wystąpienia swobodnego spadania oraz wysokości ewentualnego upadku. Przed użyciem systemu powstrzymywania spadania należy upewnić się, że pod użytkownikami jest wystarczająca przestrzeń (z uwzględnieniem wszelkich elementów nadbudowy). Aby uniknąć dużego obciążenia i spadania wahadłowego, punkt kotwiczenia ze względów bezpieczeństwa musi zawsze znajdować się jak najbardziej pionowo nad asekurowaną osobą. Ostre krawędzie i nierówności oraz zagrożenia mogą niebezpiecznie zmniejszyć wytrzymałość. Ostre nierówności i krawędzie na konstrukcjach znajdujących się w obszarze roboczym środka ochrony indywidualnej należy w razie potrzeby przykryć odpowiednimi środkami pomocniczymi. Punkt kotwiczenia i element kotwiczący muszą wytrzymać obciążenia występujące w najniekorzystniejszym przypadku. Nawet jeśli stosowane są amortyzatory (zgodne z normą EN 355), to punkty kotwiczenia muszą wytrzymać obciążenia wynoszące co najmniej 12 kN. Patrz również norma EN 795. Punkty kotwiczące zgodne z normą ANSI/ASSE Z359.18 muszą wytrzymać obciążenia wynoszące co najmniej 3100 funtów (22,2 kN) lub być poddane współczynnikiem bezpieczeństwa wynoszącemu 5 (w przypadku ich

ustalenia i nadzorowania przez właściwego specjalistę); można wybrać mniejszą z tych dwóch wartości.

## 1 Tabela rozmiarów

### 2 Nazwy elementów

- A: Połówkowy mostkowy punkt wpięcia A/2 zgodny z normą EN 361, ANSI Z359.11. Należy używać obu punktów wpięcia A/2
- B: Grzbietowy punkt wpięcia zgodny z normą EN 361, ANSI Z359.11. Punkt wpięcia może być utrzymywany w pozycji pionowej za pomocą istniejącego rzepu i może być również używany bez rzepu
- C: Klamra Slide Block
- D: Odcepiane i dowolnie pozycjonowane pętle sprzętowe do maks. 5 kg
- E: Klamra Double Lock
- F: Poduszka udowa
- G: Wskaźnik odpadnięcia
- H: Kieszeń na elementy wyposażenia
- I: Pole na opis i oznaczenia
- J: Chip NFC
- K: Płyta ochronno-ślizgowa
- L: Dodatkowa pętla sprzętowa
- M: Kieszeń na sprzęt

### 3 Zakładanie szelek

- 3a – c Boczne zakładanie szelek (tak jak kurtki).
- 3e – f Przy zamykaniu klamer Double Lock na nogach i przy biodrach należy uważać na ich prawidłowe przyporządkowanie. Przestrzegać oznaczenia! (nogi – lewa i prawa).

### 4 Obsługa klamer

- 4 a Klamra Double Lock
  - 4b Klamra Slide Block
- Należy regularnie sprawdzać wszystkie elementy zamykające i regulacyjne.

### 5 Ustawianie szelek

- 5a – c Ściąganie pasów naramiennych, przy nogach i na klatce piersiowej.
- 5d – e Chowanie nadmiaru taśmy.

### 6 Prawidłowe dopasowanie szelek

- 6 a Wyściółka naramienna powinna przystawać do karku.
- 6b Wyściółka naramienna umiejscowiona zbyt nisko.
- 6c – e Położenie tekstylnej klamry biodrowej.

Przed użyciem szelek należy przeprowadzić test zawieszenia użytkownika w bezpiecznym miejscu, aby sprawdzić wygodę i możliwości regulacji podczas zamierzonego użytkowania.

### 7 Zastosowanie zgodnie z EN 361, ANSI Z359.11

Bezpieczne połączenie szelek z systemem ratowniczym lub powstrzymywania spadania następuje przy punktach wpięcia (A lub A/2). Łączniki muszą być zgodne z normą EN 362, ANSI Z359.12. Należy unikać poprzecznego obciążania łączników. W przypadku stosowania przednich punktów wpięcia A/2 obydwie punkty muszą być zawsze użyte z łożą. Systemy powstrzymywania spadania mogą być wyposażone w elementy absorbujące energię lub mogą ich nie posiadać. W przypadku upadku z wysokości system powstrzymywania spadania musi zmniejszyć siły amortyzowania działające na ciało użytkownika do bezpiecznej wartości (6 kN). Łonże nie mogą przekraczać całkowitej długości 2,0 m włącznie z amortyzatorem i łącznikami. Amortyzatory i systemy amortyzujące muszą być zgodne z normą EN 355 lub ANSI Z359.13. W systemie powstrzymywania spadania wolno stosować wyłącznie szelki bezpieczeństwa zgodne z normą EN 361, ANSI Z359.11! Przed użyciem systemu powstrzymywania spadania należy zapewnić w miejscu pracy pod użytkownikiem wymaganą ilość wolnej przestrzeni potrzebnej do powstrzymania upadku. Jeżeli szelki są używane z obciążeniem przekraczającym 100 kg, system powstrzymywania spadania musi być odpowiedni dla danego obciążenia.

Podczas stosowania systemu powstrzymywania spadania należy uwzględnić wymaganą wolną przestrzeń pod stopami użytkownika, aby zapobiec uderzeniu w przeszkody lub podłoże. Należy również przestrzegać instrukcji użytkowania systemu powstrzymywania spadania. Należy również uwzględnić wydłużenie szelek (Hs) po obciążeniu w wyniku odpadnięcia, które wynosi maksymalnie 26 cm.

## **8 Użytkowanie odczepianej i dowolnie pozycjonowanej pętli sprężetowej do maks. 5 kg**

Pętla sprężetowa może być dowolnie pozycjonowana i służy do przypinania łonży. Przy obciążeniu przekraczającym 5 kg pętla sprężetowa się odczepia.

Ta pętla sprężetowa nie jest środkiem ochrony indywidualnej!

## **9 Mocowanie i użytkowanie dodatkowej pętli sprężetowej do 25 kg**

Ta pętla sprężetowa nie jest środkiem ochrony indywidualnej! Nadaje się wyłącznie do przechowywania materiałów, a nie jako punkt mocowania środków łączących.

## **10 Wskaźnik upadku**

Jeżeli widoczny jest wskaźnik upadku, szelki należy wycofać z użycia. Patrz również punkt 13

## **KONSERWACJA, PRZECHOWYWANIE I TRANSPORT**

### **11 Prawidłowe przechowywanie i transport**

Aby zabezpieczyć produkt podczas transportu i przechowywania należy stosować pojemnik transportowy lub magazynowy. Przechowywać w warunkach suchych, chronić przed promieniowaniem UV, obciążeniami mechanicznymi, chemikaliami i brudem.

### **12 Konserwacja**

Zabrudzone produkty należy oczyścić w letniej wodzie (w razie potrzeby używając neutralnego mydła), dokładnie wypłukać i wysuszyć w temperaturze pokojowej. W żadnym wypadku nie suszyć w suszarkach ani w pobliżu grzejników. W razie potrzeby można stosować ogólnie dostępne środki odkażające na bazie alkoholu (np. izopropanolu). Przeguby elementów metalowych należy regularnie oraz po oczyszczeniu smarować olejem bezkwasowym lub środkiem na bazie PTFE lub silikonu.

## **OKRES PRZYDATNOŚCI I WYMIANA**

**13 a** Maksymalny okres przydatności w latach. Maksymalny okres przydatności odpowiada czasowi od daty produkcji do osiągnięcia stanu kwalifikującego produkt do wycofania z użycia. Produkty wykonane z włókien chemicznych (poliamid, poliester, Dyneema<sup>®</sup>, aramid, Vectran<sup>®</sup>), nawet nieużytkowane, podlegają pewnemu starzeniu; ich okres przydatności

zależy głównie od intensywności promieniowania ultrafioletowego i innych warunków klimatycznych, na które są one narażone. Włókna aramidowe mają niską odporność na promieniowanie UV i dlatego nie powinny być stale wystawiane na działanie promieni słonecznych.

Włókna polietylenowe o wysokiej wytrzymałości mają niższą temperaturę topnienia (140°C) niż inne włókna syntetyczne i znacznie niższy współczynnik tarcia, co może sprawić, że takie produkty tekstylne będą trudniejsze do kontrolowania podczas użytkowania.

**13b** Maksymalny okres użytkowania w latach przy prawidłowym użytkowaniu bez widocznego zużycia i przy optymalnych warunkach przechowywania. Okres użytkowania odpowiada czasowi od pierwszego użycia do osiągnięcia stanu kwalifikującego produkt do wycofania z użycia. Po upływie okresu użytkowania lub najpóźniej po upływie maksymalnego okresu przydatności produkt należy wycofać z użycia.

Częste użytkowanie lub bardzo duże obciążenia mogą znacząco skrócić okres przydatności.

Dlatego przed użyciem produktu należy zawsze sprawdzić, czy działa on prawidłowo i czy nie jest uszkodzony. W przypadku wystąpienia którejkolwiek z poniższych sytuacji należy natychmiast zrezygnować z użytkowania produktu i przekazać go właściwemu specjalście lub producentowi w celu przeprowadzenia kontroli lub naprawy (podana lista nie jest wyczerpująca):

- w przypadku wątpliwości co do jego bezpiecznego stosowania;
- jeżeli ostre krawędzie mogłyby uszkodzić linę lub zranic użytkowników;
- jeżeli widoczne są zewnętrzne oznaki uszkodzenia (np. pęknięcia, odkształcenia plastyczne);
- jeżeli materiał jest silnie skorodowany lub miał kontakt z chemikaliami;
- jeżeli krawędzie taśmy są uszkodzone lub jeżeli z materiału taśmy powyciągane są nitki;
- jeżeli na taśmach nośnych widoczne są czerwone włókna;
- w przypadku widocznych oznak uszkodzenia lub przetarcia szwów;
- jeżeli elementy metalowe opierały się o ostre krawędzie;
- jeżeli elementy metalowe mają wyraźne ślady starcia, np. doszło do ubytku materiału;

- jeśli nie można zamknąć zamka;
- jeśli miało miejsce silne obciążenie w wyniku odpadnięcia.

## KONTROLA I DOKUMENTACJA

**13c** W przypadku użytkowania komercyjnego produkt musi być regularnie, co najmniej raz na rok, kontrolowany przez producenta, właściwego specjalistę lub zatwierdzony organ kontroli i w razie potrzeby musi być następnie poddany konserwacji lub wycofany z użytku. Należy przy tym sprawdzić czytelność oznakowania produktu. Kontrole i konserwacja muszą być odnotowane w dokumentacji osobno dla każdego produktu. Dokumentacja musi zawierać następujące dane: oznaczenie i nazwa produktu, nazwa i dane kontaktowe producenta, jednoznaczny identyfikator, data produkcji, data zakupu, data pierwszego użycia, data następnego przeglądu okresowego, wynik przeglądu i podpis właściwego specjalisty. Odpowiedni wzór można znaleźć na stronie edelrid.com.

## 14 Temperatura użytkowania w stanie suchym

Wysoka temperatura, zimno, wilgoć, oblodzenie i olej kurz mogą mieć negatywny wpływ na działanie produktu.

## 15 Dane kontaktowe

w razie jakichkolwiek pytań prosimy o kontakt. Dane kontaktowe znajdują się na odwrocie.

Instrukcje użytkowania mogą ulec zmianie. Najnowsza wersję można zawsze znaleźć na stronie edelrid.com.

**16** Jednostka notyfikowana odpowiedzialna za wydanie certyfikatu badania typu UE dla produktu.

## 17 Organ nadzorujący produkcję środków ochrony indywidualnej

## OZNACZENIA NA PRODUKCJE

Producent: EDELRID

Adres producenta

Nazwa produktu:

Szelki bezpieczeństwa zgodne z normą EN 361, ANSI/ASSP Z359.11

Model: Flex Lite II

Rozmiar

■ RRRR MM: Rok i miesiąc produkcji

Numer partii: BBBB XXXXX

Identyfikacja: (ewentualnie wpisuje sam użytkownik)

☑ CE 0123: organ nadzorujący produkcję środków ochrony indywidualnej

☑  Należy przeczytać ostrzeżenia i instrukcje oraz przestrzegać ich

Szelki bezpieczeństwa zgodne z normą EN 361: oznaczenie A oraz A/2 (A/2 + A/2 = A): punkt wpięcia

Piktogramy pokazujące umieszczenie punktów wpięcia grzbietowego i mostkowego

Piktogramy dotyczące użycia klamer (patrz punkt 4)

Materiał: polamid = PA; poliester = PES; aluminium = ALU; stal = Steel

## DEKLARACJA ZGODNOŚCI

EDELRID GmbH & Co. KG oświadcza, że artykuł ten jest zgodny z zasadniczymi wymogami i odpowiednimi przepisami rozporządzenia UE 2016/425. Oryginalna deklaracja zgodności dostępna jest pod następującym adresem internetowym: [edelrid.com/...](http://edelrid.com/...)

Produkty naszej firmy wytwarzane są z najwyższą starannością. Jeśli mimo to występuje powód do uzasadnionej reklamacji, prosimy o podanie numeru partii.

Zastrzegamy możliwość wprowadzenia zmian technicznych.

## Flex Lite II Säkerhetssele enligt EN 361:2002, ANSI/ASSP Z359.11-2021

Denna produkt motsvarar förordningen om personlig skyddsutrustning (EU) 2016/425.

### ALLMÄNNA SÄKERHETS- OCH ANVÄNDNINGSHÄNVISNINGAR

Denna produkt är en del av en personlig skyddsutrustning (PSU) till skydd mot fall från höjder och bör tillordnas en person. Denna bruksanvisning innehåller viktig information för korrekt och praktisk användning. Dessa instruktioner måste förstås innan produkten används och måste följas under användning. Dessa dokument måste göras tillgängliga för användarna på destinationslandets språk av återförsäljaren och måste förvaras tillsammans med utrustningen under hela användningsperioden. Att enbart läsa denna information kan dock aldrig ersätta erfarenhet, personligt ansvar och kunskap om de faror som uppstår vid bergsklättring, klättring och arbete på höjd och djup och befriar dig inte från den risk du måste bära personligen. Får endast användas av utbildad och erfaren personal eller under instruktion och uppsikt. Produkten får endast användas tillsammans med CE-märkerade komponenter i personlig skyddsutrustning som skydd mot fall. Om denna produkt kombineras med andra komponenter finns det risk för ömsesidig interferens under användning. Användaren eller uppsynsperson är ansvarig för kompatibilitet hos utrustningskomponenter och befästningspunkter. Dålig fysisk eller psykisk hälsa kan utgöra en säkerhetsrisk under normala omständigheter och i en nödsituation. Bergstigning, klättring och arbete på höjder och i djup är förbundna med icke uppenbara risker och faror genom yttre påverkan. Fel och slarv kan leda till allvarliga olyckor, skador eller till och med dödsfall. Utrustningen får ej på något sätt förändras på annat än av tillverkaren skriftligt rekommenderat vis. Utrustningens användbara skick och korrekt funktion måste kontrolleras och säkerställas före och efter varje användning. Produkten måste omedelbart kasseras om det finns minsta tvivel om dess säkerhet vid användning. Tillverkaren friskriver sig från allt

ansvar vid situationer som uppkommer till följd av missbruk och/eller felanvändning av utrustningen. Ansvaret och risken bärs i alla fall av användarna eller de ansvariga. Det rekommenderas att även de nationella reglerna för användning av produkten följs. PSU-produkter är endast godkända till säkring av personer. Innan utrustningen används måste användarna definiera en räddningsplan som säkerställer att en person som faller i PSU kan räddas omedelbart, säkert och effektivt.

Produkterna erbjuder väldigt många olika användningsmöjligheter. Garantin gäller dock endast för de tekniker som beskrivs och är godkända i bruksanvisningen.

OBS! Följs denna bruksanvisning ej kan detta leda till allvarliga skador eller till och med dödsfall.

### PRODUKTSPECIFIK INFORMATION, FÖRKLARING AV BILDERNA

Säkerhetsselearna enligt EN 361 är en del av fallskydds-systemet och fungerar i första hand som ett hållarsystem för kroppen efter ett fall.

Livlöst hängande i selen kan leda till svåra skador och även till dödsfall (hängtrauma). Skyddsåtgärder mot suspensionstrauma kan vara: Användning av sittbräda, regelbunden rörelse av benen, tillräckliga pauser, snabb räddning i en nödsituation. Överbelastning eller dynamisk belastning av produkten kan skada inte bara produkten utan även repet eller andra delar som används. Använd inte selen i närheten av rörliga maskiner eller elektriska riskkällor.

### Befästningspunkter

Avgörande för säkerheten är att lägga fast befästningsmedlet eller befästningspunktens position och typ av jobb som ska utföras på ett sådant sätt att faran för fall samt möjlig fri fall höjd minimeras. Innan ett fallskydds-system används måste det säkerställas att det finns tillräckligt med utrymme under användaren (inklusive eventuella strukturer). För att undvika höga belastningar och pendlande fall måste befästningspunkten för säkring alltid vara så vertikal som möjligt, ovanför personen som skall säkras. Vassa kanter, grader och klämningar kan reducera hållfastheten på ett farligt sätt. Kanter och åsar på konstruktioner i arbetsområdet för personlig skydds-

utrustning ska vid behov täckas med lämpliga hjälpmedel. Befästningspunkten och befästningsmedlet måste hålla för de belastningar som i värsta fall kan förväntas. Även om falldämpare (enligt EN 355) används måste befästningspunkterna klara en kraft på minst 12 kN. Se även EN 795. Befästningspunkter enligt ANSI/ASSE Z359.18 måste klara minst 3100 lbs (22,2 kN) eller vara multiplicerade med en säkerhetsfaktor på 5 (om detta läggs fast och övervakas av en fackkundig person), det lägre av dessa båda värden kan väljas.

## 1 Storlekstabell

### 2 Nomenklatur

- A: Halv, bakre uppfångningsögla A/2 enligt EN 361, ANSI Z359.11. Båda A/2-öglorna måste användas
- B: Bakre uppfångningsögla enligt EN 361, ANSI Z359.11. Uppfångningsöglan kan hållas upprätt med den befintliga kardborren och får även användas utan kardborre
- C: Slide Block-spänne
- D: Avdragbara/fritt placerbara materialöglor upp till max. 5 kg
- E: Double Lock-spänne
- F: Bendynor
- G: Fallindikator
- H: Förvaringsflik
- I: Textfält och märkning
- J: NFC-chip
- K: Skydds- och glidplatta
- L: Extra materialögla
- M: Materialväska

### 3 Sätta på selen

- 3a - c placering av selen på sidan (som en jacka).
- 3e - f Se till att spännena sitter rätt vid låsning av Double Lock-spännena på benen och höfterna. Beakta markeringarnal (Benen - vänster & höger)

### 4 Användning av spännena

- 4a Double Lock-spänne
- 4b Slide Block-spänne

Kontrollera alla slitage- och justeringselement regelbundet.

### 5 Justering av selen

- 5a - c Spänning av axel-/ben- och bröstbanden.
- 5d - e Nerpackning av överflödigt selband.

### 6 Korrekt placering av selen

- 6a Axeldynan bör avsluta jämnt med nacken.
- 6b Axeldynan för långt ner.
- 6c - e Position hos den textila höftlänken.

Innan selen används måste ett hängningstest utföras på en säker plats för att kontrollera komfort och justerbarhet vid avsedd användning.

### 7 Användning enligt EN 361, ANSI Z359.11

Säker koppling av selen till ett räddnings- och fallskyddssystem görs på säkerhetsöglorna (A eller A/2). Kopplingsdelar måste uppfylla EN 362, ANSI Z359.12. Tvärbelastningar på kopplingsdelar ska undvikas. Vid användning av de främre säkerhetsöglorna A/2 måste alltid båda öglorna användas med kopplingsdon. Fallskyddssystem kan vara utrustade med eller utan falldämpande element. Fallskyddssystem måste reducera uppfångningskrafterna vid ett fall till kroppskompatibelt värde (6 kN). Kopplingsdonen får inte överskrida en total längd på 2,0 m inklusive falldämpare och kopplingsdelar. Falldämpare och falldämparsystem måste uppfylla EN 355 eller ANSI Z359.13. I ett fallskyddssystem får endast en säkerhetssele enligt EN 361, ANSI Z359.11 användas! Innan ett fallskyddssystem används måste säkerställas att tillräckligt med utrymme står till förfogande under användaren. Om selen används för en last på mer än 100 kg måste fallskyddssystemet vara lämpligt för den specifika lasten.

Den nödvändiga fria höjden och användarnas fötter måste tas med i beräkningen vid användning av ett säkerhetssystem för att förhindra en krock med föremål eller marken. Säkerhetssystemets bruksanvisning måste också tas med i beräkningen. Selens (Hs) töjning efter en fallbelastning måste också tas med i beräkningen och uppgår maximalt till 26 cm.

### 8 Användning av avdragbara/fritt placerbara materialöglor upp till max. 5 kg

Materialöglan kan placeras fritt och fungerar som parkeringsplats för kopplingsdon. Vid en last på mer än 5 kg lossar materialöglan.

Denna materialöglå är inte någon personlig skyddsutrustning!

## 9 Fastsättning och användning av extra materialöglå upp till 25 kg

Denna materialöglå är inte någon personlig skyddsutrustning! Den är endast avsedd för förvaring av material och inte som fästpunkt för säkerhetslinor.

## 10 Fallindikator

Selen måste sorteras bort om fallindikatorn syns. Se även 13.

## UNDERHÅLL, LAGRING OCH TRANSPORT

### 11 Korrekt lagring och transport

En transport- resp. lagringsbehållare bör användas som skydd vid transport och lagring. Lagras skyddat mot vatten, UV-strålning, mekanisk belastning, kemikalier och smuts.

### 12 Underhåll

Rengör smutsiga produkter i handvarmt vatten (vid behov med neutral tvål), skölj av ordentligt och torka i rumstemperatur. Aldrig i torktumlare eller i närheten av värmeelement. Vanliga, alkoholbaserade (t.ex. isopropanol) desinfektionsmedel kan vid behov användas. Metallkomponenternas leder måste smörjas med syntetolja eller medel baserade på PTFE eller silikon regelbundet och efter rengöring.

### Livslängd och byte

**13a** Maximal livslängd i år. Den maximala livslängden motsvarar tiden från tillverkningsdatumet till dess att enheten är redo att kasseras. Produkter av kemiska fibrer (polyamid, polyester, Dyneema®, Aramid, Vectran™) åldras även utan användning; deras livslängd beror främst på intensiteten av ultraviolett strålning och andra klimatförhållanden som de utsätts för. Aramid-fibrer har låg resistens mot UV-strålning och bör därför ej utsättas för kontinuerligt solljus.

Höghållfasta polyetenfibrer har en lägre smältpunkt (140°C) än andra syntetfibrer och en mycket lägre friktionskoefficient, vilket kan göra sådana textilprodukter svårare att kontrollera under användning.

**13b** Maximal användningstid i år vid korrekt användning utan synligt slitage och optimala lagringsvillkor. Användningstiden motsvarar tiden från första användningen tills den är redo att kasseras. Efter användningstiden eller senast efter slutet av den maximala livslängden ska produkten kasseras.

Frekvent användning eller extremt höga belastningar kan förkorta livslängden avsevärt.

Därför måste produkten kontrolleras på möjliga skador och korrekt funktion före varje användning. Om en av följande punkter inträffar så måste produkten genast tas ur bruk och överförs till fackkunnig person eller tillverkaren för inspektion och/eller reparation (listan gör inte anspråk på att vara komplett):

- om tvivel rörande säker användning består;
- när skarpa kanter kan skada repet eller skada användare;
- om yttre tecken på skada är synliga (t.ex. sprickor, plastisk deformation);
- om materialet är kraftigt korroderat eller kommit i kontakt med kemikalier;
- vid skador på bandkanterna eller om fibrer har dragits ut ur bandmaterialet;
- om röda fibrer syns på lastbärande band;
- om sömmarna har synliga skador eller anvötningar;
- om metalldelar vilar på vassa kanter;
- om metalldelar uppvisar kraftigt nötning, t.ex. genom materialborttagning;
- om låset inte längre kan stängas;
- om en hård fallbelastning har uppstått,

## KONTROLL OCH DOKUMENTATION

**13c** Vid kommersiell användning måste produkten kontrolleras regelbundet, minst en gång om året, av tillverkaren, en kvalificerad person eller ett godkänt testcenter; vid behov måste produkten sedan underhållas eller kasseras. Även produktmarkeringens läsbarhet måste kontrolleras. Kontroll och underhåll måste dokumenteras separat för varje produkt. Följande information måste registreras: Produktidentifiering och -namn, tillverkarens namn och kontaktuppgifter, unik identifiering, tillverkningsdatum, inköpsdatum, datum för första användning, datum för nästa planerade inspektion, resultat av inspek-

tionen och underskrift av den ansvariga, behöriga personen. En lämplig mall finns under edelrid.com.

#### 14 Användningstemperatur i torr tillstånd

Hetta, kyla, fukt, isbildning, olja och damm kan påverka funktionen.

#### 15 Kontaktinformation

Kontakta oss om du har frågor. Kontaktinformation finns på baksidan.

Bruksanvisningar kan anpassas. Under edelrid.com finns alltid den aktuella versionen.

16 Anmält organ som ansvarar för att utfärda EU-typintyget för produkten.

17 Övervakande organ för produktion av personlig skyddsutrustning

#### MARKERINGAR PÅ PRODUKTEN

Tillverkare: EDELRID

Tillverkarens adress

Produktbeteckning:

Säkerhetssele enligt EN 361, ANSI/ASSP Z359.11

Modell: Flex Lite II

Storlek

ÅÅÅÅ MM: Tillverkningsår och månad

Lottnummer: BBBB XXXXX

Identifiering: (måste vid behov anges av användaren)

CE 0123: övervakningsorgan för produktion av personlig skyddsutrustning.

! varningarna och bruksanvisningarna måste läsas och beaktas

Säkerhetssele enligt EN 361: Markering A och A/2 (A/2 + A/2 = A): uppfångningsögla

Piktogram för rygg- och bröstkoppling av selen

Piktogram för användning av spännen (se 4)

Material: Polyamid = PA; Polyester = PES; Aluminium = ALU; Stål = Steel

#### FÖRSÄKRAN OM ÖVERENSSTÄMMELSE

EDELRID GmbH & Co. KG intygar härmed att denna produkt uppfyller de grundläggande kraven och relevanta bestämmelser i EU-förordning 2016/425. Originalförsäkran om överensstämmelse kan laddas ner under följande länk: [edelrid.com/...](http://edelrid.com/...)

Våra produkter tillverkas med största noggrannhet. Skulle det ändå finnas skäl för berättigade klagomål ber vi dig att uppege lottnummer.

Tekniska förändringar förbehålls.

## Flex Lite II

### Zachycovací postroj podle EN 36 1:2002, ANSI/ASSP Z359.11-2021

Tento výrobek odpovídá nařízení o osobních ochranných prostředcích (EU) 2016/425.

#### VŠEOBECNÉ POKYNY K BEZPEČNOSTI A K POUŽÍVÁNÍ

Tento výrobek je součástí osobních ochranných prostředků (OOP) k ochraně proti pádům z výšky a měl by být přidělen jedné osobě. Tento návod k použití obsahuje důležité pokyny pro správné a přiměřené použití v praxi. Tyto pokyny je nezbytné před použitím tohoto výrobku obsahově pochopit a musí se dodržovat během používání. Tyto podklady musí prodávající poskytnout uživateli v jazyce země určení a musí se po celou dobu používání uchovávat u vybavy. Pouhé přečtení návodu k použití však nikdy nemůže nahradit zkušenosti, vlastní odpovědnost a znalosti nebezpečí hrozičích při horolezectví, lezení a práci ve výškách a hloubkách a vlastní riziko nese uživatel. Použití je povoleno pouze vyškoleným a zkušeným osobám nebo s odpovídajícím vedením a dozorem, které provádí zkušená osoba s odpovídající kvalifikací. Výrobek se smí používat pouze v kombinaci se součástmi osobních ochranných prostředků k ochraně před pádem označenými značkou CE. Při kombinaci tohoto výrobku s jinými součástmi hrozí nebezpečí vzájemného negativního omezení bezpečnosti při používání. Za kompatibilitu součástí vybavení a za vázací body je zodpovědná osoba, která vybavení používá, nebo osoba provádějící dohled. Špatný fyzický nebo psychický zdravotní stav představuje za normálních okolností a v případě nouze bezpečnostní riziko. Horolezectví, lezení a práce ve výškách a hloubkách často skrývají rizika a nebezpečí způsobená vnějšími vlivy. Chyby a neopatrnost mohou vést k vážným nehodám, zraněním nebo dokonce smrti. Vybavení nesmí být upravováno způsobem, který není písemně doporučen výrobcem. Před každým použitím a po něm musí být zkontrolován a zajištěn použitelný stav a správná funkce vybavení. Výrobek okamžitě vyřadte, pokud máte i ty sebemenší pochybnosti o jeho bezpečnosti při používání. V případě zneužití a/nebo nesprávného použití se výrobce zřiká veškeré odpovědnosti. Odpovědnost a rizi-

ko nesou ve všech případech uživatelé nebo zodpovědné osoby. Doporučujeme navíc dodržovat národní pravidla pro používání výrobku. Výrobky OOP se smí používat výhradně k zajištění osob. Před použitím vybavení musí uživatel definovat koncepci zachrany, který zajistí, že osoba, která spadne do OOP, může být okamžitě, bezpečně a efektivně zachráněna.

Výrobky nabízejí širokou škálu možných aplikací. Záruka se však vztahuje pouze na techniky popsané a povolené v návodu k použití.

Pozor: Nedodržení tohoto návodu k použití může mít za následek vážná zranění nebo dokonce smrt.

#### INFORMACE SPECIFICKÉ PRO VÝROBEK, VYSVĚTLENÍ OBRÁZKŮ

Zachycovací postroje podle EN 361 jsou součástí zachytného systému a slouží v první řadě k udržení těla na místě po pádu.

Nepohybný vis v úvazku může způsobit těžká zranění až smrt (trauma z visu na laně). Ochranná opatření proti traumatu z visu na laně mohou být: použití sedátka, pravidelný pohyb nohou, dostatečné přestávky, rychlá zachrana v případě nouze. Přetížení nebo dynamické namáhání výrobku může poškodit nejen výrobek, ale i použité lano nebo jiné díly.

Nepoužívejte úvazek v blízkosti pohyblivých strojů nebo zdrojů nebezpečí úrazu elektrických proudem.

#### Vázací body

Pro bezpečnost je rozhodující určit polohu vázacího prostředku nebo vázacího bodu a druh prováděné práce tak, aby se minimalizovalo nebezpečí volného pádu a možná výška pádu. Před použitím zachytného systému se musí zajistit, aby byl pod uživatelem k dispozici dostatečný prostor (včetně jakýchkoliv v místě namontovaných prvků). Aby nedocházelo k vysokému zatížení a kyvadlovým pádům, musí být z bezpečnostních důvodů vázací bod vždy co nejvíce visle nad jističnou osobou. Ostré hrany, ořepky a uskřípnutí mohou nebezpečně snížit pevnost. Hrany a ořepky na strukturách v pracovní oblasti OOP se musí tam, kde je to potřeba, zakrýt vhodnými poučkami. Vázací bod a vázací prostředek musí odolat zatížením očekávaným v nejpnejnějším případě. I když se použí-

vá tlumič pádu (podle EN 355), musí být vázací body schopné absorbovat sílu nejméně 12 kN. Viz také EN 795. Vázací body podle ANSI/ASSE Z359.18 musí vydržet zatížení nejméně 22,2 kN (3100 lbs) nebo musí splňovat bezpečnostní faktor 5 (pokud jsou tyto body stanoveny a kontrolovány kompetentní osobou); je možné zvolit nižší z obou hodnot.

## 1 Tabulka velikostí

### 2 Názvosloví

- A: Poloviční, hrudní jisticí oko A/2 podle EN 361, ANSI Z359.11. Musí se použít obě oka A/2.
- B: Zádové jisticí oko podle EN 361, ANSI Z359.11. Jisticí oko lze udržovat ve svislé poloze pomocí suchého zipu a lze jej použít i bez suchého zipu
- C: Přezka Slide Block
- D: Odtrhnutelná/volně polohovatelná poutka na materiál do max. 5 kg
- E: Přezka Double Lock
- F: Polstrovaní nohou
- G: Indikátor pádu
- H: Úložné poutko
- I: Pole pro popis a označení
- J: NFC čip
- K: Ochranná a kluzná deska
- L: Přídavné poutko na materiál
- M: Taška na materiál

### 3 Nasazení úvazku

- 3a - c Boční nasazení úvazku (jako vesty)
- 3e - f Při zapínání přezek Double Lock na nohou a kyčlích dbejte na správné přiřazení. Řiďte se značeními! (nohy - vlevo a vpravo)

### 4 Nastavování přezek

- 4a Přezka Double Lock
  - 4b Přezka Slide Block
- Pravidelně kontrolujte všechny zajišťovací a nastavovací prvky.

### 5 Nastavení úvazku

- 5a - c Napnutí řemínků ramen, nohou a prsou
- 5d - e Zastrčení přebývající délky popruhu

### 6 Správné nasazení úvazku

- 6a Ramenní polstrovaní by mělo končit v místě, kde začíná šije.
- 6b Ramenní polstrovaní příliš nízko
- 6c - e Poloha textilního kyčelního članku

Před použitím úvazku se musí provést na bezpečném místě zkouška ve visu pro ověření pohodlí při nošení a nastavitelnosti během plánovaného použití.

### 7 Použití podle EN 361, ANSI Z359.11

Bezpečné spojení úvazku se záchranářským nebo záchranným systémem zajišťují jisticí oka (A nebo A/2). Spojovací prvky musí odpovídat EN 362, ANSI Z359.12. Spojovací prvky by se neměly zatěžovat příčně. Při použití předních jisticích ok A/2 se musí vždy použít obě oka se spojovacím prostředkem. Záchrtné systémy mohou být vybaveny prvky tlumičímí pád nebo být bez nich. Záchrtné systémy musí v případě pádu redukovat vznikající síly záchrtného nárazu na hodnotu, kterou je tělo schopno bez zranění zvládnout (6 kN). Spojovací prostředky nesmí překročit celkovou délku 2,0 m včetně tlumiče pádu a spojovacích prvků. Tlumič pádu a systémy tlumění pádu musí odpovídat EN 355 nebo ANSI Z359.13. V záchrtném systému se smí používat pouze jeden zachycovací stroj podle EN 361, ANSI Z359.11! Před použitím záchrtného systému zajistěte, aby byl na pracovišti pod uživatelem potřebný volný prostor pro pád. Když se úvazek používá pro zatížení vyšší než 100 kg, musí být záchrtný systém vhodný pro specifické zatížení.

Při používání záchrtného systému se musí dbát na potřebnou světlou výšku pod nohama uživatele, aby nedošlo k nárazu do předmětů nebo země. Musí se také dodržovat návod k použití záchrtného systému. Musí být také zohledněno prodloužení úvazku (Hs) po zatížení pádem, které činí maximálně 26 cm.

### 8 Používání odtrhnutelných/volně polohovatelných poutek na materiál do max. 5 kg

Poutko na materiál se může volně polohovat a slouží jako místo pro pohotovostní přichycení spojovacího prostředku. Při zatížení překračujícím 5 kg se poutko na materiál uvolní.

Toto poutko na materiál není OOP!

## 9 Upevnění a používání přídavného poukta na materiál do 25 kg

Toto poukto na materiál není OOP! Je vhodná pouze k ukládání materiálů, nikoli jako úchytný bod pro spojovací prostředky.

## 10 Indikátor pádu

Když je viditelný indikátor pádu, úvazek se musí vyřadit. Viz také 13.

## ÚDRŽBA, SKLADOVÁNÍ A PŘEPRAVA

### 11 Správné skladování a přeprava

K ochraně při přepravě a skladování by se měl používat přepravní, příp. skladovací obal. Skladujte produkt tak, aby byl chráněn před vodou, UV zářením, mechanickým namáháním, před chemikáliemi a nečistotami.

### 12 Údržba

Znečištěné výrobky omyjte ve vlažné vodě (v případě potřeby s neutrálním mýdlem), dobře opláchněte, nechte oschnout při pokojové teplotě. Nikdy nesušte v sušičce prádla nebo v blízkosti topných těles. V případě potřeby lze použít běžné dezinfekční prostředky na bázi alkoholu (např. isopropanol). Klouby kovových dílů se musí pravidelně a po očištění promazat olejem bez obsahu kyselin nebo prostředkem na PTFE nebo na silikonové bázi.

## ŽIVOTNOST A VÝMĚNA

**13a** Maximální životnost v letech. Maximální životnost odpovídá době od data výroby do stavu zralého na výměnu. Produkty z chemických vláken (polyamid, polyester, Dyneema®, Aramid, Vectran®) podléhají i bez používání určitému stárnutí; jejich životnost závisí především na intenzitě ultrafialového záření a dalších klimatických podmínkách, kterým jsou vystaveny. Aramidová vlákna mají nízkou odolnost vůči UV záření, a proto by neměla být trvale vystavena slunci.

Vysokopevnostní polyethylenová vlákna mají nižší bod tání (140 °C) než jiná syntetická vlákna a mnohem nižší koeficient tření, což může ztížit kontrolu takových textilních výrobků při používání.

**13b** Maximální doba používání v letech v případě správného používání bez viditelného opotřebení a při optimálních podmínkách skladování. Doba používání

odpovídá době od prvního použití do stavu, kdy je výrobek zralý na vyřazení. Po uplynutí doby používání nebo nejpozději po dosažení maximální životnosti se musí výrobek vyřadit.

Časté používání nebo extrémně vysoké zatížení může výrazně zkrátit životnost.

Proto před použitím zkontrolujte produkt z hlediska možného poškození a správné funkce. Pokud platí jeden z uvedených bodů, musí se výrobek okamžitě vyřadit z používání a předat odborníkovi nebo výrobci k provedení kontroly a/nebo opravě (seznam nemusí být úplný):

- když existují pochybnosti ohledně jeho bezpečné použitelnosti;
- když ostré hrany poškozují lano nebo by mohly zranit uživatele;
- když jsou viditelné vnější projevy poškození (např. trhliny, plastická deformace);
- když je materiál silně zkorodovaný nebo když se materiál dostal do kontaktu s chemikáliemi;
- při poškození krajů pásků, nebo když jsou z materiálu pásků vytažena vlákna;
- když jsou na nosných popruzích viditelná červená vlákna;
- když švy vykazují viditelná poškození nebo známky oděru;
- když kovové části ležely na ostrých hranách;
- když kovové části mají silně odřená místa, např. následkem úběru materiálů;
- když zámek již není možné zavřít;
- když došlo k tvrdému pádovému zatížení.

## PŘEKOUŠENÍ A DOKUMENTACE

**13c** Při profesionálním používání musí být výrobek pravidelně kontrolován, minimálně jednou ročně, výrobcem, odborníkem nebo licencovanou zkušebnou; a v případě potřeby se musí provést jeho údržba nebo vyřazení. Přitom se musí zkontrolovat také čitelnost označení výrobku. Kontroly a údržbové práce se musí dokumentovat pro každý produkt zvlášť. Musí být zaznamenány následující informace: označení a název produktu, název výrobce a kontaktní údaje, jednoznačná identifikace, datum výroby, datum zakoupení, datum prvního použití, datum příští plánované kontroly, výsledek kontroly a podpis odpovědného odborníka. Vhodný vzor najdete na adrese [edelrid.com](http://edelrid.com).

#### 14 Povolená teplota pro použití v suchém stavu

Vysoké, nízké teploty, vlhkost, námraza, olej a prach mohou negativně ovlivnit funkci.

#### 15 Kontaktní údaje

V případě otázek se na nás obraťte. Kontaktní údaje najdete na zadní straně.

Návody k použití se mohou změnit. Na adrese edelrid.com najdete vždy aktuální verzi.

16 Notifikovaná instituce s oprávněním vystavovat EU potvrzení o provedení prototypové zkoušky konstrukčního vzorku výrobku.

#### 17 Instituce provádějící dohled nad výrobou OOP

#### ZNAČENÍ NA VÝROBKU

Výrobce: EDELRID

Adresa výrobce

Označení výrobku:

Zachycovací postroj podle EN 361, ANSI/ASSP Z359.11

Model: Flex Lite II

Velikost

 YYYY MM: Rok výroby a měsíc

Číslo šarže: BBBB XXXXX

Identifikace: (příp. musí zapsat sám uživatel)

 01 23: instituce provádějící dohled nad výrobou OOP.

 Čtěte a dodržujte varování a návody

Zachycovací postroj podle EN 361: Označení A a A/2

( $A/2 + A/2 = A$ ): jisticí oko

Piktogramy pro zádové a hrudní připojení úvazku

Piktogramy k používání přezek (viz 4)

Materiál: polyamid = PA; polyester = PES; hliník = ALU; ocel = Steel

#### PROHLÁŠENÍ O SHODĚ

Tímto společnost EDELRID GmbH & Co. KG prohlašuje, že tento výrobek je v souladu se základními požadavky a příslušnými předpisy nařízení EU 2016/425. Originální prohlášení o shodě naleznete na následujícím internetovém odkazu: [edelrid.com/...](http://edelrid.com/)

Naše výrobky vyrábíme s maximální pečlivostí. Pokud se přesto najde důvod k oprávněné reklamaci, prosíme o uvedení čísla šarže.

Technické změny vyhrazeny.

## Flex Lite II

### Centură complexă anticădere conform EN 361, ANSI/ASSP Z359.11-2021

Acest produs este conform cu Regulamentul (UE) 2016/425 privind echipamentul individual de protecție (EIP).

### INSTRUCȚIUNI GENERALE DE SIGURANȚĂ ȘI DE UTILIZARE

Acest produs este parte componentă a unui echipament individual de protecție (EIP), pentru protecția împotriva căderilor de la înălțime și trebuie atribuit unei persoane. Aceste instrucțiuni de utilizare conțin indicații importante pentru o utilizare corectă și practică. Prezentele instrucțiuni trebuie să fie înțelese înainte de a utiliza produsul și trebuie respectate în timpul utilizării acestuia. Aceste documente trebuie puse la dispoziția utilizatorului în limba țării de destinație, de către persoana juridică care revinde produsul și trebuie păstrate pe toată durata de utilizare lângă echipament. Simpla citire a instrucțiunilor de utilizare nu poate înlocui niciodată experiența, responsabilitatea proprie și cunoștințele privind pericolele care apar în timpul alpinismului, escaladei și lucrului la înălțime și adâncime, și nu vă degrevează de riscul individual asumat. Utilizarea echipamentului este permisă numai persoanelor calificate și cu experiență sau sub îndrumarea și supravegherea directă a unei persoane calificate și cu experiență. Produsul poate fi utilizat numai împreună cu componentele echipamentului individual de protecție (EIP) împotriva căderii de la înălțime cu marcate CE. La combinarea acestui produs cu alte componente, există pericolul de interferențe negative reciproce în timpul utilizării. Compatibilitatea componentelor echipamentului și a punctelor de prindere este responsabilitatea persoanei care utilizează sau supraveghează echipamentul. Trebuie să fie clar pentru fiecare utilizator, că o sănătate fizică sau mentală slabă reprezintă un risc de siguranță, atât în circumstanțe normale cât și în caz de urgență. Din cauza influențelor exterioare, activitățile de alpinism, escaladă și lucrul la înălțime și adâncime prezintă adesea riscuri și pericole care nu pot fi identificate. Greșelile și neatenția pot avea drept consecință acciden-

te și vătămări corporale grave sau chiar decesul. Dacă producătorul nu recomandă în scris, echipamentul nu trebuie sub nicio formă modificat. Starea utilizabilă și buna funcționare a echipamentului trebuie verificate și asigurate înainte și după fiecare utilizare. Produsul trebuie imediat scos din uz, dacă există dubii cu privire la siguranță în utilizarea acestuia. În caz de abuz și/ sau utilizare greșită, producătorul își declină toată responsabilitatea. Responsabilitatea și riscul revin în toate cazurile utilizatorilor, respectiv persoanelor care poartă responsabilitatea. Se recomandă respectarea, în plus, a normelor naționale de utilizare a produsului. Produsele EIP sunt omologate exclusiv pentru asigurarea persoanelor. Înainte de utilizarea echipamentului, utilizatorii trebuie să stabilească un concept de salvare, care să garanteze că o persoană care cade în EIP poate fi salvată imediat, sigur și eficient. Produsele oferă o multitudine de posibilități de utilizare. Garanția acoperă însă exclusiv tehnicile descrise și autorizate în instrucțiunile de utilizare.

Atenție: Nerespectarea acestor instrucțiuni de utilizare poate duce la vătămări corporale grave sau chiar la deces.

### INFORMAȚII SPECIFICE PRODUSULUI, EXPLICAREA FIGURILOR

Centurile complexe anticădere conform EN 361 sunt componente ale unui sistem anticădere și servesc în primul rând ca dispozitiv de susținere a corpului după o cădere.

Atârănarea în ham în stare nemiscată poate conduce la grave vătămări, până la deces (traumă de suspendare). Măsuri de protecție împotriva traumei de suspendare pot fi: utilizarea unei plăci de șezut, mișcarea periodică a picioarelor, pazele suficiente, salvarea rapidă în caz de urgență. Supraîncărcarea sau solicitarea dinamică a produsului poate deteriora nu numai produsul, ci și coarda utilizată sau alte componente.

Nu utilizați centura în apropierea unor echipamente tehnice mobile sau al unor surse de pericole electrice.

### Puncte de fixare

Pentru siguranță, este decisiv ca poziția pentru mijloacele de fixare sau pentru punctul de fixare, precum și tipul lucrării care urmează a fi executată, să se stabilească de

așa manieră încât pericolul unei căderi libere și înălțimea de cădere posibilă să fie minimizezate. Înainte să utilizați un sistem anticădere, asigurați-vă, că sub utilizator este disponibil suficient spațiu (inclusiv orice suprastructuri). Pentru a evita încărcările mari și căderile cu pendulare, punctul de prindere pentru scopurile de asigurare trebuie să fie întotdeauna cât mai vertical posibil, deasupra persoanei care este asigurată. Muchiile ascuțite, băturile și punctele de strivire pot reduce în mod periculos rezistența. Acolo unde este necesar, muchiile și băturile de la structurile din zona de lucru trebuie acoperite cu mijloace ajutoare adecvate. Punctul de fixare și mijloacele de fixare trebuie să facă față sarcinilor preconizate chiar și în cazul cel mai defavorabil. Chiar dacă se utilizează un amortizor de cădere (conform EN355), punctele de fixare trebuie să poată prelua o forță de cel puțin 12 kN. A se vedea și EN 795. În conformitate cu ANSI/ASSE Z359.18, punctele de fixare trebuie să preia o sarcină de cel puțin 3100 lbs (sau 22,2 kN) sau să corespundă unui factor de siguranță de 5 (dacă acestea sunt stabilite și monitorizate de o persoană competentă); se poate alege valoarea mai mică din cele două.

## 1 Tabel de mărimi

## 2 Nomenclator

- A: Ureche de prindere sternală, semicirculară (jumătățe) A/2 conform EN 361, ANSI Z359.11. Trebuie utilizate ambele urechi A/2.
- B: Ureche de prindere dorsală conform EN 361, ANSI Z359.11. Urechea de prindere poate fi ținută verticală cu ajutorul benzii velcro existente și poate fi utilizată și fără banda velcro.
- C: Cataramă Slide Block
- D: Bucle de material care se pot rupe/poziționa liber până la max. 5 kg
- E: Cataramă Double Lock
- F: Perniță pentru picior
- G: Indicator de cădere
- H: Bridă de depozitare
- I: Câmp de inscripționare și marcaj
- J: Cip NFC
- K: Placă de cădere și placă de glisare
- L: Bucle de material suplimentară
- M: Buzunar de material

## 3 Punerea centurii

- 3a – c Îmbrăcarea laterală a centurii (ca o jachetă).
- 3e – f Oarte La închiderea cataramelor Double Lock la picioare și la șold, trebuie respectată alocarea corectă. Respectați marcajul! (picioare– stânga și dreapta).

## 4 Utilizarea cataramelor

- 4a Cataramă Double Lock
  - 4b Cataramă Slide Block
- Verificați periodic toate elementele de închidere și de reglare.

## 5 Reglarea centurii

- 5a – c Tragerea fermă a chingilor de la umăr / picior și piept.
- 5d – e Depozitarea chingilor în exces ale centurii.

## 6 Așezarea corectă a centurii

- 6a Pernița pentru umăr trebuie să fie coplanară cu baza cefei.
- 6b Pernița pentru umăr amplasată prea jos.
- 6c – e Poziția articulației din material textil pentru șold.

Înainte de a utiliza centura, efectuați un test de agățare într-un loc sigur pentru a verifica confortul la purtare și capacitatea de reglare în timpul utilizării prevăzute.

## 7 Utilizare conform EN 361, ANSI Z359.11

Legarea sigură a centurii de un sistem de salvare sau anticădere se efectuează de la urechile de prindere (A sau A/2). Elementele de legătură trebuie să fie conforme cu EN 362, ANSI Z359.12. Ar trebui evitată solicitarea transversală a elementelor de îmbinare. La utilizarea urechilor de prindere din față A/2, trebuie folosite mereu ambele urechi de prindere cu mijlocul de legătură. Sistemele anticădere pot fi dotate cu sau fără elemente de amortizare a căderii. În caz de cădere, sistemele anticădere trebuie să reducă forțele de impact care apar, la o mărime suportabilă pentru corp (6 kN). Mijloacele de legătură nu au voie să depășească lungimea totală de 2,0 m, inclusiv amortizor de cădere și elementele de legătură. Amortizoarele de cădere și sistemele cu amortizoare de cădere trebuie să fie conforme cu EN 355 sau ANSI Z359.13. Într-un sistem anticădere,

este permisă utilizarea doar a unei singure centuri complexe anticădere în conformitate cu EN 361, ANSI Z359.11! Înainte de utilizarea unui sistem anticădere, trebuie să vă asigurați, că la locul de muncă este asigurat spațiul liber de cădere necesar de sub utilizator. Atunci când centura este utilizată pentru o sarcină mai mare de 100 kg, sistemul anticădere trebuie să fie adecvat pentru sarcina specifică.

Atunci când se utilizează un sistem anticădere, trebuie respectată înălțimea liberă necesară sub picioarele utilizatorului pentru a preveni impactul cu obiecte sau cu podeaua. Se vor respecta și instrucțiunile de utilizare a sistemului anticădere. Trebuie respectată, de asemenea, întinderea centurii (Hs) după o solicitare la cădere. Aceasta este maximum 26 cm.

### **8 Utilizarea buclei de material care se poate rupe/ poziționabile liber până la max. 5 kg**

Bucula de material poate fi poziționată liber și servește ca o loc de parcare pentru mijloacele de legătură. Bucula de material se desface la o sarcină mai mare de 5 kg. Această buclă de material nu este un EIP!

### **9 Aplicarea și utilizarea unei bucle de material suplimentare până la 25 kg**

Această buclă de material nu este un EIP! Este adecvată numai pentru depozitarea materialului și nu ca punct de ancorare pentru mijloacele de legare.

### **10 Indicator de cădere**

Dacă indicatorul de cădere este vizibil, centura trebuie scoasă din uz. A se vedea și 13

## **ÎNȚEȚINERE, DEPOZITARE ȘI TRANSPORT**

### **11 Depozitarea și transportul corecte**

Pentru protecție în timpul transportului și depozitării utilizați un container de transport sau de depozitare. Depozitați produsul protejat de apă, radiații UV, solicitări mecanice, substanțe chimice și murdărie.

### **12 Întreținere**

Produsele murdare se curăță cu apă caldă (dacă este necesar cu un săpun neutru), se clătesc bine și se usucă la temperatura camerei. Nu se usucă niciodată în uscătorul de rufe sau în apropierea caloriferelor. Dacă este

necesar, pot fi utilizați agenți de dezinfectare uzuali, din comerț, pe bază de alcool (de ex. izopropanol). Articulațiile componentelor metalice se ung după curățare, cu regularitate, cu ulei sau cu o substanță pe bază de polietilfluoretilenă sau silicon care nu prezintă urme de acid.

## **DURATA DE VIAȚĂ ȘI ÎNLOCUIREA**

**13a** Durata maximă de viață în ani. Durata maximă de viață corespunde perioadei de timp de la data fabricației până la data eliminării. Produsele fabricate din fibre chimice (poliamidă, poliester, Dyneema®, aramidă, Vectran®) sunt supuse la o anumită îmbătrânire, chiar dacă nu sunt utilizate. Durata lor de viață depinde în special de intensitatea radiației ultraviolete, precum și de alte influențe climatice la care sunt expuse. Fibrele de aramidă au o rezistență redusă la razele UV, motiv pentru care nu ar trebui expuse pe termen lung la razele solare. Fibrele de polietilenă ultrarezistente au punctul de topire mai mic (140 °C) decât alte fibre sintetice și un coeficient de frecare mult mai mic; de aceea, aceste produse textile sunt mai dificil de controlat în timpul utilizării.

**13b** Durata maximă de utilizare în ani, la o utilizare corectă, fără uzură vizibilă și în condiții optime de depozitare. Durata de utilizare corespunde timpului scurs de la prima utilizare până la stadiul de scoatere din uz. După expirarea duratei de utilizare, respectiv cel mai târziu după expirarea duratei maxime de viață, produsul trebuie scos din uz.

Utilizarea frecventă sau încărcarea extrem de mare pot scurta considerabil durata de viață.

Din acest motiv, înainte de utilizare, produsul trebuie verificat dacă prezintă deteriorări și dacă funcționează corect. Dacă unul din următoarele puncte este aplicabil, produsul trebuie imediat scos din uz și trebuie predat unei persoane competente sau producătorului pentru inspecție și/sau reparație (lista nu se pretinde a fi completă):

- dacă există dubii cu privire la utilizabilitatea în siguranță;
- dacă muchiile ascuțite ar putea deteriora coarda sau răni utilizatorii;

- dacă sunt vizibile semne exterioare de deteriorare (de ex. fisuri, deformații plastice);
- dacă materialul este puternic corodat sau a venit în contact cu substanțe chimice;
- în cazul deteriorării muchiilor chingii sau când sunt ieșite fibre din materialul chingii;
- dacă la chingile purtătoare de sarcină devin vizibile fibre roșii;
- atunci când cusăturile prezintă deteriorări vizibile sau semne de uzură prin frecare;
- dacă componentele metalice au fost aşezate pe muchii ascuțite;
- dacă componentele metalice prezintă locuri cu puternice urme de uzură, de ex. prin tocirea materialului;
- dacă sistemul de blocare nu se mai poate închide;
- dacă a apărut o solicitare puternică la cădere;

## VERIFICAREA ȘI DOCUMENTAREA

**13c** În cazul utilizării comerciale, produsul trebuie să fie verificat periodic, cel puțin o dată pe an, de producător, de o persoană competentă sau de o unitate de verificare autorizată; dacă este necesar, produsul trebuie apoi supus unor operațiuni de întreținere sau scos din uz. Trebuie să se verifice și lizibilitatea marcajului produsului. Verificările și lucrările de întreținere trebuie să fie documentate separat pentru fiecare produs. Trebuie documentate următoarele informații: Marcajul și denumirea produsului, numele producătorului și datele de contact, identificarea clară, data fabricației, data cumpărării, data primei utilizări, data următoarei verificări periodice, rezultatul verificării și semnătura persoanei competente și responsabile. Un model adecvat găsiți pe site-ul web edelrid.com

## 14 Temperatura de utilizare în stare uscată

Căldura, frigul, umezeala, givrajul, uleiul și praful pot influența negativ buna funcționare.

## 15 Date de contact

Contactați-ne dacă aveți întrebări. Detaliile de contact se găsesc pe verso.

Instrucțiunile de utilizare se pot modifica. Găsiți întotdeauna cea mai recentă versiune pe site-ul web edelrid.com.

**16** Organismul notificat care este competent pentru eliberarea certificatului de examinare UE de tip pentru produs.

## 17 Organismul de monitorizare a producției EIP

### MARCAJELE DE PE PRODUS

Producător: EDELRID

Adresa producătorului

Denumire produs:

Centură complexă anticădere conform EN 361, ANSI/ASSP Z359.11

Model: Flex Lite II

Mărime

AAAA LL: Anul de fabricație și luna

Număr de lot: BBBB XXXX

Identificare: (în caz de necesitate se va trece chiar de utilizator)

CE 0123: organismul de monitorizare a producției de EIP.  
 indicațiile de avertizare și instrucțiuni trebuie citite și respectate

Centură complexă anticădere conform EN 361: marcaji A și A/2 ( $A/2 + A/2 = A$ ): Ureche de prindere

Pictograme pentru legarea dorsală și sternală a centurii

Pictograme pentru utilizarea cataramelor (a se vedea 4)

Material: poliamidă = PA; poliester = PES; aluminiu = ALU; oțel = Steel

## DECLARAȚIE DE CONFORMITATE

Prin prezenta, EDELRID GmbH & Co. KG declară că acest produs este în concordanță cu cerințele de bază și cu prescripțiile relevante ale Regulamentului UE 2016/425. Declarația de conformitate originală poate fi consultată la următorul link: [edelrid.com/...](http://edelrid.com/)

Produsele noastre sunt fabricate cu cea mai mare atenție. În cazul în care, totuși, ar exista motive întemeiate de reclamație, vă rugăm să ne comunicați numărul lotului.

Ne rezervăm dreptul la modificări tehnice.

## Flex Lite II Turvalvaljaat, EN 36 1:2002, ANSI/ASSP Z359.11-2021

Tuote vastaa henkilönsuojaimista annettua direktiiviä (EU) 2016/425.

### YLEISET TURVALLISUUTTA JA KÄYTTÖÄ KOSKEVAT OHJEET

Tämä tuote kuuluu henkilönsuojaimiin, jotka suojaavat korkeilla paikoilta putoamista vastaan, ja sen tulisi olla vain yhden henkilön käytössä. Tämä käyttöohje sisältää asianmukaisen ja toimivan näytön kannalta tärkeitä ohjeita. Ohjeiden sisältö on ennen tuotteen käyttöä ymmärrettävä ja ohjeita on noudatettava käytön aikana. Jälleenmyyjän tulee antaa nämä asiakirjat käyttäjälle asianomaisen käyttömaan kielisenä versiona, ja ne täytyy säilyttää varusteen koko käyttöajan ajan. Pelkkä käyttöohjeen lukeminen ei kuitenkaan koskaan voi korvata kokemusta, omavastuuta ja vuorostuoteilyyn ja korkeilla ja syvillä paikoilla kiipeilyyn ja työskentelyyn liittyvien vaarojen tuntemista eikä vapautaa käyttäjää henkilökohtaisesta vastuusta. Käyttö on sallittu vain koulutetuille ja kokeneille henkilöille tai koulutettujen ja kokeneiden henkilöiden suorassa ohjauksessa ja valvonnassa. Tuotetta saa käyttää vain yhdessä korkeilla paikoilla putoamista vastaan suojaavien henkilönsuojaimien CE-merkitöy osien kanssa. Kun tämä tuote yhdistetään muihin osiin, on olemassa osien turvallisuuden keskinäisen heikentymisen vaara käytön aikana. Käyttäjää tai käyttöä valvova henkilö on vastuussa varusteiden ja kiinnityspisteiden yhteensopivuudesta. Huono fyysinen tai psyykinen terveydentila voi normaaleissa olosuhteissa ja hätätilanteissa olla turvallisuusriski. Vuorikiipeilyyn, kalliikiipeilyyn sekä korkealla ja syvänteissä työskentelyyn liittyy usein ulkopuolista tekijöistä riippuvia piileviä riskejä ja vaaroja. Virheet ja huolimattomuus voivat johtaa vakaviin onnettomuuksiin, vammoihin tai jopa kuolemaan. Varusteita ei saa muuttaa millään tavalla, joka ei ole valmistajan kirjallisten ohjeiden mukaisesti suositeltua. Varusteiden käyttökelpoinen kunto ja asianmukainen toiminta on tarkastettava ennen jokaista käyttöä ja jokaisen käytön jälkeen. Tuote on poistettava käytöstä välittömästi, jos sen käyttöturvallisuudesta on epäilystä. Valmistaja ei vastaa

millään tavalla väärinkäytön ja/tai epäasianmukaisen käytön aiheuttamista vahingoista. Käyttäjät tai vastuhenkilöt kantavat kaikissa tapauksissa vastuun ja riskin. Suosittelemme noudattamaan lisäksi tuotteen käyttöä koskevia kansallisia säädöksiä. Henkilönsuojaintuotteet on hyväksytty käytettäväksi yksinomaan ihmisten varmistamiseen. Käyttäjien on ennen varusteiden käyttöä määritettävä pelastussuunnitelma, joka varmistaa, että henkilönsuojaimen putoava henkilö voidaan pelastaa välittömästi, turvallisesti ja tehokkaasti.

Tuotteita voidaan käyttää useisiin eri tarkoituksiin. Takuu kattaa kuitenkin ainoastaan käyttöohjeessa esitetyt ja sallitut tekniikat.

Huomio: Käyttöohjeen tietojen noudattamatta jättäminen voi johtaa vakaviin loukkaantumisiin tai jopa kuolemaan.

### TUOTEKOHTAISET TIEDOT, KUVIEN SELITYS

EN 36 1 -standardin mukaiset turvalvaljaat ovat osa putoamisen pysäyttävää järjestelmää ja niiden pääasiallisena tarkoituksena on kannatella kehoa putoamisen jälkeen. Liikkumaton riippuminen valjaisia voi johtaa vakaviin vammoihin ja jopa kuolemaan (suspension trauma). Suspensi-on traumalta suojaavia toimenpiteitä voivat olla seuraavat: istuinlaudan käyttö, jalkojen säännöllinen liikkuminen, riittävät tauot, nopea pelastus hätätilanteissa. Tuotteen liikakuormitus tai dynaaminen kuormitus voivat tuotteen lisäksi vioittaa myös käytettävää köyttä tai muita osia. Älä käytä valjaita liikkuvien koneiden tai sähköisten vaaralähteiden läheisyydessä.

### Kiinnityspisteet

Turvallisuuden kannalta on ratkaisevan tärkeää, että kiinnityspisteiden tai kiinnityspisteiden sijainti ja suoritettavan työn tyyppi määritetään siten, että vapaan putoamisen vaara ja mahdollinen putoamiskorkeus on mahdollisimman pieni. Ennen putoamissuojainjärjestelmän käyttöä on varmistettava, että käyttäjien alapuolella on käytettävissä riittävästi tilaa (kaikki rakenteet mukaan luettuina). Jotta suuret kuormitukset ja heiluriputoamiset vältettäisiin, varmistamiseen käytettävän kiinnityspisteiden täytyy aina sijaita mahdollisimman kohtisuorassa varmistettavan henkilön yläpuolella. Terävät reunat, jäyste ja puristuksiin jääminen voivat vähentää lujuutta vaarallisissa määrin.

Reunat ja jäysteet on henkilönsuojaimien työskentely-alueella tarvittaessa peitettävä sopivilla apuvälineillä. Kiinnityspisteiden ja kiinnitysvälineen on oltava soveltuvia kestämään negatiivisimmassa tapauksessa odotettavissa olevat kuormitukset. Silloinkin, kun käytetään nykykäsen-vaimentimia (EN 355), kiinnityspisteiden on kestettävä vähintään 12 kN:n kuormitus. Katso myös EN 795. ANSI / ASSE Z359.18 -standardin mukaisten kiinnityspisteiden on kestettävä vähintään 3100 lbs (tai 22,2 kN) tai vastattava turvakerointa 5 (kun asiantunteva henkilö määrittää ne ja valvoo niitä, voidaan valita kahdesta arvosta alhaisempi).

### 1 Kokotaulukko

#### 2 Osien nimet

- A: Standardien EN 361, ANSI Z359.11 mukainen puoli-  
kas, rintapuolen kiinnityspiste A/2. Kumpaakin  
A/2-kiinnityspistettä on käytettävä
- B: Standardien EN 361, ANSI Z359.11 mukainen selkä-  
puolen kiinnityspiste. Kiinnityspiste voidaan pitää  
pystyasennossa tarrakiinnityksellä ja sitä saa käyttää  
myös ilman tarrakiinnitystä
- C: Slide Block -solkki
- D: Repäistävät/vapaasti paikoitettavat, enintään 5 kilon  
painolle tarkoitetut varustelentikit
- E: Double Lock -solkki
- F: Sääriepihmuste
- G: Putoamisen ilmaisimien
- H: Säilytysosa
- I: Merkintäkenttä ja merkintä
- J: NFC-siru
- K: Suoja- ja liukulevy
- L: Ylimääräinen varustelentikki
- M: Tarvikelaukku

#### 3 Valjaiden pukeminen

- 3a - c Valjaiden pukeminen sivuttain (samalla tavalla kuin  
takki).
- 3e - f Jalkojen ja lantion Double Lock -soljet on suljettava  
oikein. Huomioi merkinnät! (Jalat - vasen & oikea).

#### 4 Solkien käyttö

- 4a Double Lock -solkki
- 4b Slide Block -solkki

Tarkasta kaikki sulku- ja säätöosat säännöllisesti.

#### 5 Valjaiden säätäminen

- 5a - c Olka-/jalca- ja rintahihnojen kiristäminen.
- 5d - e Hihnan ylimääräisen osan säilyttäminen.

#### 6 Valjaiden oikea istuvuus

- 6a Hartiaepihmuste liian asettua niskaan myötäisesti.
- 6b Hartiaepihmuste tulisi alhaalla.
- 6c - e Lantio-osan oikea sijainti.

Ennen valjaiden käyttöä on suoritettava turvallisessa paikassa vähintään viisi minuuttia kestävä riippumistesti käyttökäytävyyden ja säädettävyyden tarkistamiseksi.

#### 7 Standardin EN 361, ANSI Z359.11 mukainen käyttö

Valjaat yhdistetään pelastusjärjestelmään tai putoamisen pysäyttävään järjestelmään turvallisesti kiinnityspisteistä (A tai A/2). Liitososien on vastattava standardien EN 362, ANSI Z359.12 asettamia vaatimuksia. Liitososien poikitaikuumitusta tulisi välttää. Etummaisissa kiinnityspisteissä A/2 käytettäessä kumpaakin kiinnityspistettä on aina käytettävä liitosköyden kanssa. Putoamisen pysäyttävissä järjestelmissä voi olla putoamista vaimentavia elementtejä tai ne voivat olla ilman niitä. Putoamisen pysäyttävien järjestelmien on alennettava pudotessa esiintyvät iskuvaimennusvoimat siedettäväksi (6 kN). Liitosköysien kokonaispituus nykykäsenvaimentimen ja liitososien kanssa ei saa ylittää kahta metriä. Nykykäsenvaimentimien ja nykykäsenvaimentinjärjestelmien on vastattava standardin EN 355 tai ANSI Z359.13 asettamia vaatimuksia. Putoamissuojainjärjestelmässä saa käyttää vain standardien EN 361, ANSI Z359.11 mukaisia turvalvaljaita! Ennen putoamisen pysäyttävän järjestelmän käyttöä on varmistettava, että käyttäjän alle jää työpaikalla riittävästi vapaata tilaa mahdollisen putoamisen varalta. Jos valjaita käytetään yli 100 kg:n kuormitukselle, putoamissuojainjärjestelmän on sovellettava kyseiselle kuormitukselle.

Tarvittavaan vapaaseen tilaan käyttäjän jalkojen alapuolella on kiinnitettävä putoamissuojainjärjestelmän käytössä huomiota, jotta törmääminen esineisiin tai maahan estetään. Myös putoamissuojainjärjestelmän käyttöohje on huomioitava. Valjaiden venymä (Hs) on myös huomioitava putoamiskuormituksen jälkeen. Se on enintään 26 cm.

## 8 Repäistävän / vapaasti paikoitettavan, enintään 5 kilon painolle tarkoitetun varustelenkin käyttö

Varustelenkki voidaan paikoittaa vapaasti, ja se on tarkoitettu liitosköysien ”pysäköintipaikaksi”. Varustelenkki irtaao, jos sitä kuormitetaan yli 5 kg.

Tämä varustelenkki ei ole henkilönsuojain!

## 9 Ylimääräisen, enintään 25 kilon painolle tarkoitetun varustelenkin kiinnittäminen ja käyttäminen

Tämä varustelenkki ei ole henkilönsuojain! Se soveltuu vain materiaalin säilytykseen, ei kiinnityspisteeksi kiinnitysvälineille.

## 10 Putoamisen ilmaisin

Ilmaisaon poistettava käytöstä, jos putoamisen ilmaisin on näkyvissä. Katso myös 13

## KUNNOSSAPITO, SÄILYTYS JA KULJETUS

### 11 Oikea säilytys ja kuljetus

Tuote tulisi suojata kuljetuksen ja säilytyksen aikana käyttämällä kuljetus- tai varastointilaatikoita. Säilytystä vedeltä, UV-säteilyltä, mekaaniselta kuormitukselta, kemikaaleilta ja lialta suojattuna.

### 12 Kunnossapito

Puhdista liikkeet tuotteet kädenlämpöisessä vedessä (tarvittaessa neutraalilla saippualla), huuhtelee hyvin, kuivaa huoneenlämmössä. Älä koskaan kuivaa kuivausrumussa tai lämpöpattereiden lähellä. Tarvittaessa voidaan käyttää tavallisia, alkoholipohjaisia (esim. isopropanoli) desinfiointiaineita. Metalliosien nivelet on voideltava säännöllisesti ja puhdistuksen jälkeen hapottomalla öljyllä tai PTFE- tai silikonipohjaisella aineella.

## KESTOIKÄ JA VAIHTAMINEN

**13a** Maksimikestoikä vuosina. Maksimikestoikä vastaa aikaa valmistuspäivästä käytöstä poistoon saakka. Kemiallisista kuiduista (polyamidi, polyesteri, Dyneema®, aramidi, Vectran®) valmistetut tuotteet altistuvat myös ilman käyttöä tietylle vanhenemiselle; niiden kestoikä riippuu erityisesti ultraviolettisäteilyn voimakkuudesta sekä ilmastollisista ympäristöolosuhteista. Aramidikuidut kestävät huonosti ultraviolettisäteilyä ja niitä ei sen vuoksi tulisi altistaa jatkuvasti auringolle.

Erikoislujilla polyeteenikuiduilla on muita synteettisiä kuituja alhaisempi sulamispiste (140 °C) ja huomattavasti pienempi kitkakerron, mikä saattaa tehdä tällaisten tekstiilituotteiden valvonnasta käytössä hankalampaa.

**13b** Maksimikäyttöikä asianmukaisessa käytössä ilman havaittavaa kulumista ja optimaalisissa varastointiolosuhteissa. Käyttöikä vastaa aikaa ensimmäisestä käytöstä poistoon saakka. Tuote on poistettava käytöstä käyttööän kuluttua loppuun tai viimeistään maksimaalisen kestoian kuluttua loppuun.

Usein tapahtuva käyttö tai äärimmäisen suuri kuormitus voivat lyhentää kestoikää huomattavasti.

Ennen käyttöä on sen vuoksi tarkistettava tuotteen oikea toiminta ja mahdolliset vauriot. Jos havaitaan yksi seuraavista seikoista, tuote on välittömästi poistettava käytöstä ja annettava asiantuntevan henkilön tai valmistajan tarkastettavaksi ja/tai korjattavaksi (luettelon ei ole tarkoituksena täydellinen):

- turvallisesta käytöstä on epäilystä
- terävät reunat voisivat vaurioittaa köyhtä tai loukata käyttäjää
- näkyvissä on ulkoisia vaurioitumisen merkkejä (esim. halkeamia, vääntymiä)
- materiaali on korrodoitunut voimakkaasti tai joutunut kosketuksiin kemikaalien kanssa
- hinnan reunat ovat voittuneet tai hinnanmateriaalista on irronnut lankoja
- kannatteleviin hihnoihin tulee näkyviin punaisia lankoja
- saumoissa on näkyvissä vaurioita tai kulumisen merkkejä
- metalliosat ovat olleet terävien reunojen päällä
- metalliosissa on voimakkaasti hankautuneita kohtia, esim. materiaalin kulumisen takia
- suljinta ei voi enää sulkea
- on esiintynyt voimakas putoamiskuormitus

## TARKASTUS JA DOKUMENTOINTI

**13c** Valmistajan, pätevän henkilön tai hyväksytyyn tarkastuslaitoksen on tarkastettava ammattikäytössä oleva tuote säännöllisesti ja vähintään kerran vuodessa; sen jälkeen se on tarvittaessa huollettava tai poistettava käytöstä. Sen yhteydessä on tarkistettava myös tuotteen merkinnän luettavuus. Tarkastuk-

set ja huoltotyöt on dokumentoitava jokaiselle tuotteelle erikseen. Seuraavat tiedot on merkittävä ylös: tuotteen merkintä ja nimi, valmistajan nimi ja yhteystiedot, yksilöllinen tunniste, valmistuspäivä, ostopäivä, ensimmäisen käytön päivämäärä, seuraavan säännöllisen tarkastuksen päivämäärä, tarkastuksen tulos ja vastaavan asiantuntevan henkilön allekirjoitus. Soveltuva malli löytyy osoitteesta [www.edelrid.com](http://www.edelrid.com).

#### 14 Käyttölämpötila kuivana

Kuuminen, kylmyys, kosteus, jäätyminen, öljy ja pöly voivat heikentää toimintaa.

#### 15 Yhteystiedot

Ota meihin yhteyttä, jos sinulla on jotakin kysyttävää. Yhteystiedot löytyvät takasivulta. Käyttöohjeet voivat muuttua. Uusin versio löytyy aina osoitteesta [www.edelrid.com](http://www.edelrid.com).

16 Ilmoitettu laitos, joka on vastuussa tuotteen EU-tyyppitarkastustodistuksen antamisesta.

#### 17 Henkilönsuojaimien valmistusta valvova tahon

#### TUOTTEESSA OLEVAT MERKINNÄT

Valmistaja: EDELRID  
Valmistajan osoite  
Tuotenimike:

Standardien EN 361, ANSI/ASSP Z359.11 mukaiset turvavaljaat

Malli: Flex Lite II

Koko

W VVVV KK: Valmistusvuosi ja -kuukausi

Eränumero: BBBB XXXXX

Tunnistiedot: (käyttäjän merkittävä tarvittaessa itse)

CE 01 23: Henkilönsuojaimien valmistusta valvova tahon

Varoitukset ja ohjeet tulee lukea ja huomioida

EN 361 -normin mukaiset turvavaljaat Merkintä A ja A/2 (A/2 + A/2 = A): Kiinnityspiste

Piktogrammit, valjaiden yhdistäminen selkä- ja rintapuolella

Piktogrammit, solkien käyttö (katso 4)

Materiaali: Polyamidi = PA Polyesteri = PES Alumiini = ALU Teräs = Steel

#### VAATIMUSTENMUKAISUUSVAKUUTUS

EDELRID GmbH & Co. KG vakuuttaa täten, että tämä tuote vastaa EU-direktiivin 2016/425 asettamia olennaisia vaatimuksia ja asiaankuuluvia määräyksiä. Alkuperäinen vaatimustenmukaisuusvakuutus on katsottavissa seuraavan linkin kautta: [edelrid.com/...](http://edelrid.com/)

Tuotteemme valmistetaan suurella huolellisuudella. Jos kuitenkin havaitset jotakin valituksen aihetta, ilmoita meille tuotteen eränumeron.

Oikeudet teknisiin muutoksiin pidätetään.

**Flex Lite II****Zachytávací postroj podľa EN 36 1:2002, ANSI/ASSP Z359.11-2021**

Tento výrobok zodpovedá nariadeniu o osobných ochranných prostriedkoch OOP (EÚ) 2016/425.

**VŠEOBECNÉ BEZPEČNOSTNÉ POKYNY A POKYNY NA POUŽÍVANIE**

Tento výrobok je súčasťou osobného ochranného vybavenia (OOP) na ochranu proti pádu z výšky a mal by byť pridelený jednej osobe. Tento návod na použitie obsahuje dôležité pokyny pre odborné a primerané používanie v praxi. Tieto pokyny musí používateľ pred použitím tohto výrobku obsahovo pochopiť a musí ich dodržiavať počas jeho používania. Tieto poklady musí predávajúci poskytnúť používateľovi v jazyku krajiny určenia a musia byť uschovávané pri vybavení počas celej doby používania výrobku. Samotné prečítanie návodu na použitie však nikdy nemôže nahradiť skúsenosti, vlastnú zodpovednosť a znalosti nebezpečenstiev hroziacich pri horolezectve, lezení a práci vo výškach a hĺbkach, takže používateľ nesie osobné riziko. Používanie je povolené len výskoleným a skúseným osobám alebo pod priamym vedením a dohľadom kvalifikovanej a skúsenej osoby. Výrobok sa smie používať iba v kombinácii so súčasťami osobnej ochrannej výbavy na ochranu pred pádom označenými značkou CE. Pri kombinácii tohto výrobku s inými súčasťami hrozí pri používaní nebezpečenstvo vzájomného negatívneho obmedzenia bezpečnosti. Za kompatibilitu súčastí vybavenia a za viazacie body je zodpovedná osoba, ktorá vybavenie používa, alebo osoba vykonávajúca dohľad. Zlý fyzický alebo psychický zdravotný stav predstavuje za normálnych okolností a v prípade núdze bezpečnostné riziko. Horolezectvo, lezenie a práca vo výškach a hĺbkach sú často spojené so skrytými rizikami a nebezpečenstvami spôsobenými vonkajšími vplyvmi. Chyby a neopatrnosť môžu viesť k vážnym nehodám, zraneniam alebo dokonca smrti. Vybavenie sa nesmie upravovať žiadnym spôsobom, ktorý nie je písomne odporúčaný výrobcom. Pred každým použitím a po ňom sa musí skontrolovať a zabezpečiť použiteľný stav a správna funkcia vybavenia. Výrobok okamžite vyradte, ak máte

akékoľvek pochybnosti o jeho bezpečnom používaní. Výrobca odmieta v prípade zneužitia a/alebo nesprávneho použitia akúkoľvek zodpovednosť a rúčenie. Zodpovednosť a riziko nesú vo všetkých prípadoch používateľa alebo zodpovedné osoby. Odporúčame navyše dodržiavať národné predpisy a pravidlá pre používanie výrobku. Výrobky OOP sa smú používať výhradne pre zaistenie osôb. Pred použitím vybavenia musí používateľ definovať koncept záchranu, ktorý zabezpečí, že osoba, ktorá spadne do OOP, môže byť okamžite, bezpečne a efektívne zachránená.

Výrobky ponúkajú širokú škálu možných aplikácií. Záruka sa však vzťahuje len na techniky opísané a povolené v návode na použitie.

Pozor: Nerespektovanie tohto návodu na použitie môže viesť k ťažkým až smrteľným zraneniam.

**INFORMÁCIE ŠPECIFICKÉ PRE VÝROBK, VYSVETLENIE OBRÁZKOV**

Zachytávacie postroje podľa EN 361 sú súčasťou záchytného systému a slúžia predovšetkým na udržanie tela po páde.

Neohybné visenie v úväzku môže spôsobiť ťažké zranenia až smrť (trauma z visu na lane). Ochranné opatrenia proti traume z visenia na lane môžu byť: používanie sedačky, pravidelný pohyb nôh, dostatočné prestávky, rýchla záchrana v prípade núdze. Preťaženie alebo dynamické namáhanie výrobku môže poškodiť nielen výrobok, ale aj použité lano alebo iné diely.

Nepoužívajte úväzok v blízkosti pohyblivých strojov alebo nebezpečných elektrických zdrojov.

**Viazacie body**

Pre bezpečnosť je rozhodujúce určiť polohu viazacieho prostriedku alebo viazacieho bodu a druh vykonávanej práce tak, aby sa čo najviac minimalizovalo nebezpečenstvo voľného pádu a možná výška pádu. Pred použitím záchytného systému musíte zaistiť, aby bol pod používateľom k dispozícii dostatočný priestor (vrátane akýchkoľvek v mieste namontovaných prvkov). Aby sa vylúčilo vysoké zaťaženie a kvyvadlový pohyb pri páde, musí sa viazaci bod pre zaistenie nachádzať vždy pokiaľ možno zvisle nad zaistovanou osobou. Ostré hrany, vý-

ronky a zmláždenia môžu nebezpečne znížiť pevnosť. Hrany a výronky na štruktúrach v pracovnej oblasti OOP sa musia tam, kde je to potrebné, zakryť vhodnými pomôckami. Viazací bod a viazací prostriedok musia odolávať zaťaženiu, ktoré sa očakáva v najnepriaznivejšom prípade. Aj v prípade, keď sa používajú tmiče pádu (podľa EN 355), musia byť viazacie body schopné absorbovať silu najmenej 12 kN. Pozri tiež EN 795. Viazacie body podľa ANSI/ASSE Z359.18 musia absorbovať minimálne 22,2 kN (3100 lbs) alebo mať bezpečnostný faktor 5 (ak sú tieto body stanovené a kontrolované odbornou kvalifikovanou osobou); zvoliť sa môže nižšia z oboch hodnôt.

## 1 Tabuľka veľkosti

### 2 Názvoslovie

- A: Polovičné, hrudné istiace oko A/2 podľa EN 361, ANSI Z359.11. Musia sa použiť obe oká A/2.
- B: Chrbtové istiace oko podľa EN 361, ANSI Z359.11. Istiace oko sa môže držať vo zvislej polohe pomocou suchého zipsu a smie sa používať aj bez suchého zipsu.
- C: Pracka Slide Block
- D: Odrhávacie/volne polohovateľné pútko na materiál do max. 5 kg
- E: Pracka Double Lock
- F: Polstrovanie nôh
- G: Indikátor pádu
- H: Úložné pútko
- I: Pole pre popisok a označenie
- J: NFC čip
- K: Ochranná a klzná doska
- L: Prídavné pútko na materiál
- M: Taška na materiál

### 3 Nasadenie úväzku

- 3a - c bočné nasadenie úväzku (ako vesty).
- 3e - f Pri zapínaní praciek Double Lock na nohách a bedrách dbajte na správne priradenie. Pozor na označenie! (nohy - ľavá a pravá).

### 4 Nastavovanie praciek

- 4a Pracka Double Lock
- 4b Pracka Slide Block

Pravidelne kontrolujte všetky zaistovacie a nastavovacie prvky.

### 5 Nastavenie úväzku

- 5a - c Utliahnutie ramenných/nožných a hrudných remienkov.
- 5d - e Zastrčenie prebytočnej dĺžky popruhu.

### 6 Správne nasadenie úväzku

- 6a Ramenné polstrovanie by malo byť v jednej rovine so spodným oblúkom krku.
- 6b Ramenné polstrovanie priliži nízko.
- 6c - e Poloha textilného bedrového článku.

Pred použitím úväzku sa musí vykonať na bezpečnom mieste skúška vo vise pre overenie pohodlia a nastaviteľnosti počas zamýšľaného použitia.

### 7 Použitie podľa EN 361, ANSI Z359.11

Bezpečné spojenie úväzku sa záchranárskym alebo záchranným systémom zaisťujú istiace oká (A alebo A/2). Spojovacie prvky musia zodpovedať normám EN 362, ANSI Z359.12. Spojovacie prvky by sa nemali zaťažovať priečne. Pri použití predných istiacich oká A/2 sa musia použiť vždy obe oká so spojovacím prostriedkom. Záchranné systémy môžu byť vybavené prvkami tmiacimi pád alebo byť bez nich. Záchranné systémy musia v prípade pádu redukovať vznikajúce sily záchranného nárazu na hodnotu, ktorú je telo schopné bez zranenia zvládnuť (6 kN). Spojovacie prostriedky nesmú presiahnuť celkovú dĺžku 2,0 m vrátane tmiča pádu a spojovacích prvkov. Tmič pádu a systémy tlmenia pádu musia zodpovedať EN 355 alebo ANSI Z359.13. V záchrannom systéme sa smie používať iba zachytávací nástroj podľa EN 361, ANSI Z359.11! Pred použitím záchranného systému zaistite, aby bol na pracovisku pod používateľom potrebný voľný priestor pre pád. Keď sa úväzok používa pre zaťaženie hmotnosťou vyššou ako 100 kg, musí byť záchranný systém vhodný pre konkrétne zaťaženie. Pri používaní záchranného systému sa musí dbať na potrebnú svetlú výšku pod nohami používateľa, aby sa zabránilo nárazu do predmetov alebo zeme. Musí sa tiež dodržiavať návod na použitie záchranného systému. Do úvahy sa musí brať aj predĺženie úväzku (Hs) po zaťažení pádom, ktoré je maximálne 26 cm.

## 8 Používanie odtrhávacích/voľne polohovateľných pútko na materiál do max. 5 kg

Pútko na materiál sa môže voľne polohovať a slúži ako miesto na pohotovostné prichytenie spojovacieho prostriedku Ak zaťaženie prekročí 5 kg, pútko na materiál sa uvoľní.

Toto pútko na materiál nie je OOP!

## 9 Upevnenie a používanie prídavného pútko na materiál do 25 kg

Toto pútko na materiál nie je OOP! Je vhodná iba na ukladanie materiálu, nie ako upevňovací bod pre spojovacie prostriedky.

## 10 Indikátor pádu

Keď je viditeľný indikátor pádu, úväzok sa musí vyradiť. Pozri tiež 13

## ÚDRŽBA, SKLADOVANIE A PREPRAVA

### 11 Správne skladovanie a preprava

Na ochranu pri preprave a skladovaní by sa mal používať prepravný, príp. skladovací obal. Skladujte výrobok tak, aby bol chránený pred vodou, UV žiarením, mechanickým namáhaním, chemikáliami a nečistotami.

### 12 Údržba

Znečistené výrobky očistite vo vlažnej vode (v prípade potreby neutrálnym mydlom), dobre opláchnite a vysušte pri izbovej teplote. Nikdy nesusťe v sušičkách na bielizeň alebo v blízkosti vykurovacích telies! V prípade potreby môžete použiť bežné dezinfekčné prostriedky na báze alkoholu (napr. izopropanol). Kľby kovových dielov sa musia pravidelne a po každom čistení premasť olejom bez obsahu kyselín alebo prostriedkom na PTFE alebo silikónovej báze.

## ŽIVOTNOSŤ A VÝMENA

**13a** Maximálna životnosť v rokoch: Maximálna životnosť zodpovedá dobe od dátumu výroby do stavu zrelého na vyradenie. Výrobky vyrobené z chemických vlákien (polyamid, polyester, Dyneema®, aramid, Vectran®) podliehajú i bez používania určitému starnutiu; ich životnosť závisí hlavne od intenzity ultrafialového žiarenia a od ďalších klimatických podmienok, ktorým sú vystavené. Aramidové vlákna

majú nízku odolnosť voči UV žiareniu, a preto by nemali byť trvalo vystavené slnku.

Vysoko pevné polyetylénové vlákna majú nižší bod topenia (140 °C) ako iné syntetické vlákna a podstatne nižší koeficient trenia, čo môže sťažiť kontrolu takýchto textilných výrobkov pri používaní.

**13b** Maximálna doba používania v rokoch pri správnom používaní bez viditeľného opotrebenia a pri optimálnych podmienkach skladovania. Doba používania zodpovedá dobe od prvého použitia do stavu, kedy je výrobok zrelý na vyradenie. Po uplynutí doby používania alebo najneskôr po dosiahnutí maximálnej životnosti sa výrobok musí vyradiť z používania.

Časté používanie alebo extrémne vysoké zaťaženie môže výrazne skrátiť životnosť.

Pred použitím preto skontrolujte, či nie je výrobok poškodený a či správne funguje. Ak platí jeden z nasledujúcich bodov, musí sa výrobok okamžite vyradiť z používania a odovzdať odborníkovi alebo výrobcovi na vykonanie kontroly a/alebo opravy (zoznam nemusí byť úplný):

- keď existujú pochybnosti o jeho bezpečnej použiteľnosti;
- keď ostré hrany poškodzujú lano alebo by mohli zraniť používateľa;
- keď sú viditeľné vonkajšie známky poškodenia (napr. trhliny, plastická deformácia);
- keď je materiál silne skorodovaný alebo keď sa materiál dostal do kontaktu s chemikáliami;
- pri poškodení okrajov popruhov alebo keď sú z materiálu popruhov vytažené vlákna;
- keď sú na nosných popruhoch viditeľné červené vlákna;
- keď švy vykazujú viditeľné poškodenia alebo známky oderu;
- keď kovové časti ležali na ostrých hranách;
- keď kovové časti majú silne odreté miesta, napr. následkom úberu materiálu;
- keď sa zámok už nedá zavrieť;
- keď došlo k tvrdému zaťaženiu pádom.

## PRESKÚŠANIE A DOKUMENTÁCIA

**13c** Pri profesionálnom používaní musí byť výrobok pravidelne kontrolovaný, najmenej raz ročne, výrobcom, odbornikom alebo autorizovanou skúšobňou; v prípade potreby sa musí vykonať jeho údržba alebo výrobok musí byť vyradený z používania. Pritom sa musí

skontrolovať aj čitateľnosť označenia výrobku. Kontroly a údržbové práce sa musia zdokumentovať osobitne pre každý výrobok. Musia byť zaznamenané nasledovné informácie: označenie a názov výrobku, názov výrobcu a kontaktné údaje, jednoznačná identifikácia, dátum výroby, dátum zakúpenia, dátum prvého použitia, dátum nasledujúcej plánovanej kontroly, výsledok kontroly a podpis zodpovedného odborníka. Vhodný vzor nájdete na adrese edelrid.com.

#### 14 Povolená teplota pre použitie v suchom stave

Vysoké alebo nízke teploty, vlhkosť, námraza, olej a prach môžu negatívne ovplyvniť funkciu.

#### 15 Kontaktné údaje

Ak máte nejaké otázky, kontaktujte nás. Kontaktné údaje nájdete na zadnej strane.

Návody na použitie sa môžu zmeniť. Na adrese edelrid.com nájdete vždy aktuálnu verziu.

16 Notifikovaná inštitúcia s oprávnením vystavovať potvrdenie EÚ o vykonaní prototypovej skúšky konštrukčného vzoru výrobku.

#### 17 Inštitúcia vykonávajúca dohľad nad výrobou OOP

#### ZNAČENIE NA VÝROBKU

Výrobca: EDELRID

Adresa výrobcu

Označenie výrobku:

Zachytávací postroj podľa EN 361, ANSI/ASSP Z359.11

Model: Flex Lite II

Veľkosť

YYYY MM: Rok a mesiac výroby

Číslo šarže: BBBB XXXXX

Identifikácia: (prip. musí zapísať sám používateľ)

CE 0123: Inštitúcia vykonávajúca dohľad nad výrobou OOP.

 prečítajte si a dodržujte výstražné pokyny a návody Zachytávací postroj podľa EN 361: Označenie A a A/2 (A/2 + A/2 = A) : istiace oko

Piktogramy pre chrbtové a hrudné pripojenie úväzku

Piktogramy pre používanie praciek (pozri 4)

Materiál: polyamid = PA; polyester = PES; hliník = ALU; oceľ = Steel

#### VYHLÁSENIE O ZHODE

Týmto spoločnosť EDELRID GmbH & Co. KG prehlasuje, že tento výrobok je v súlade so základnými požiadavkami a príslušnými predpismi nariadenia EÚ 2016/425. Originálne vyhlásenie o zhode nájdete na nasledujúcom internetovom odkaze: edelrid.com/...

Naše výrobky vyrábame s maximálnou starostlivosťou. Ak by sa napriek tomu našiel dôvod na oprávnenú reklamáciu, prosíme o uvedenie čísla šarže.

Technické zmeny vyhradené.

**Flex Lite II****Testveder az EN 361:2002, ANSI/ASSP Z359.11-2021 szerint**

Ez a termék megfelel a személyi védőfelszerelésekről szóló (EU) 2016/425 rendelet előírásainak.

**ÁLTALÁNOS BIZTONSÁGI ÉS ALKALMAZÁSI TUDNIVALÓK**

Ez a termék a magasból történő zuhanás elleni személyi védőfelszerelés részét képezi, egyetlen személy számára. Ez a használati útmutató fontos tudnivalókat tartalmaz a szakszerű és a gyakorlatnak megfelelő felhasználásról. Ezen tudnivalók megértése a termék használata előtt elengedhetetlen, és betartása a használat során kötelező. Ezeket a dokumentumokat a viszonteladónak a célszág nyelvén a használó rendelkezésére kell bocsátania, és a használat teljes ideje alatt a felszerelés mellett kell tartani. A használati útmutató elolvasása azonban önmagában nem pótolja a hegymászás, sziklamászás és magasban, ill. mélyben végzett munka során fennálló veszélyekkel kapcsolatos tapasztalatot, saját felelősséget és tudást, és nem mentesíti a személyes kockázatvállalás alól. A használat csak képzett és tapasztalt személyek számára, vagy képzett és tapasztalt személyek általi közvetlen útmutatás és felügyelet mellett engededett. A termék csak a magasból történő zuhanás elleni személyi védőfelszerelés CE-jelöléssel ellátott alkotórészeivel együtt használható. A termék más alkotórészekkel történő kombinációja esetén fennáll a veszély, hogy a használat során egymást hátrányosan befolyásolják. A felszerelés alkotórészeinek és a biztosítási pontoknak a kompatibilitása a használó vagy felügyelő személy felelőssége. A rossz fizikai vagy pszichés egészségi állapot normál körülmények között és vészhelyzetben egyaránt biztonsági kockázatot jelent. A hegymászás, sziklamászás és magasban, ill. mélyben végzett munka gyakran külső behatások miatti, előre nem látható kockázatokkal és veszélyekkel jár. A hibák és a figyelmetlenség súlyos balesetekhez, sérülésekhez, vagy akár halálhoz is vezethetnek. A felszerelést – a gyártó által írásban ajánlott mód kivételével – tilos módosítani. A felszerelés használatának megfelelő állapotát és előírászerű működését minden használat előtt és után

ellenőrizni és biztosítani kell. A terméket azonnal le kell selejtezni, ha a használat biztonságával szemben kétely merül fel. Visszaélés és/vagy hibás használat esetén a gyártó minden felelősséget kizár. A felelősséget és kockázatot minden esetben a használó, ill. a felelős személy viseli. A termék alkalmazásához ajánljuk továbbá a helyi szabályozások figyelembe vételét. A személyi védőfelszerelések kizárólag személyek biztosítására engedélyezettek. A felszerelés használójának a használat előtt mentési tervet kell készítenie, amely biztosítja a személyi védőeszközbe zuhanó személy azonnali, biztonságos és hatékony mentését.

A termékek számos alkalmazási lehetőséget kínálnak. A garancia azonban csak a használati útmutatóban leírt és engedélyezett technikákra terjed ki.

Figyelem: A jelen használati útmutató előírásainak be nem tartása súlyos sérülésekhez vagy akár halálhoz vezethet.

**TERMÉKSPECIFIKUS INFORMÁCIÓK, AZ ÁBRÁK MAGYARÁZATA**

Az EN 361 szabvány szerinti testvederek a zuhanásbiztonsági rendszer részét képezik, és elsősorban a test tartóeszközeiként szolgálnak egy zuhanás után.

A hevederben történő mozdulatlan függés súlyos sérüléshez, akár halálhoz is vezethet (függés okozta trauma). A függés okozta trauma elleni védőintézkedések a következők lehetnek: űlőpad használata, a lábak rendszeres mozgása, elegendő szünet, gyors mentés vészhelyzetben. A termék túlterhelése vagy dinamikus igénybe vételére károsíthatja nemcsak a terméket, hanem a használt kötelet vagy más alkatrészeket is.

Ne használja a hevedert mozgó gépek vagy elektromos veszélyforrások közelében.

**Biztosítási pontok**

A biztonság szempontjából meghatározó a biztosítóeszköz és a biztosítási pont, illetve az elvégzendő munka jellegének olyan módon történő meghatározása, hogy a szabadesés veszélye és a lehetséges zuhanási magasság lehetőleg minél kisebb legyen. Zuhanásbiztonsági rendszer alkalmazása előtt mindig ellenőrizni kell, hogy a használó alatt elegendő hely áll rendelkezésre (bármilyen felépítménnyel együtt). A nagy terhelések és az

ingazuhanás elkerülése érdekében a biztosításként használt biztosítási pontnak lehetőleg függőlegesen kell lennie a biztosítandó személy felett. Az éles peremek, sorja és zúzódasok veszélyesen csökkenthetik a szilárdságot. A személyi védőfelszerelés munkaterületén lévő szerkezetek éleit és sorjait szükség esetén megfelelő segédesszközökkel le kell takarni. A biztosítási pontnak és biztosítóeszköznek a várható legkedvezőtlenebb esetben fellépő terheléseknek kell ellenállnia. A biztosítási pontoknak akkor is fel kell tudni venniük legalább 12 kN erőhatást, ha (az EN 355 szerinti) energiaelnyelőket alkalmaznak. Lásd az EN 795 szabványt is. Az ANSI/ASSE Z359.18 szerinti biztosítási pontoknak legalább 3100 lbs (22,2 kN) erőhatásnak kell ellenállniuk, vagy 5-ös biztonsággal tényezővel kell rendelkezniük (ha ezt szakismerettel rendelkező személy meghatározza és felügyeli); a két érték közül a kisebbik választható.

### 1 Mérettáblázat

#### 2 Elnevezések jegyzéke

- A: A/2 fél, mellkasi bekötési pont az EN 361, ANSI Z359.11 szerint. Mindkét A/2 szemet használni kell.
- B: Hátdoldali bekötési pont az EN 361, ANSI Z359.11 szerint. A bekötési pontot a meglévő tépőzárral lehet függőlegesen tartani, és tépőzár nélkül is használható.
- C: Slide Block csat
- D: Tépőzárás/szabdon pozicionálható anyagtartó fűlek max. 5 kg-ig
- E: Double Lock csat
- F: Lábpárna
- G: Zuhanásjelző
- H: Tárolófül
- I: Feliratozható mező és jelölés
- J: NFC chip
- K: Védő- és csúszólemez
- L: Kiegészítő anyagtartó fül
- M: Anyagtartó táska

#### 3 A heveder felhelyezése

- 3a – c A heveder oldalsó felhelyezése (mint egy kabátot)
- 3e – f A Double Lock csatok lábra és csipőre rögzítésekor ügyeljzen a megfelelő hozzárendelésre. Figyeljzen a jelölést! (Lábak – bal és jobb)

#### 4 A különböző csatok kezelése

- 4a Double Lock csat
- 4b Slide Block csat
- Rendszeresen ellenőrizze az összes záró- és beállítóelemet.

#### 5 A heveder beállítása

- 5a – c A váll-/láb- és mellszijak feszesre húzása
- 5d – e A túllógó hevederszj bejuttatása

#### 6 A heveder megfelelő elhelyezkedése

- 6a A vállpárna a nyaktámasszal egy szintben zárjon.
- 6b A vállpárna túl mély
- 6c – e A csipő tájéki textil szem pozíciója

A heveder használata előtt biztonságos helyen függeszkedési próbát kell végezni, hogy ellenőrizni lehessen a viselési kényelmet és a beállíthatóságot a rendeltetészerű használat során.

#### 7 Alkalmazás az EN 361, ANSI Z359.11 szerint

A heveder mentő- vagy zuhanásbiztonsági rendszerrel történő biztonságos összekapcsolása a bekötési pontokhoz (A vagy A/2) történik. Az összekötőelemeknek meg kell felelniük az EN 362, ANSI Z359.12 szabványnak. Kerülni kell az összekötőelemek keresztterhelését. Az előlűs A/2 bekötési pontok használatá esetén mindig használni kell mindkét szemet a rögzítőkötéll. A zuhanásbiztonsági rendszerek rendelkezhetnek esést csillapító elemekkel. A zuhanásbiztonsági rendszereknek zuhanás esetén a fellépő esési energiát az emberi test által elviselhető mértékűre (6 kN) kell csökkentenie. A rögzítőkötelek teljes hossza nem haladhatja meg a 2,0 métert, beleértve az energiaelnyelőket és az összekötőelemeket is. Az energiaelnyelőknél és energiaelnyelő rendszereknek meg kell felelniük az EN 355 vagy az ANSI Z359.13 szabványnak. Zuhanásbiztonsági rendszerben csak az EN 361, ANSI Z359.11 szerinti testheveder használható! A zuhanásbiztonsági rendszer használata előtt meg kell győződni arról, hogy a felhasználó alatt a munkahelyen rendelkezésre áll-e a megfelelő szabad hely az eséshez. Ha a hevedert 100 kg-ot meghaladó tömeghez használják, akkor a zuhanásbiztonsági rendszernek a konkrét terheléshez alkalmasnak kell lennie.

A zuhanásbiztonsági rendszer használatakor be kell tartani a használó lába alatti szükséges szabad magasságot, hogy elkerülhető legyen a tárgyakkal vagy a padlóval való ütközés. A zuhanásbiztonsági rendszer használati útmutatóját is figyelembe kell venni. A heveder nyúlását (Hs) zuhanásból eredő terhelés után szintén figyelembe kell venni, és ez legfeljebb 26 cm lehet.

### **8 Tépőzárás/szabodon pozicionálható anyagtartó fülek használata max. 5 kg-ig**

Az anyagtartó fül szabadon elhelyezhető, és a rögzítőkötelek tárolóhelyeként szolgál. 5 kg-nál nagyobb terhelés esetén az anyagtartó fülek kioldandak.

Ez az anyagtartó fül nem személyi védőeszköz!

### **9 További anyagtartó fül rögzítése és használata 25 kg-ig**

Ez az anyagtartó fül nem személyi védőeszköz! Csak anyagok tárolására alkalmas, kötéltzet rögzítési pontként nem használható.

### **10 Zuhanásjelző**

A hevedert le kell selejtezni, ha a zuhanásjelző látható. Lásd még: 13.

## **KARBANTARTÁS, TÁROLÁS ÉS SZÁLLÍTÁS**

### **11 Helyes tárolás és szállítás**

A szállítás és tárolás során a védelem érdekében megfelelő tárolót kell használni. Víz, UV-sugárzás, mechanikai igénybevétel, vegyi anyagok és szennyeződések ellen védeve kell tárolni.

### **12 Karbantartás**

A szennyezett termékeket kézmeleg vízben (ha szükséges, semleges tisztítószerekkel) tisztítsa meg, és szobahőmérsékleten hagyja megszáradni. Soha ne szárítógépben vagy fűtőtestek közelében szárítsa. Szükség esetén használhatók a kereskedelmi forgalomban kapható, alkohollalapú (pl. izopropanol) fertőtlenítőszeresek. A fémrészek csuklói rendszeresen és tisztítás után savmentes olajjal vagy teflon-/szilikonbázisú kenőanyaggal meg kell kenni.

## **ÉLETTARTAM ÉS CSERE**

**13a** Maximális élettartam évben. A maximális élettartam a gyártás dátumától a leselejtezés időpontjáig eltelt

időnek felel meg. A szintetikus szálakból (poliamid, poliészter, dyneema®, aramid, vectran®) készült termékek használat nélkül is bizonyos öregedésnek vannak kitéve; a termék élettartama elsősorban az ultraibolya sugárzás erősségétől, valamint az időjárási körülményektől függ. Az aramidszál csekély ellenálló képességgel rendelkezik az UV-sugárzással szemben, ezért tartósan ne tegye ki napsugárzásnak.

A nagy szilárdságú polietilén szálak alacsonyabb olvadásponttal rendelkeznek (140 °C), mint más szintetikus szálak, sűrűlódási együtthatójuk pedig jelentősen kisebb, ezért az ébből készült textiltermékek a felhasználás során nehezen irányíthatóvá válhatnak.

**13b** Maximális használati időtartam évben szakszerű használat mellett, észlelhető kopás nélkül és optimális tárolási körülmények esetén. A használati időtartam az első használat dátumától a leselejtezés időpontjáig eltelt időnek felel meg. A használati időtartam letelte után, ill. legkésőbb a maximális élettartam lejártakor a terméket le kell selejtezni.

A gyakori használat és az extrém nagy terhelés az élettartamot jelentősen lerövidítheti.

Ezért használat előtt ellenőrizze a terméket, hogy nincsenek-e sérülések rajta, és hogy megfelelően működik-e. Ha az alábbi körülmények bármelyike fennáll, azonnal selejtezze le, és adja át hozzárterő személynek vagy a gyártónak átvizsgálás és/vagy javítás céljából (az alábbi felsorolás nem teljes körű):

- ha kétség merül fel a biztonságos használhatóságával kapcsolatban;
- ha éles szélék károsították a kötelet, vagy a használó miattuk sérülést szenvedett;
- ha a sérülés külső jelei láthatók (pl. repedés, rugalmas deformáció);
- ha az anyag erősen korrodált vagy vegyi anyagokkal érintkezett;
- a hevederszalagok szélei sérülnek, vagy fonalak húzódnak ki a heveder anyagából;
- ha a teherhordó pántokon piros szálak jelennek meg;
- ha a varratokon szemmel látható sérülések vannak, vagy ha a varratok láthatóan kopottak;
- ha a fém alkatrészek éles peremeken támaszkodtak;
- ha a fém alkatrészek erős kopás látható, pl. anyaglemunkálódás miatt;

- ha a zárat már nem lehet bezárni;
- ha zuhanásból eredő nagy terhelésnek volt kitéve.

## FELÜLVIZSGÁLAT ÉS DOKUMENTÁCIÓ

**13c** Szakipari használat esetén a terméket rendszeresen, legalább évente egyszer ellenőriznie kell a gyártónak, egy szakértőnek vagy egy engedéllyel rendelkező vizsgálóállomásnak, és ha szükséges, karbantartást kell végezni vagy le kell azt selejtezni. Ennek során a termékjelölést is ellenőrizni kell. Az ellenőrzéseket és a karbantartásokat minden egyes terméknél külön kell dokumentálni. Ennek a következő információkat kell tartalmaznia: termékjelölés és -név, a gyártó neve és elérhetőségi adatai, egyszerű mű azonosító, gyártási idő, vásárlás dátuma, az első használat dátuma, a következő tervezett ellenőrzés dátuma, az ellenőrzés eredménye és a felelős szakértő aláírása. Megfelelő mintát a következő címen talál: edelrid.com.

## 14 Használati hőmérséklet száraz állapotban

A hőség, a hideg, a pára, a jegesedés, az olaj és a por csökkentheti a működőképességet.

## 15 Elérhetőségi adatok

Bármilyen kérdés esetén forduljon hozzánk bizalommal. Az elérhetőségek a hátoldalon találhatók. A használati útmutatók módosulhatnak. Az aktuális verziót bármikor megtalálhatja az edelrid.com webhelyen.

**16** A termék EU-típusvizsgálati tanúsítványának kiállításáért felelős, bejegyzett vizsgálóállomás.

## 17 A személyi védőfelszerelés gyártását felügyelő vizsgálóállomás

## JELÖLÉSEK A TERMÉKEN

Gyártó: EDELRID

Gyártó címe

Termékmegnevezés:

Testheveder az EN 361, ANSI/ASSP Z359.11 szerint

Modell: Flex Lite II

Méret

 ÉÉÉÉ HH: A gyártás éve és hónapja

Gyártási szám: BBBB XXXXX

Azonosító: (szükség szerint maga a felhasználó tölti ki)

 01 23: a személyi védőfelszerelés gyártását felügyelő vizsgálóállomás.

 a figyelmeztető jelzéseket és az utasításokat figyelembe kell venni és el kell olvasni

Testheveder az EN 361 szerint: A és A/2 jelölés (A/2 + A/2 = A ): bekötési pont

Piktogramok a hátoldali és mellkasi hevederrögzítéshez  
Piktogramok a csatok használatához (lásd 4)

Anyag: Poliamid = PA; Poliészter = PES; Alumínium = ALU; Acél = Steel

## MEGFELELŐSÉGI NYILATKOZAT

Az EDELRID GmbH & Co. KG ezúton kijelenti, hogy ez a termék megfelel a 2016/425 számú EU-rendelet alapvető követelményeinek és vonatkozó előírásainak. Az eredeti megfelelőségi nyilatkozat elérhető a következő internetes hivatkozáson: edelrid.com/...

Termékeink a legnagyobb gondossággal készülnek. Amennyiben ennek ellenére jogos kifogások merülnek fel, kérjük, adja meg a gyártási számot.

A műszaki változtatások joga fenntartva.

## Flex Lite II

### Предпазен колан срещу падане съгласно EN 361:2002, ANSI/ASSE Z359.11-2021

Този продукт съответства на Европейския регламент за ЛПС (ЕС) 2016/425.

### ОБЩИ УКАЗАНИЯ ЗА БЕЗОПАСНОСТ И ПРИЛОЖЕНИЕ

Този продукт е част от лично предпазно средство (ЛПС) за защита срещу падане от височина и трябва да бъде предоставен на един човек. Това ръководство за употреба съдържа важни указания за правилното и съобразено с практиката приложение. Преди използването на продукта трябва да се разбере съдържанието на тези указания и те трябва да бъдат спазвани по време на използването. Тези документи трябва да се предоставят от продавача на потребителя на езика на страната по предназначение и трябва да се пазят заедно с оборудването през цялата продължителност на използване. Въпреки това само прочитането на ръководството за употреба никога не може да замени опита, собствената отговорност и познанията за възникащите при алпинизма, катеренето и дейностите на височина и под земята опасности и не освобождава от лична отговорност за рисковете. Използването е разрешено само на обучени и опитни лица или при непосредствен инструктаж и под надзора на обучени и опитни лица. Продуктът може да се използва само в комбинация със съставни части от лични предпазни средства срещу падане от височина със SE маркировка. При комбиниране на този продукт с други съставни части е налице опасност от взаимно нарушаване на сигурността при употреба. За съвместимостта на съставните части от оборудването и точките на закрепване отговорност носи ползващото или надзиращото лице. Лошото физическо или психическо здравословно състояние може да представлява риск за безопасността при нормални обстоятел-

ства и при аварийен случай. С алпинизма, катеренето и дейностите на височина и под земята често пъти са свързани неразличими рискове и опасности, които се дължат на външни влияния. Грешките и невниманието могат да доведат до тежки злополуки, наранявания или дори до смърт. Оборудването не бива да се променя по никакъв начин, който не е писмено препоръчан от производителя. Годното за употреба състояние и безупречното функциониране на оборудването трябва да се проверяват и гарантират преди и след всяко използване. Продуктът трябва незабавно да се бракува, ако е налице съмнение по отношение на безопасната му употреба. Производителят отказва да поеме каквато и да е отговорност в случай на злоупотреба и/или погрешно използване. При всички случаи отговорността и рискът са изцяло за сметка на потребителите, съотв. отговорните лица. Препоръчва се допълнително да се спазват националните правила за приложението на продукта. ЛПС продуктите са одобрени само за осигуряване на хора. Преди използване на оборудването потребителите трябва да дефинират концепция за спасяване, която да гарантира, че дадено лице, което падне в ЛПС, може незабавно, безопасно и ефективно да бъде спасено. Продуктите предлагат многобройни възможности за приложение. Гаранцията обаче покрива единствено описаните и разрешените техники в ръководството за употреба.

Внимание: Неспазването на това ръководство за употреба може да доведе до тежки наранявания или дори до смърт.

### СПЕЦИФИЧНА ЗА ПРОДУКТА ИНФОРМАЦИЯ, ОБЯСНЕНИЕ НА ФИГУРИТЕ

Предпазните колани срещу падане съгласно EN 361 са част от спирална система и на първо място служат като задържащо приспособление за тялото след падане.

Неподвижното висене на колана може да доведе до тежки наранявания и дори до смърт (трав-

ма при висене). Предпазните мерки срещу травма при висене могат да бъдат: използване на седалка, редовно движение на краката, достатъчно паузи, бързо спасяване при аварийен случай. Претоварването или динамичното натоварване на продукта могат да повредят не само продукта, но и използваното въже или други части.

Не използвайте колана в близост до подвижни машини или електрически източници на опасност.

### **Точки на закрепване**

От решаващо значение за безопасността е позицията за закачното средство или точката на закрепване и видът подлежаща на изпълнение работа да се определят така, че опасността от свободно падане и възможната височина на падане по възможност да бъдат сведени до минимум. Преди да се използва спирачна система, трябва да се уверите, че под потребителите има достатъчно пространство (включително всякакви постройки). За да се избегне голямо натоварване и люлеене при падане, точката на закрепване за осигуряването трябва винаги да е разположена възможно най-вертикално над осигуряваното лице. Острите ръбове, краищата и прищипванията могат опасно да намалят якостта. Където е необходимо, ръбовете и краищата на структурите в работната зона на ЛПС трябва да се покриват с подходящи помощни средства. Точката на закрепване и закачното средство трябва да могат да издържат на очакваните натоварвания в най-неблагоприятния случай. Дори когато се използват поглъщатели на енергия (съгласно EN 355), точките на закрепване трябва да могат да поемат сила от най-малко 12 kN. Виж също EN 795. Точките на закрепване съгласно ANSI/ASSE Z359.18 трябва да издържат на най-малко 3100 lbs (22,2 kN) или да съответстват на коефициент на безопасност от 5, (ако същите се дефинират и контролират от експерт); може да се избере по-малката от двете стойности.

## **1 Таблица с размери**

### **2 Номерация**

- A: Половин гръдна халка A/2 съгласно EN 361, ANSI Z359.11. Трябва да се използват двете халки A/2
- B: Гръбна халка съгласно EN 361, ANSI Z359.11. Халката може да се задържа в изправено положение с наличната велкро лента и може да се използва и без велкро лента
- C: Катарама Slide Block
- D: Откъсващи се/свободно позиционирани се инвентарници до макс. 5 kg
- E: Катарама Double Lock
- F: Подпътници за краката
- G: Индикатор за падане
- H: Ремък за съхранение
- I: Поле за етикет и обозначение
- J: Чип NFC
- K: Предпазна и плъзгаща плоча
- L: Допълнителен инвентарник
- M: Инвентарник

### **3 Поставяне на колана**

- 3a - с странично поставяне на колана (като яке).
- 3e - f При затваряне на катарамите Double Lock на краката и бедрата трябва да се обърне внимание на правилното разположение. Спазвайте обозначението! (Крака – Ляво и дясно).

### **4 Боравене с катарамите**

- 4a Катарама Double Lock
  - 4b Катарама Slide Block
- Редовно проверявайте всички заключващи и регулиращи елементи.

### **5 Регулиране на колана**

- 5a - с Обтягане на лентите на рамената/краката и гърдите.
- 5d - е Прибиране на изпишната лента в държача.

### **6 Правилно прилягане на колана**

- 6a Раменната подпътника трябва да е на една линия с началото на шията.

6b Раменната подплънка е твърде ниско.  
6с – е Позиция на текстилната лента на бедрото.

Преди използване на колана трябва да се извърши пробно висене на безопасно място, за да се провери комфортът при носене и възможността за регулиране по време на предвиденото използване.

#### **7 Приложение съгл. EN 361, ANSI Z359.11**

Сигурното свързване на колана със система за спасяване или спирачна система се извършва на халките (А или А/2). Свързващите елементи трябва да съответстват на EN 362, ANSI Z359.12. Трябва да се избягва напречно натоварване на свързващите елементи. При използване на предните халки А/2 трябва винаги да се използват двете халки със съединителя. Спирачните системи могат да са оборудвани с поглъщатели на енергия или да нямат такива. В случай на падане спирачните системи трябва да намалят възникващата сила на удара до поносима за тялото големина (6 kN). Съединителите не бива да надвишават обща дължина от 2,0 м, включително поглъщателите на енергия и свързващите елементи. Поглъщателите на енергия и системите за поглъщане на енергия трябва да съответстват на EN 355 или ANSI Z359.13. В една спирачна система може да се използва само един предпазен колан срещу падане съгласно EN 361, ANSI Z359.11! Преди използване на спирачна система трябва да се уверите, че е налице необходимото свободно пространство за падане на работното място под потребителя. Ако коланът се използва за натоварване, по-голямо от 100 kg, спирачната система трябва да е подходяща за специфичното натоварване.

При използването на спирачна система трябва да се вземе предвид необходимата светла височина под краката на потребителите, за да се предотврати удар в предмети или в земята. Също така трябва да се спазва ръководството за употреба на спирачната система. Разтягането на колана (Hs) след натоварване при падане

трябва също да се вземе предвид и то е максимум 26 cm.

#### **8 Използване на откъсващ се/свободно позициониращ се инвентарник до макс. 5 kg**

Инвентарникът може да се позиционира свободно и служи като място за поставяне на съединители. При натоварване, по-голямо от 5 kg, инвентарникът се откъчва.  
Този инвентарник не е ЛПС!

#### **9 Поставяне и използване на допълнителен инвентарник до 25 kg**

Този инвентарник не е ЛПС! Тя е подходяща само за съхранение на материали и не може да се използва като точка за закрепване на свързващи средства.

#### **10 Индикатор за падане**

Коланът трябва да се бракува, ако се вижда индикаторът за падане. Виж също 13.

#### **ПОДДЪРЖАНЕ В ИЗПРАВНОСТ, СЪХРАНЕНИЕ И ТРАНСПОРТИРАНЕ**

##### **11 Правилно съхранение и транспортиране**

За защита при транспортиране и съхранение трябва да се използва контейнер за транспортиране, съотв. съхранение. Съхранявайте на място, защитено от вода, ултравиолетово лъчение, механично натоварване, химикали и мръсотия.

##### **12 Поддържане в изправност**

Почиствайте замърсените продукти с хладка вода (при нужда с неутрален сапун), изплаквайте ги добре, сушете ги на стайна температура. Никога не ги сушете в сушилни или в близост до отоплителни тела. Наличните в търговската мрежа дезинфектанти на алкохолна основа (напр. изопропанол) могат да се използват при нужда. Шарнирите на металните елементи трябва редовно и след почистване да се смазват с несъдържащо киселина масло или средство на тефлонова или силиконова основа.

## СРОК НА ЕКСПЛОАТАЦИЯ И СМЯНА

### 13a Максимален срок на експлоатация в години.

Максималният срок на експлоатация съответства на времето от датата на производство до извеждането от експлоатация. Продуктите от химически влакна (полиамид, полиестер, Дунеета®, арамид, Vectran®), дори и без да се използват, подлежат на известно стареене; срокът им на експлоатация зависи най-вече от силата на ултравиолетовото лъчение и от останалите климатични въздействия, на които са изложени. Арамидните влакна имат ниска устойчивост на ултравиолетови лъчи и затова не бива да се излагат продължително на слънце.

Високоякостните полиетиленови влакна имат по-ниска температура на топене (140°C) от другите синтетични влакна и много по-нисък коефициент на триене, което при определени обстоятелства затруднява контрола върху подобни текстилни продукти при употреба.

### 13b Максимална продължителност на използване в години при правилно използване без видимо износване и оптимални условия на съхранение. Продължителността на използване съответства на времето от първото използване до извеждането от експлоатация. След изтичане на продължителността на използване, съотв. най-късно след изтичане на максималния срок на експлоатация, продуктът трябва да се бракува.

Честата употреба или изключително високото натоварване могат значително да съкратят срока на експлоатация.

Затова преди употреба проверете продукта за евентуални повреди и за правилно функциониране. Ако е налице някоя от следните точки, веднага бракувайте продукта и го предайте на експерт или на производителя за инспекция и/или ремонт (спийсъпъ не претендира за изчерпателност):

- при съмнения по отношение на безопасната му употреба;
- ако остри ръбове биха могли да повредят вължето или да наранят потребителите;

- ако са налице външни признаци за повреда (напр. пукнатини, пластична деформация);
- ако материалът е корозирал в значителна степен или е влязъл в контакт с химикали;
- при повреда на ръбовете или ако от материална лентата стърчат влакна;
- ако по товарноосещите ленти се виждат червени влакна;
- ако по шевовете има видими повреди или протривания;
- ако металните части са се опирали до остри ръбове;
- ако по металните части са налице силни протривания, напр. поради износване на материал; и
- ако ключалката вече не може да се затвори;
- ако е възникнало силно натоварване при дане.

## ПРОВЕРКА И ДОКУМЕНТАЦИЯ

**13c** При професионално използване продуктът трябва редовно, най-малко веднъж годишно, да се проверява от производителя, от експерт или от сертифицирана тестова лаборатория; ако е необходимо, след това трябва да се извърши техническо обслужване или същият да се бракува. При това трябва да се провери и челивостта на продуктовото обозначение. Проверките и работите по техническото обслужване трябва да се документират поотделно за всеки продукт. Трябва да се запише следната информация: Продуктово обозначение и наименование на продукта, име на производителя и данни за контакт, еднозначна идентификация, дата на производство, дата на покупка, дата на първото използване, дата на следващата планирана проверка, резултат от проверката и подпис на отговорния експерт. Подходящ образец ще намерите на [www.edelrid.com](http://www.edelrid.com).

### 14 Температура на използване в сухо състояние

Горещината, студът, влагата, замръзването, маслото и прахта могат да влошат функционирането.

## 15 Данни за контакт

При въпроси се обърнете към нас. Данните за контакт ще намерите от обратната страна.

Ръководствата за употреба могат да се променят. На [www.edelrid.com](http://www.edelrid.com) винаги ще намерите актуалната версия.

**16 Нотифициран орган, компетентен за изготвянето на сертификата за типово изпитване на ЕС за продукта.**

## 17 Контролиращ орган за производството на ЛПС

### ОБОЗНАЧЕНИЯ ВЪРХУ ПРОДУКТА

Производител: EDELRID

Адрес на производителя

Наименование на продукта:

Предпазен колан срещу падане съгласно EN 361, ANSI/ASSP Z359.11

Модел: Flex Lite II

Размер

ГГГГ ММ: Година на производство и месец

Номер на партидата: BBBB XXXXX

Идентификация: (при нужда да се въведе лично от потребителя)

CE 0123: контролиращият орган за производството на ЛПС.

ⓘ редуцираните указания и ръководствата трябва да се прочетат и да се спазват

Предпазен колан срещу падане съгласно EN 361: Маркировка A и A/2 (A/2 + A/2 = A): Халка Пиктограми за закрепването на колана на гърба и на гърдите

Пиктограми за използването на катарамите (виж 4)

Материал: Полиамид = PA; Полиестер = PES; Алюминий = ALU; Стомана = Steel

### ДЕКЛАРАЦИЯ ЗА СЪОТВЕТСТВИЕ

С настоящото фирма EDELRID GmbH & Co. KG декларира, че този продукт съответства на основните изисквания и на релевантните разпоредби на Регламента на ЕС 2016/425. Оригиналната декларация за съответствие може да се изтегли на следния интернет линк: [edelrid.com/...](http://edelrid.com/...)

Нашите продукти са произведени с максимална грижливост. Ако въпреки всичко е налице повод за правомерна рекламация, молим да посочите номера на партидата.

Запазва се правото на технически промени.

## GR

### Flex Lite II

**Μπικτονιέ κατά EN 361:2002, ANSI/ASSP Z359.11-2021**

Το προϊόν αυτό πληροί τις απαιτήσεις του Κανονισμού για τα ΜΑΠ (ΕΕ) 2016/425.

### ΓΕΝΙΚΕΣ ΥΠΟΔΕΙΞΕΙΣ ΑΣΦΑΛΕΙΑΣ ΚΑΙ ΧΡΗΣΗΣ

Το προϊόν αυτό αποτελεί μέσο ατομικής προστασίας (ΜΑΠ) για την προστασία έναντι πτώσης από ύψος και είναι κατάλληλο για ένα μόνο άτομο. Αυτές οι οδηγίες χρήσης περιέχουν σημαντικές υποδείξεις για τη σωστή και πρακτική εφαρμογή.

Το περιεχόμενο αυτών των υποδείξεων πρέπει να έχει γίνει κατανοητό πριν από τη χρήση, και πρέπει να τηρούνται κατά τη διάρκεια της χρήσης. Τα έγγραφα αυτά πρέπει να διατίθενται στον χρήστη από τον μεταπωλητή στη γλώσσα της χώρας προορισμού και πρέπει να φυλάσσονται καθ'όλη τη διάρκεια χρήσης μαζί με τον εξοπλισμό. Ωστόσο, η ανάγνωση του εγχειριδίου χρήσης σε καμία περίπτωση δεν μπορεί να αντικαταστήσει την εμπειρία, την ατομική ευθύνη και τη γνώση σχετικά με τους κινδύνους που σχετίζονται με την ορειβάσια, την αναρρίχηση και την εργασία σε ύψος ή σε βάθος, και δεν απαλλάσσει από τον ατομικά αναλαμβανόμενο κίνδυνο. Η χρήση επιτρέπεται

μόνο σε καταρτισμένα και έμπειρα άτομα ή με την άμεση καθοδήγηση και εποπτεία τέτοιων ατόμων. Το προϊόν επιτρέπεται να χρησιμοποιείται μόνο σε συνδυασμό με στοιχεία ατομικού εξοπλισμού προστασίας από πτώση που φέρουν σήμανση CE. Σε περίπτωση συνδυασμού αυτού του προϊόντος με άλλα στοιχεία, υφίσταται κατά τη χρήση κίνδυνος αμοιβαίων αρνητικών επιπτώσεων. Για τη συμβατότητα των στοιχείων εξοπλισμού και των σημείων ανάρτησης, υπεύθυνος είναι ο χρήστης ή ο επιβλέπων. Η κακή φυσική ή ψυχολογική κατάσταση ενδέχεται, υπό συνθήκες και σε περίπτωση ανάγκης, να ενέχει κίνδυνο για την ασφάλεια. Η ορειβασία, η αναρρίχηση και η εργασία σε ύψος και βάθος συνδέονται συχνά με μη αντιληπτούς κινδύνους λόγω εξωτερικών επιδράσεων. Τα λάθη και οι απροσεξίες ενδέχεται να οδηγήσουν σε σοβαρά ατυχήματα, τραυματισμούς ή ακόμη και θάνατο. Ο εξοπλισμός δεν επιτρέπεται να τροποποιείται με κανέναν τρόπο που δεν συνιστάται γραπτώς από τον κατασκευαστή. Η ετοιμότητα για χρήση και η σωστή λειτουργία του εξοπλισμού πρέπει να ελέγχονται και να διασφαλίζονται πριν και μετά από κάθε χρήση. Το προϊόν πρέπει να αποσύρεται αμέσως αν υπάρχει αμφιβολία για την ασφάλεια χρήσης του. Σε περίπτωση κατάχρησης ή/και εσφαλμένης χρήσης, ο κατασκευαστής δεν φέρει καμία ευθύνη. Η ευθύνη και ο κίνδυνος βαρύνουν σε κάθε περίπτωση τους χρήστες ή/και τους υπευθύνους. Συνιστάται να τηρούνται επιπλέον και οι εθνικοί κανόνες για τη χρήση του προϊόντος. Τα προϊόντα MAF έχουν εγκριθεί αποκλειστικά για την ασφάλιση ατόμων. Πριν από τη χρήση του εξοπλισμού, ο χρήστης πρέπει να ορίσει ένα σχέδιο διάσωσης, το οποίο διασφαλίζει ότι ένα άτομο που πέφτει ενώ χρησιμοποιεί το MAF μπορεί να διασωθεί άμεσα, με ασφάλεια και αποτελεσματικά.

Τα προϊόντα προσφέρουν πληθώρα δυνατοτήτων εφαρμογής. Ωστόσο, η εγγύηση καλύπτει αποκλειστικά τις συγκεκριμένες τεχνικές που περιγράφονται στις οδηγίες χρήσης.

Προσοχή: Σε περίπτωση μη τήρησης των οδηγιών χρήσης, ενδέχεται να προκληθούν σοβαροί τραυματισμοί ή ακόμη και θάνατος.

## **ΕΙΔΙΚΕΣ ΠΛΗΡΟΦΟΡΙΕΣ ΓΙΑ ΤΟ ΠΡΟΪΟΝ, ΕΠΕΞΗΓΗΣΗ ΕΙΚΟΝΩΝ**

Τα μπουντρίε κατά EN 361 αποτελούν εξαρτήματα ενός συστήματος ανακοπής πτώσης και πρωταρχικός σκοπός τους είναι να συγκρατούν το σώμα μετά από μία πτώση.

Η αιώρηση στο μπουντρίε σε στατική θέση μπορεί να προκαλέσει σοβαρούς τραυματισμούς έως και θάνατο (τραύμα ανάρτησης). Μέτρα προστασίας για τυχόν τραύμα ανάρτησης μπορεί να είναι: χρήση μιας σανίδας καθίσματος, τακτική κίνηση των ποδιών, επαρκή διαλείμματα, γρήγορη διάσωση σε περίπτωση έκτακτης ανάγκης. Υπερφόρτωση ή δυναμική καταπόνηση του προϊόντος μπορεί να προκαλέσει ζημιά όχι μόνο στο ίδιο το προϊόν, αλλά και στο χρησιμοποιούμενο σχοινί ή άλλα εξαρτήματα.

Το μπουντρίε δεν πρέπει να χρησιμοποιείται κοντά σε κινούμενα μηχανήματα ή ηλεκτρικές πηγές κινδύνου.

### **Σημεία ανάρτησης**

Στο πλαίσιο της ασφάλειας είναι σημαντικό να ορίζεται η θέση του εξαρτήματος αρτάνης ή του σημείου ανάρτησης και ο είδος της προς εκτέλεση εργασίας, έτσι ώστε ο κίνδυνος ελεύθερης πτώσης και το ύψος πτώσης να ελαχιστοποιούνται όσο το δυνατόν περισσότερο. Πριν από τη χρήση ενός συστήματος ανακοπής πτώσης, πρέπει να έχει διασφαλιστεί ότι κάτω από τον χρήστη υπάρχει επαρκής διαθέσιμος χώρος (συνυπολογίζονται και τυχόν κατασκευές). Προκειμένου να αποφευχθεί το υψηλό φορτίο και οι πτώσεις με ταλάντωση, πρέπει για λόγους ασφαλείας, το σημείο ανάρτησης να βρίσκεται όσο το δυνατόν κατακόρυφα πάνω από το ασφαλισμένο άτομο. Οι αιχμηρές άκρες, οι προεξοχές και οι παραμορφώσεις μπορούν να περιορίσουν την αντοχή σε επικίνδυνο βαθμό. Οι άκρες και οι προεξοχές δομών της περιοχής χρήσης των MAF πρέπει, όπου απαιτείται, να καλύπτονται με τα κατάλληλα βοηθητικά μέσα. Το σημείο ανάρτησης και τα εξαρτήματα αρτάνης πρέπει να αντέχουν στις καταπονήσεις που αναμένονται στη δυσμενέστερη πιθανή περίπτωση. Ακόμη και σε περίπτωση χρήσης αποβεστήρα πτώσης (κατά EN 355), τα σημεία

ανάρτησης πρέπει να μπορούν να ανταποκρίνονται σε δύναμη τουλάχιστον 12 kN. Βλ. και EN 795. Τα σημεία ανάρτησης κατά ANSI/ASSE Z359.18 πρέπει να αντέχουν σε βάρος τουλάχιστον 3100 lbs (22,2 kN) ή να εφαρμόζεται σε αυτά συντελεστής ασφαλείας 5, (όταν καθορίζονται και επιτηρούνται από αρμόδιο άτομο). Μπορεί να επιλεγεί η χαμηλότερη από αυτές τις δύο τιμές.

### 1 Πίνακας μεγεθών

#### 2 Ονοματολογία

- A: Μισός κρίκος θώρακα A/2 κατά EN 361, ANSI Z359.11. Πρέπει να χρησιμοποιηθούν και οι δύο κρίκοι A/2.
- B: Κρίκος πλάτης κατά EN 361, ANSI Z359.11. Ο κρίκος συγκράτησης μπορεί να κρατηθεί σε σταθερή θέση με τη διαθέσιμη λωρίδα velcro και επιτρέπεται να χρησιμοποιηθεί και χωρίς αυτήν.
- C: Πόρπη Slide Block
- D: Αποσπώμενες/ελεύθερα τοποθετούμενες θηλές εξοπλισμού έως 5 kg
- E: Πόρπη Double Lock
- F: Επένδυση μηρών
- G: Δείκτης φορτίου
- H: Θηλιά φύλαξης
- I: Ετικέτα και σήμανση
- J: Τσιπ NFC
- K: Πλάκα προστασίας και ολίσθησης
- L: Επιπλέον θηλιά εξοπλισμού
- M: Θήκη εργαλείων

### 3 Εφαρμογή του μποντριέ

- 3a - c Πλάγια εφαρμογή του μποντριέ (όπως ένα μπουφάν)
- 3e - f Όταν κλείνετε τις πόρτες Double Lock, προσέχετε τη σωστή εφαρμογή στα πόδια και τους γοφούς. Δώστε προσοχή στην επισήμανση! (Πόδια— αριστερά & δεξιά)

### 4 Χειρισμός των πορτών

- 4a Πόρπη Double Lock
- 4b Πόρπη Slide Block
- Ελέγχετε τακτικά όλα τα κλείστρα και τα στοιχεία ρύθμισης.

### 5 Ρύθμιση του μποντριέ

- 5a - c Σφιξιμο ιμάντων σε ώμους, πόδια και στήθος
- 5d - e Φύλαξη του τμήματος ιμάντα που περιουσιεύει.

### 6 Σωστή έδραση του μποντριέ

- 6a Η ενίσχυση ώμων πρέπει να ξεκινά στο ύψος της βάσης του λαιμού.
- 6b Η ενίσχυση ώμων είναι πολύ χαμηλά
- 6c - e Θέση της υφασμάτινης άρθρωσης ισχύου

Πριν από τη χρήση του μποντριέ θα πρέπει να διεξαχθεί μια δοκιμή ανάρτησης σε ασφαλές σημείο, για να ελεγχθεί η άνεση και η δυνατότητα ρύθμισης κατά την προβλεπόμενη χρήση.

### 7 Χρήση κατά EN 361, ANSI Z359.11

Η ασφαλής σύνδεση του μποντριέ με ένα σύστημα διάσωσης και ανακοπή πτώσης γίνεται στους κρίκους συγκράτησης (A ή A/2). Τα συνδετικά στοιχεία πρέπει να πληρούν τις απαιτήσεις του EN 362, ANSI Z359.12. Η εγκάρσια καταπόνηση των συνδετικών στοιχείων πρέπει να αποφεύγεται. Κατά τη χρήση των μπροστινών κρίκων συγκράτησης A/2, πρέπει πάντα και οι δύο κρίκοι να χρησιμοποιούνται με τον αναθέτη. Τα συστήματα ανακοπή πτώσης διατίθενται με ή χωρίς αντικραδασμικά στοιχεία. Τα συστήματα ανακοπή πτώσης πρέπει να μειώνουν τους κραδασμούς του κρατήματος που προκύπτει σε περίπτωση πτώσης σε βαθμό που να γίνονται ανεκτοί από το ανθρώπινο σώμα (6 kN). Το συνολικό μήκος των αναδετών (μαζί με τους αποσβεστήρες πτώσης και τα συνδετικά στοιχεία) δεν επιτρέπεται να υπερβαίνει τα 2,0 m. Οι αποσβεστήρες πτώσης και τα συστήματα απόσβεσης πτώσης πρέπει να πληρούν τις απαιτήσεις του EN 355 ή του ANSI Z359.13. Σε ένα σύστημα ανακοπή πτώσης επιτρέπεται να χρησιμοποιείται μόνο μποντριέ κατά EN 361, ANSI Z359.11! Πριν την εφαρμογή του συστήματος ανακοπή πτώσης, βεβαιωθείτε ότι υπάρχει ο ελεύθερος χώρος που είναι απαραίτητος για την πτώση στον χώρο εργασίας κάτω από τον χρήστη. Αν το μποντριέ χρησιμοποιείται για

φορτίο μεγαλύτερο των 100 kg, πρέπει το σύστημα ανακοπής πτώσης να ενδείκνυται για το συγκεκριμένο φορτίο.

Το απαιτούμενο ελεύθερο ύψος κάτω από τα πόδια του χρήστη πρέπει να λαμβάνεται υπόψη κατά τη χρήση ενός συστήματος ανακοπής πτώσης, ώστε να αποφεύγεται η πρόσκρουση πάνω σε αντικείμενα ή στο έδαφος. Τηρείτε τις οδηγίες χρήσης του συστήματος ανακοπής πτώσης. Επιπλέον, πρέπει να λαμβάνεται υπόψη η επιμάρτυση του μποντριέ (Hs) μετά από καταπόνηση λόγω πτώσης, το μέγιστο μήκος της οποίας ανέρχεται σε 26 cm.

### **8 Χρήση της αποσπώμενης/ελεύθερα τοποθετούμενης θηλιάς εξοπλισμού έως 5 kg**

Η θηλιά εξοπλισμού μπορεί να τοποθετηθεί σε οποιοδήποτε σημείο και ουσιαστικά χρησιμοποιεί ως θέση φύλαξης των αναδότες. Σε περίπτωση που το φορτίο υπερβεί τα 5 kg, η θηλιά εξοπλισμού λύνεται.

Αυτή η θηλιά εξοπλισμού δεν συνιστά ΜΑΠ!

### **9 Εφαρμογή και χρήση επιπλέον θηλιάς εξοπλισμού έως 25 kg**

Αυτή η θηλιά εξοπλισμού δεν συνιστά ΜΑΠ! Είναι κατάλληλο μόνο για την αποθήκευση υλικού και όχι ως σημείο πρόσδεσης για συνδετικά μέσα.

### **10 Δείκτης φορτίου**

Αν ο δείκτης φορτίου είναι ορατός, το μποντριέ πρέπει να αποσυρθεί από τη χρήση. Βλ. και 13.

## **ΣΥΝΤΗΡΗΣΗ, ΑΠΟΘΗΚΕΥΣΗ ΚΑΙ ΜΕΤΑΦΟΡΑ**

### **11 Ορθή αποθήκευση και μεταφορά**

Για την προστασία κατά τη μεταφορά και την αποθήκευση θα πρέπει να χρησιμοποιείται ένας περιέκτης μεταφοράς ή/και αποθήκευσης. Να φυλάσσεται σε μέρος προστατευμένο από νερό, υπεριώδη ακτινοβολία, μηχανικές καταπονήσεις, χημικές ουσίες και ρύπους.

### **12 Συντήρηση**

Καθαρίστε τα λερωμένα προϊόντα σε χλιαρό νερό (αν χρειαστεί με ουδέτερο σαπούνι), ξεπλύνετε καλά και αφήστε τα να στεγνώσουν σε θερμοκρα-

σία περιβάλλοντος. Μην στεγνώνετε ποτέ σε στεγνωτήριο ή κοντά σε θερμαντικά σώματα. Αν χρειάζεται, μπορούν να χρησιμοποιηθούν απολυμαντικά με βάση το αλκοόλ (π.χ. ισοπροτανόλη). Οι αρθρώσεις των μεταλλικών εξαρτημάτων θα πρέπει να λιπαίνονται τακτικά και μετά τον καθαρισμό με λάδι χωρίς οξεία ή με κάποιο μέσο με βάση το PTFE ή τη σιλικόνη.

## **ΔΙΑΡΚΕΙΑ ΖΩΗΣ ΚΑΙ ΑΝΤΙΚΑΤΑΣΤΑΣΗ**

**13a** Μέγιστη διάρκεια ζωής σε έτη. Η μέγιστη διάρκεια ζωής αντιστοιχεί στον χρόνο από την ημερομηνία κατασκευής έως την απόσυρση. Τα προϊόντα που είναι κατασκευασμένα από χημικές ίνες (πολυαμίδιο, πολυεστέρας, Dyneema®, αραμίδιο, Vectran®) υπόκεινται σε φυσιολογική φθορά λόγω παλαιότητας ακόμα και χωρίς να χρησιμοποιούνται. Η διάρκεια ζωής τους εξαρτάται κυρίως από την ένταση της υπεριώδους ακτινοβολίας και από άλλες κλιματικές επιδράσεις. Οι ίνες από αραμίδιο έχουν μικρή αντίσταση στις υπεριώδεις ακτίνες, και για τον λόγο αυτόν δεν θα πρέπει να εκτίθενται μόνιμα στον ήλιο.

Οι υψηλής αντοχής ίνες πολυαιθυλενίου έχουν χαμηλότερο σημείο τήξης (140°C) από άλλες συνθετικές ίνες και πολύ χαμηλότερο συντελεστή τριβής, κάτι το οποίο δυσκολεύει τον έλεγχο των υφασμάτων των προϊόντων με τέτοιες ίνες κατά τη χρήση υπό ορισμένες συνθήκες.

**13b** Μέγιστη διάρκεια χρήσης σε έτη, για ορθή χρήση χωρίς εμφανή φθορά και με βέλτιστες συνθήκες αποθήκευσης. Η διάρκεια χρήσης αντιστοιχεί στον χρόνο από την πρώτη χρήση έως την απόσυρση. Μετά την παρέλευση της διάρκειας χρήσης, και το αργότερο όταν περάσει η μέγιστη διάρκεια ζωής του, το προϊόν θα πρέπει να αποσυρθεί από τη χρήση.

Η συχνή χρήση ή η ακραία υψηλή καταπόνηση μπορούν να περιορίσουν σημαντικά τη διάρκεια ζωής.

Κατά συνέπεια, πριν από τη χρήση το προϊόν θα πρέπει να ελέγχεται για τυχόν ζημιές και για τη σωστή του λειτουργία. Αν διαπιστώσετε κάτι από

τα παρακάτω, το προϊόν θα πρέπει να αποσυρθεί αμέσως και να παραδοθεί σε έναν ειδικό ή στον κατασκευαστή για επιθεώρηση ή/και επισκευή (η λίστα δεν είναι πλήρης):

- αν υπάρχουν αμφιβολίες σχετικά με τη δυνατότητα ασφαλούς χρήσης,
- αν υπάρχουν αιχμηρές ακμές που μπορούν να προκαλέσουν ζημιά στο σχοινί ή να τραυματίσουν τον χρήστη,
- αν υπάρχουν εξωτερικά σημάδια ζημιάς (π.χ. ρωγμές, πλαστική παραμόρφωση),
- αν το υλικό έχει διαβρωθεί έντονα ή έχει έρθει σε επαφή με χημικές ουσίες,
- αν οι άκρες του ιμάντα έχουν υποστεί ζημιά ή εάν το υλικό του ιμάντα έχει ξεφτίσει,
- αν οι ιμάντες που φέρουν φορτίο εμφανίσουν κόκκινες ίνες,
- αν οι ραφές παρουσιάζουν ορατές ζημιές ή σημάδια φθοράς,
- αν τα μεταλλικά μέρη ακουμπούν πάνω σε αιχμηρές ακμές,
- αν τα μεταλλικά μέρη εμφανίζουν σημεία έντονης αποτριβής, π.χ. λόγω φθοράς του υλικού,
- αν το κλείστρο δεν κλείνει πλέον,
- αν προκύψει έντονη καταπόνηση λόγω πτώσης.

## ΕΛΕΓΧΟΣ ΚΑΙ ΤΕΚΜΗΡΙΩΣΗ

**13c** Αν το προϊόν χρησιμοποιείται επαγγελματικά, θα πρέπει να ελέγχεται από τον κατασκευαστή, από ειδικό ή από αδειοδοτημένο φορέα ελέγχου τακτικά, αλλά τουλάχιστον μία φορά τον χρόνο και, αν χρειάζεται, να υποβάλλεται σε συντήρηση ή να απορρίπτεται. Κατά τη διαδικασία αυτή πρέπει επίσης να ελέγχεται αν είναι ευανάγνωστη η σήμανση του προϊόντος. Οι έλεγχοι και οι εργασίες συντήρησης πρέπει να καταγράφονται ξεχωριστά για κάθε προϊόν. Οι ακόλουθες πληροφορίες πρέπει να καταγράφονται: Σήμανση και εμπορική ονομασία του προϊόντος, όνομα κατασκευαστή και στοιχεία επικοινωνίας, μονοσήμαντα στοιχεία αναγνώρισης του προϊόντος, ημερομηνία κατασκευής και αγοράς, ημερομηνία πρώτης χρήσης, ημερομηνία επόμενου προγραμματισμένου ελέγχου, πόρισμα του ελέγ-

χου και υπογραφή του αρμόδιου ειδικού. Μπορείτε να βρείτε ένα κατάλληλο υπόδειγμα στη διεύθυνση [edelrid.com](http://edelrid.com).

**14 Θερμοκρασία χρήσης σε στεγνή κατάσταση**  
Η θερμότητα, το ψύχος, η υγρασία, το πάγωμα, το λάδι και η σκόνη ενδέχεται να επηρεάσουν δυσμενώς τη λειτουργία.

## 15 Στοιχεία επικοινωνίας

Αν έχετε ερωτήσεις, απευθυνθείτε σε εμάς. Τα στοιχεία επικοινωνίας θα τα βρείτε στο οπισθόφυλλο. Οι οδηγίες χρήσης ενδέχεται να τροποποιηθούν. Στον ιστότοπο [edelrid.com](http://edelrid.com) υπάρχει πάντοτε διαθέσιμη η πλέον πρόσφατη έκδοση.

**16 Κοινοποιημένος οργανισμός, αρμόδιος για την έκδοση βεβαίωσης ΕΕ για τον έλεγχο κατασκευαστικού δείγματος του προϊόντος.**

## 17 Επιτηρούσα αρχή της παραγωγής ΜΑΠ

### ΣΗΜΑΝΣΕΙΣ ΠΑΝΩ ΣΤΟ ΠΡΟΪΟΝ

Κατασκευαστής: EDELRID  
Διεύθυνση κατασκευαστή  
Χαρακτηρισμός προϊόντος:  
Μποντρίε κατά EN 361, ANSI/ASSP Z359.11  
Μοντέλο: Flex Lite II  
Μέγεθος

■ EEEE MM: Έτος και μήνας κατασκευής  
Αριθμός παρτίδας: BBBB XXXXX  
Ταυτότητα αναγνώρισης: (συνπληρώνεται κατά περίπτωση από τον χρήστη)

CE 0123: Η επιτηρούσα αρχή της παραγωγής προϊόντων ΜΑΠ

 Πρέπει να διαβάσετε και να τηρείτε τις προειδοποιήσεις και τις οδηγίες Μποντρίε κατά EN 361: Σήμανση A και A/2 (A/2 + A/2 = A) : Κρίκος συγκράτησης  
Εικονογράμματα για σύνδεση μποντρίε στην πλάτη και στον θώρακα  
Εικονογράμματα για τη χρήση των ποτών (βλ. 4)  
Υλικό: πολυαμίδιο = PA, πολυεστέρας = PES, αλουμίνιο = ALU, χάλυβας = Steel

## ΔΗΛΩΣΗ ΣΥΜΜΟΡΦΩΣΗΣ

Με το παρόν, η EDELRID GmbH & Co. KG δηλώνει ότι το παρόν προϊόν συμμορφώνεται με τις βασικές απαιτήσεις και τους σχετικούς κανόνες του Κανονισμού ΕΕ 2016/425. Για την πρωτότυπη δήλωση συμμόρφωσης ανατρέξτε στον παρακάτω σύνδεσμο Internet: edelrid.com/...

Τα προϊόντα μας κατασκευάζονται με τη μέγιστη επιμέλεια. Ωστόσο, αν παρ' όλα αυτά έχετε τεκμηριωμένα παράπονα, σας παρακαλούμε να αναφέρετε τον αριθμό παρτίδας.

Με την επιφύλαξη τεχνικών τροποποιήσεων.

## SL

### Flex Lite II

**Varovalni pas po EN 361:2002, ANSI/ASSP Z359.11-2021**

Ta izdelek je skladen z Uredbo (EU) 2016/425 o osebnih zaščitni opremi.

### SPLOŠNA VARNOSTNA NAVODILA IN NAVODILA ZA UPORABO

Ta izdelek je del osebne zaščitne opreme (OZO) za zaščito pred padcem z višine in ga je treba dodeliti vsaki osebi posebej. Ta navodila za uporabo vsebujejo pomembne informacije za pravilno in praktično uporabo. Ta navodila je pred uporabo treba prebrati in jih vsebinsko razumeti, med uporabo pa jih morate vedno upoštevati. Prodajalec mora navodila uporabniku predati v jeziku namembne države. Tekom celotne uporabe se navodila morajo nahajati pri opremi. Vendar sam pouk o informacijah nikakor ne nadomešča izkušenj, samoodgovornosti in poznavanja nevarnosti pri plezanju v gorah, drugem plezanju in delu na višini ali v globlini in ne odvezuje od tveganja, za katerega odgovarja vsak sam. Uporaba je dovoljena samo usposobljenim in izkušenim osebam ali v neposrednem primeru, ko sta zagotovljena ustrezno vodstvo in nadzor. Izdelek se lahko uporablja samo v povezavi s sestavnimi deli z oznako CE osebne zaščitne opreme za zaščito pred padci. Pri kombiniranju tega izdelka z drugimi sestavnimi deli obstaja nevarnost medsebojnega motenja pri uporabi. Za združljivost sestavnih delov opreme in točk za prijetje je odgovorna oseba, ki opremo uporablja ali nadzoruje. Slabo telesno ali duševno zdravje lahko ogroža varnost v običajnih okoliščinah in v nunjih primerih. Alpinizem, plezanje in delo na višini in globlini so pogosto povezani z nepredvidljivimi tveganji in nevarnostmi, ki so

pogojeni z zunanji vplivi. Napake in nepredvidnost lahko povzročijo hude nesreče, poškodbe ali celo smrt. Opreme se ne sme spreminjati na noben način, ki ga proizvajalec ni pisno odobril. Pred vsako uporabo in po njej je treba preveriti in zagotoviti brezhibno stanje in pravilno delovanje opreme. Izdelek je treba takoj izločiti iz uporabe, če obstajajo dvomi glede varnosti pri uporabi. Proizvajalec v primeru zlorabe in/ali napačne uporabe izdelka ne prevzema nobene odgovornosti. Odgovornost in tveganje sta v vseh primerih pri uporabniku oz. odgovorni osebi. Priporočljivo je, da dodatno upoštevate nacionalne predpise za uporabo izdelka. Izdelki osebne zaščitne opreme so atestirani in se smejo uporabljati samo za varovanje oseb. Pred uporabo opreme morajo uporabniki določiti reševalni koncept, ki zagotavlja, da je mogoče osebi, ki pade v osebno zaščitno opremo, takoj varno in učinkovito rešiti. Izdelki nudijo številne možnosti uporabe. Vendar garancija velja samo za tehnologije, opisane in odobrene v navodilih za uporabo.

Pozor: Neupoštevanje teh navodil za uporabo lahko ima za posledico težje poškodbe ali celo smrt.

### INFORMACIJE, SPECIFIČNE ZA IZDELEK TER RAZLAGA SLIK

Varovalni pasovi po EN 361 so del varovalnega sistema in se uporabljajo predvsem za držanje telesa na mestu po padcu.

Negibno visenje v pasu lahko ima za posledico težje poškodbe ali celo smrt (travma zaradi visenja). Zaščitni ukrepi proti poškodbam zaradi visenja so lahko: Uporaba sedežne deske, redno gibanje nog, dovolj odmorov, hitro reševanje v nunjih primerih. Preobremenitev ali dinamično obremenitev izdelka lahko poškoduje ne le izdelek, temveč tudi uporabljeno vrvi ali druge dele.

Pasu ne uporabljajte v bližini premikajočih se strojev ali električnih virov nevarnosti.

### Točke pripenjanja

Za varnost je odločilno, da se določijo položaj sredstva za pripenjanje ali točka pripetja ter vrsta dela, ki se bo izvajalo, tako, da bosta nevarnost prostega padca in morebitna višina padca po možnosti čim manjša. Pred uporabo varovalnega sistema je treba zagotoviti, da je pod uporabnikom dovolj prostora (ključno z morebitno nadgradnjo). Da se pri padcu preprečijo visoke obremenitve in nihanje, mora točka pripetja za varovanje osebe ležati vedno po možnosti navpično nad zavarovano osebo. Ostri robovi, zazorbi in stisnine lahko trdnost močno zmanjšajo. Robove in zarobke na strukturah v delovnem območju osebne zaščitne opreme je treba, kjer je to potrebno, s primernimi pomagali prekriti. Točka za pripetje in sredstvo za pripetje morata v neugodnem primeru vzdržati pričakovane obremenitve. Tudi če uporabite dušilec padca (po EN 355), morajo biti točke za pripetje tako določene, da lahko sistem prevzame minimalno obremenitev pri padcu 12 kN. Glejte tudi EN 795. Točke za pripetje, ki ustrezajo standardu ANSI/ASSE Z359.18, morajo zdržati vsaj 3100 lbs (22,2 kN) ali izpolnjevati varnostni faktor 5 (če jih je določila in jih nadzoruje usposobljena oseba); lahko se izbere manjša od obeh vrednosti.

### 1 Tabela velikosti

#### 2 Nomenklatura

- A: Polovičen, prsni obroček za zaustavitev padca A/2 v skladu z EN 361, ANSI Z359.11. Uporabljati je treba oba A/2 obročka.
- B: Hrbtni obroček za zaustavitev padca po EN 361, ANSI Z359.11. Obroček za zaustavitev padca se lahko drži pokonci z obstoječim ježkom, lahko pa se uporablja tudi brez ježka.
- C: Zaponka Slide Block
- D: D Odlepljive/poljubno namestitve zanke za pripomočke do maks. 5 kg
- E: Zaponka Double Lock
- F: Blazinicna za nogo
- G: Kazalnik padca
- H: Žepek za shranjevanje
- I: Polje za napis in označevanje

- J: Čip NFC
- K: Zaščitna in drsna ploščica
- L: Dodatna zanka za pripomočke
- M: Torbica za pripomočke

### 3 Namestitve pasu

- 3a – c Namestitev pasu na strani (kot jakno).
- 3e – f Pri zapiranju zaponk Double Lock na nogah in bokih pazite na pravilno ureditev. Upošteвайте označbe! (noge – levo & desno.)

### 4 Posluževanje zaponk

- 4a Zaponka Double Lock
- 4b Zaponka Slide Block
- Redno preverjajte vse zapiralne in nastavne elemente.

### Redno preverjajte vse zapiralne in nastavne elemente.

- 5 Namestitev pasu.
- 5a – c Trdno zategnite pasove za ramena, noge in prsi.
- 5d – e Odvečne pasove ustrezno pospravite.

### 6 Pravilno prileganje pasu

- 6a Naramna blazinica naj bo v liniji z zatiljčnim robom.
- 6b Naramna blazinica je pregloboko.
- 6c – e Položaj bočnega zgloba iz blaga.

Pred uporabo varnostnega pasu je treba na varnem mestu opraviti preizkus visenja, da preverite udobje in nastavljenost med predvideno uporabo.

### 7 Uporaba v skladu z EN 361, ANSI Z359.11

Varnostni pas je varno povezan z reševalnim sistemom ali varovalnim sistemom na obročkih za zaustavitev padca (A ali A/2). Povezovalni elementi morajo ustrezati EN 362, ANSI Z359.12. Prečni obremenitvi povezovalnih elementov se je treba izogibati. Pri uporabi sprednjih obročkov za zaustavitev padca A/2 je vedno treba uporabiti oba obročka skupaj s povezovalnim elementom. Varovalni sistemi so lahko eventualno dodatno opremljeni z elementi za blaženje padca. Varovalni sistemi morajo v primeru padca zmanjšati nastopajoče udarne sile pri ujetju na mero, ki jo telo prenese (6 kN). Skupna dolžina vrvi ne sme presežati 2,0 metra, vključno z dušilec padca in povezovalnimi elementi. Dušilec padca in sistemi za dušenje padca morajo biti skladni z EN 355 ali ANSI

Z359.13 V enem varovalnem sistemu se sme uporabiti samo en varovalni pas po EN 361, ANSI Z359.11! Pred uporabo varovalnega sistema je treba zagotoviti, da bo na delovnem mestu pod uporabnikom na voljo dovolj prostora za prosti padec. Če se pas uporablja za breme težje od 100 kg, mora biti varovalni sistem primeren za posebno breme.

Pri uporabi varovalnega sistema je treba upoštevati zahtevano svetlo višino pod nogami uporabnika, da se prepreči trčenje s predmeti ali tlemi. Upoštevati je treba navodila za uporabo varovalnega sistema. Upoštevati je treba tudi raztezek pasu (Hs) po obremenitvi pri padcu, ki znaša največ 26 cm.

### **8 Odlepljiva/poljubno namestljiva zanka za pripomočke do maks. 5 kg**

Zanka za pripomočke lahko poljubno namestite in služi za shranjevanje povezovalnih sredstev. Če je obremenitev večja od 5 kg, se zanka za pripomočke razrahlja. Ta zanka za pripomočke ni osebna zaščitna oprema!

### **9 Pritrditev in uporaba dodatne zanke za pripomočke do 25 kg**

Ta zanka za pripomočke ni osebna zaščitna oprema! Primeren je samo za shranjevanje materiala in ne kot pritrdišče za povezovalne elemente.

### **10 Kazalnik padca**

Ko je viden kazalnik padca, je treba pas zavreči. Glejte tudi 13.

## **POPRAVILA, SHRANJEVANJE IN TRANSPORT**

### **11 Pravilno shranjevanje in transport**

Za zaščito pri transportu in skladiščenju je treba uporabiti transportno ali skladiščno posodo. Shranjajte zaščiteno pred vodo, UV sevanjem, mehanskimi obremenitvami, kemikalijami in umazanijo.

### **12 Čiščenje**

Umazane izdelke operite z mlačno vodo (in po potrebi uporabite nevtralno milo), dobro jih sperite in posušite na sobni temperaturi. Nikdar ne sušite v sušilniku ali bližini radiatorjev! Po potrebi uporabite v trgovini dobavljiva dezinfekcijska sredstva, ki temeljijo na alkoholu (izopropanolu). Zglobe kovinskih delov je treba redno mazati, po

čiščenju pa namazati z oljem brez kisline ali sredstvom na osnovi PTFE ali silikona.

## **ŽIVLJENJSKA DOBA IN MENJAVA**

**13a** Najdaljša življenjska doba v letih Najdaljša življenjska doba ustreza času od datuma izdelave do datuma zavrženja. Iz kemičnih vlaken (poliamid, poliester, Dyneema<sup>®</sup>, Aramid, Vectran<sup>®</sup>) izdelani izdelki se starajo tudi, če jih ne uporabljamo, na kar še posebej vplivajo jakost ultravijoličnega sevanja ter drugi klimatski okoljski pogoji. Aramidna vlakna so slabo odporna proti UV-žarkom, zato jih ne smemo trajno izpostavljati soncu.

Polietilenska vlakna visoke trdnosti imajo nižje tališče (140 °C) kot druga sintetična vlakna in veliko nižji koeficient trenja, zaradi česar je takšne tekstilne izdelke pri uporabi težje nadzorovati.

**13b** Najdaljša doba uporabe v letih pri pravilni uporabi brez vidnih znakov obrabe in optimalnem shranjevanju. Najdaljša doba uporabe ustreza času od prve uporabe do datuma zavrženja. Po preteku dobe uporabe oz. najpozneje po preteku maksimalne življenjske dobe izdelek odstranite iz uporabe.

Pogosta uporaba ali izjemno velike obremenitve lahko znatno skrajšajo življenjsko dobo.

Zato pred uporabo preverite morebitne poškodbe in pravilno delovanje izdelka. Če je ena izmed naslednjih točk zadevna, potem je treba izdelek takoj izločiti iz uporabe in ga posredovati strokovnjaku ali proizvajalcu v preverjanje in/ali popravilo (seznam morda ni popoln):

- če obstajajo dvomi glede varne uporabe;
- če bi ostri robovi lahko poškodovali vrv ali uporabnika;
- če so vidni zunanji znaki poškodb (npr. razpoke, plastične deformacije);
- če je material močno porjavel ali prišel v stik s kemikalijami;
- če so robovi pasu poškodovani ali če so bile niti povlečene ven iz materiala pasu;
- če se na nosilnih pasovih pojavijo rdeča vlakna;
- če so šivi vidno poškodovani ali imajo znake obrabe;
- če kovinski deli ležijo na ostrih robovih;
- če so na kovinskih delih vidne močne sledi obrabe, npr. zaradi odstranjevanja materiala;

- če se zapiralo ne zapira več;
- če je prišlo do močne obremenitve pri padcu.

## PREVERJANJE IN DOKUMENTIRANJE

**13c** Pri uporabi v industrijske namene mora proizvajalec, strokovnjak ali pooblaščen presojevalni organ redno, vendar najmanj enkrat letno, opravljati preglede in, če je treba, nato opraviti vzdrževanje ali izdelek izločiti iz uporabe. Pri tem je treba preveriti tudi čitljivost označb na izdelku. Preverjanja in vzdrževalna dela je treba za vsak izdelek posebej dokumentirati. Naslednje informacije morajo pri tem biti zapisane: oznaka in ime izdelka, ime proizvajalca in kontaktni podatki, jasna identifikacija, datum proizvodnje, datum nakupa, datum prve uporabe, datum naslednjega načrtovanega preverjanja, rezultat preverjanja in podpis odgovorne strokovne osebe. Primeren vzorec najdete na spletni strani edelrid.com.

## 14 Temperatura uporabe v suhem stanju

Vročina, hlad (zaledenitev), vlaga, olje in prah lahko negativno vplivajo na delovanje.

## 15 Kontaktni podatki

Če imate kakršna koli vprašanja, se obrnite na nas. Kontaktna podatka najdete na hrbtni strani. Navodila za uporabo se lahko spremenijo. Pod edelrid.com vedno najdete trenutno različico.

**16** Priglašeni organ, ki je pristojen za izdajo certifikata o pregledu tipa EU-izdelka.

**17 Nadzorni organ za proizvodnjo osebne zaščitne opreme**

## OZNAKE NA IZDELKU

Proizvajalec: EDELRID

Naslov proizvajalca

Oznaka izdelka:

Varovalni pas po EN 361, ANSI/ASSP Z359.11

Model: Flex Lite II

Velikost

 LLLL MM: Leto in mesec izdelave

Številka šarže: BBBB XXXXX

Identifikacija: (Po potrebi naj vpiše uporabnik)

**CE** 0123: Nadzorni organ za proizvodnjo osebne zaščitne opreme.

 Opozorilne napotke in navodila je treba prebrati in jih upoštevati

Varovalni pas po EN 361: Oznaka A in A/2 (A/2 + A/2 = A): Varovalni obroč

Piktogrami za povezavo hrbtnega in prsnega pasu

Piktogrami za uporabo zaponk (glejte 4)

Material: Poliamid = PA; Poliester = PES; Aluminij = ALU;

Jeklo = Steel

## IZJAVA O SKLADNOSTI

S tem izjavlja podjetje EDELRID GmbH & Co. KG, da je ta izdelek skladen z osnovnimi zahtevami in zadevnimi predpisi EU-uredbe 2016/425. Izvirnik izjave o skladnosti najdete na spodnji internetni povezavi: edelrid.com/...

Naši izdelki so izdelani izjemno skrbno. Če je reklamacija kljub temu upravičena, pri reklamiranju navedite tudi številko šarže.

Pridržujemo si pravico do tehničnih sprememb.

## Flex Lite II

### EN 361:2002 ve ANSI/ASSP Z359.11-2021 standartlarına uygun düşüş durdurucu kemer

Bu ürün Kişisel Koruyucu Donanıma ilişkin AB 2016/425 yönetmeliğine uygundur.

## GENEL GÜVENLİK VE UYGULAMA BİLGİLERİ

Bu ürün yüksekte düşmeye karşı kullanılan kişisel koruyucu donanımın (KKD) bir kısmı olup kişiye özel bir üründür. Bu kullanın kılavuzuna doğrudan referansla yönelik önemli bilgiler içeriyor. Bu bilgiler ürünü kullanmadan önce anlaşılmalı ve kullanın sırasında uygulanmalı. Satıcı, bu dokümanları kullanıcıya ürünün satıldığı ülkenin dilinde teslim etmeli. Bu dokümanlar, kullanın süresi boyunca donanımla birlikte saklanmalı. Bununla birlikte, bu kullanın kılavuzunu okumak dağcılık, tırmanış ve yükseklere/derinlerdeki çalışma sırasında ortaya çıkabilecek tehlikelerle ilgili deneyim, donanımla davranış ve bilgini yerini tutmaz ve kullanıcıyı kişisel sorumluluğundan muaf tutmaz. Ürün sadece eğitilmiş ve deneyimli kişilerce ya da eğitilmiş ve deneyimli kişilerden doğrudan rehberliği ve gözetimi altında kullanılmalıdır. Ürün sadece düşmeye karşı koruma sağlayan CE işaretli kişisel koruyucu donanımla birlikte kullanılmalıdır. Bu ürün başka ekipmanlarla birlikte kullanıldığında kullanın güvenliği karşılıklı olarak olumsuz etkilenebilir. Donanım bileşenlerinin ve ankraj noktalarının uyumlu olması, donanımla kullanılan veya denetleyen kişinin sorumluluğundadır. Bedensel veya ruhsal rahatsızlıklar hem normal koşullar altında hem de acil durumlarda bir güvenlik riski teşkil edebilir. Dağcılık, tırmanış ve yükseklere/derinlerdeki çalışmalar sık sık düş etkenlerden kaynaklanan görünmez risk ve tehlikeler içeriyor. Hatalar ve dikkatsizlikler ciddi kazalara, yaralanmalara ve hatta ölüme yol açabilir. Donanım üreticinin yazılı olarak tavsiye etmediği hiçbir şekilde modifiye edilmemelidir. Donanımla kullanıma uygun ve işlevsel durumda olması her kullanımdan önce ve sonra kontrol edilmeli ve sağlanmalıdır. Kullanın güvenliği açısından bir kuşku varsa, ürün derhal kullanın dışı bırakılmalıdır. Üretici firma, amaç dışı ve/veya yanlış kullanımdan doğabilecek her türlü hasarın sorumluluğunu reddeder. Sorumluluk ve risk her hâlükârda kullanıcılara ya da sorumlu kişilere aittir. Ayrıca, ür-

nün kullanımına ilişkin ulusal mevzuatın da dikkate alınması tavsiye olunur. KKD ürünlerinin onaylanması kullanımı, şahısların güvenliğinin sağlanmasıyla sınırlandırılmıştır. Kullanıcılar donanımla kullanılmadan önce, KKD'ye düşen bir kişinin derhal güvenli ve etkili şekilde kurtarılabilmesini sağlayan bir kurtarma planı oluşturmalıdır. Ürünler çeşitli şekillerde kullanılabilir. Bununla birlikte, ancak kullanın kılavuzunda tarif edilen ve onaylanan teknikler garanti kapsamındadır.

Dikkat: Bu kullanın kılavuzuna uyulmadığı takdirde ağır yaralanma veya ölüm tehlikesi söz konusu olabilir.

## ÜRÜNLE İLGİLİ BİLGİLER, ŞEKİLLERİN AÇIKLANMASI

EN 361 standardına uygun düşüş durdurucu kemerler, düşüş durdurucu sistemin bir kısmı olup öncelikle bir düşüşten sonra vücudu tutmak için kullanılır. Hareketsiz olarak kemerde asılı kalmak ağır yaralanmalara, hatta ölüme neden olabilir (askı travması). Askı travmasına karşı alınabilecek bazı koruyucu önlemler: Oturma tahtası kullanmak, bacakları düzenli olarak hareket ettirmek, yeterli dinlenme aralan vermek, acil bir durumda hızlı kurtarma sağlamak. Ürünün aşırı yük ya da dinamik yüke maruz bırakılması sadece ürüne değil, kullanılan ipe veya başka parçalara da zarar verebilir. Kemer hareketli makinelere veya elektrikli tehlike kaynaklarının yakınında kullanılmayın.

## Ankraj noktaları

Güvenlik için, bağlantı malzemesinin konumu ya da ankraj noktası ve yapılacak iş, serbest düşüş tehlikesini ve olası düşme yüksekliğini minimize etmek üzere ayarlanmalıdır. Bir düşme önleyici sistem kullanılmadan önce, kullanıcılardan altındayken yer olup olmadığı kontrol edilmeli (olası yapılar hesaba katılmalı). Fazla yükü ve sallanarak düşmeyi önlemek için, ankraj noktası her zaman mümkün olduğu kadar dikely olarak emniyete alınan kişinin üzerinde bulunmalıdır. Keskin kenarlar, çapaklar ve ezilmeler sağlamlığı tehlikeli ölçüde azaltılabilir. KKD'nin çalışma alanındaki yapılarda bulunan kenarlar ve çapaklar gerekirse uygun malzemelerle örtülmeli. Ankraj noktası ve bağlantı malzemesi, en kötü durumda beklenilecek yüklerle dayanıklı olmalı. Şok emiciler (EN 355 standardına uygun) kullanılırsa bile, ankraj noktaları en

az 12 kN'lik bir kuvvete dayanıklı olmalı. EN 795 standardına da bkz. ANSI/ASSE Z359.18 standardına uygun ankrāj noktaları en az 3100 lbs'lik (1406 kg ya da 22,2 kN) bir kuvvete dayanıklı olmalı ya da 5'lik bir güvenliktir faktörü eklenmeli (yetkili bir kiři tarafından tespit edilip denetlenirse); bu iki deęerden daha küçük olanı seçilebilir.

## 1 Beden tablosu

### 2 Terminoloji

- A: EN 361 ve ANSI Z359.11 standartlarına uygun yarım, göğüs tarafındaki A/2 yakalama halkası. Her iki A/2 halkası birlikte kullanılmalı.
- B: EN 361 ve ANSI Z359.11 standartlarına uygun sırt tarafındaki yakalama halkası. Yakalama halkası mevcut cırtırtıca dik tutulabilir ve cırtırtızs olarak da kullanılabilir.
- C: Slide Block toka
- D: Azami kapasitesi 5 kg'a kadar, koparılabılır/serbestçe konumlandırılabilir kumař halka
- E: Double Lock toka
- F: Bacak yařtıęı
- G: Düşüş göstergesi
- H: Kayıř köprüsü
- I: Etiketleme alanı ve işaretleme
- J: NFC çipi
- K: Korumucu kaygan plaka
- L: Ek kumař halka
- M: Malzeme çantası

### 3 Kemerin takılması

- 3a - c Kemerin yandan takılması (ceket gibi)
- 3e - f Double Lock tokalan bacak ve kalçada kilitletken, tokalan doęru şekilde eşleřtirmeye dikkat edin. İşaretlemelere dikkat edin! (Bacaklar - sol ve saę)

### 4 Tokaların kullanımı

- 4a Double Lock toka
- 4b Slide Block toka
- Tüm kilitle ve ayar elemanlarını düzenli olarak kontrol edin.

### 5 Kemerin ayarlanması

- 5a - c Omuz/bacak ve göğüs kayıřlarının sıkılması
- 5d - e Kemer fazlalığının saklanması

### 6 Kemerin doęru pozisyonu

- 6a Omuz yařtıęı boyunun bařladıęı noktayla aynı hizada olmalı.
- 6b Omuz yařtıęı çok ařaęıda
- 6c - e Tekstil kalça eklemiminin konumu

Kemeri kullanmadan önce, öngörülen kullanım sırasındaki konforu ve ayarlanabilirlięi kontrol etmek için güvenli bir yerde bir asılma testi geręekleřtirilmeli.

### 7 EN 361, ANSI Z359.11 standardına uygun kullanım

Kemer, yakalama halkalarından (A veya A/2) bir kurtarma sistemi veya düşüş durdurucu sisteme baęlanır. Baęlayıcılar EN 362 ve ANSI Z359.12 standartlarına uygun olmalı. Baęlayıcılara çarpaz yüklenmekten kaçınılmalı. Öndeki A/2 yakalama halkalarını kullanılırken, lanyard her zaman her iki halkayla kullanılmalı. Düşüş durdurucu sistemler, şok emicili olabilir veya olmayabilir. Düşme durumunda, düşüş durdurucu sistemler durdurma şokunu vücut için güvenli bir seviyeye (6 kN) düşürmeli. Lanyardların toplam uzunluęu, şok emici ve baęlayıcılar dahil olmak üzere 2,0 m'yi geçmemeli. Şok emiciler ve şok emici sistemler EN 355 veya ANSI Z359.13 standardına uygun olmalı. Düşüş durdurucu sistemde kullanılan düşüş durdurucu kemer EN 361 ve ANSI Z359.11 standartlarına uygun olmalı! Bir düşüş durdurucu sistem kullanmadan önce, çalıřma yerinde kullanıcının altında gerekli serbest düşüş açıklığının saęlandığından emin olunmalı. Kemer 100 kg'ı aşan bir yük için kullanılsa, düşüş durdurucu sistem söz konusu yük için uygun olmalı.

Nesnelere veya zemine çarpmayı önlemek için bir düşüş durdurucu sistem kullanırken kullanıcının ayaklarının altındaki gerekli açıklıęa uyulmalı. Düşüş durdurucu sistem kullanırken kılavuzu da dikkate alınmalı. Bir düşüş nedeniyle yüklenen kemeri azami esneme mesafesi olan 26 cm (Hs) de dikkate alınmalı.

### 8 Azami kapasitesi 5 kg'a kadar, koparılabılır/serbestçe konumlandırılabilir kumař halkanın kullanımı

Kumař halka serbestçe konumlandırılıp lanyardları saklamak için kullanılabilir. Yük 5 kg'ı aşarsa, kumař halka açılır. Bu kumař halka KKD deęildir!

## 9 Kapasitesi 25 kg'a kadar ek kumaş halkanın takılması ve kullanımı

Bu kumaş halka KKD değildir! Sadece malzeme depolamak için uygundur, bağlantı araçları için bağlantı noktası olarak kullanılamaz.

## 10 Düşüş göstergesi

Düşüş göstergesi görünüyorsa kemer kullanımı dışı bırakılmalıdır. Ayrıca bkz. 13

## BAKIM, SAKLAMA VE NAKLİYE

### 11 Doğru saklama ve nakliye

Nakliye ve saklama sırasında ürünü korumak için bir nakliye veya saklama kabı kullanın. Su, morötesi (UV) ışınlar, mekanik yük, kimyasal maddeler ve kirden uzak bir ortamda saklayın.

### 12 Bakım

Ürünü kirlendiyse ılık suyla temizleyin (gerekirse nötr sabunla), iyice durulayın, oda sıcaklığında kurutun. Kesinlikle kurutma makinesinde veya kalorifer peteklerinin yakınında kurutmayın! Temizlik için gerekirse alkol (örn. izopropanol) içeren dezenfektanları kullanabilirsiniz. Metal parçaların eklemleri düzenli olarak ve temizlendikten sonra asit içermeyen yağ ya da PTFE veya silikon içeren bir maddeyle yağlanmalıdır.

## ÜRÜN ÖMRÜ VE DEĞİŞTİRME

**13a** Azami ürün ömrü (yıl olarak). Azami ürün ömrü, üretim tarihinden itibaren kullanımı dışı bırakma tarihine kadar geçen süredir. Sentetik malzemeden (polyamid, polyester, Dyneema®, aramid, Vectran®) üretilmiş ürünler kullanılmadan da belirli ölçüde yıpranabilir; bu ürünlerin ömrü özellikle UV ışınlarının yoğunluğu ve maruz kaldıkları başka iklim koşullarına bağlıdır. Aramid elyafların UV ışınlarına karşı direnci düşüktür ve bu nedenle sürekli olarak güneşe maruz bırakılmamalı. Yüksek mukavemetli polietilen elyaf diğer sentetik elyaflardan daha düşük bir erime noktasına (140°C) ve çok daha düşük bir sürtünme katsayısına sahiptir. Bu nedenle, bu tür tekstil ürünleri kullanımı sırasında kontrol etmek daha zor olabilir.

**13b** Talimatlara uygun şekilde kullanıldığında, aşınma görünmüyorsa ve uygun saklama koşullarında azami kullanım ömrü (yıl olarak). Kullanım ömrü, ilk kulla-

nımdan kullanım dışı bırakma tarihine kadar geçen süredir. Ürün, kullanım ömrünün sonunda ya da en geç azami ürün ömrünün sonunda kullanım dışı bırakılmalıdır.

Sık kullanımı ya da aşırı yük ürünü ömrünü belirgin ölçüde kısaltabilir.

Bu nedenle, ürünü kullanılmadan önce gözden geçirilip işlevselliği ve herhangi bir hasarın söz konusu olup olmadığı kontrol edilmelidir. Aşağıda sıralanan durumlardan biri söz konusuysa ürünü derhal kullanımı dışı bırakılıp kontrol ve/veya tamir için üreticiye veya yetkili bir kişiye gönderilmelidir (bu, listede yer almayan başka durumlarda da gereklidir olabilir):

- Güvenli kullanılabilirliği konusunda kuşku varsa
- Keskin kenarların ipe zarar verme ya da kullanıcıları yaralama ihtimali varsa
- Harici hasar görünüyorsa (örn. çatlaklar, şekil bozukluğu)
- Malzeme aşırı paslanmışsa ya da kimyasallara maruz kaldıysa
- Kayış kenarları hasar görmüşse ya da kayış malzemesinden lifler çıkarılmışsa
- Yük taşıyan kısımlarda kırmızı lifler görünmeye başladıysa
- Dikişlerde görünür şekilde hasar ya da aşınma görünüyorsa
- Metal parçalar keskin kenarlara oturduysa
- Metal parçalarda yoğun aşınma meydana geldiyse
- Kilit artık kapanmıyorsa
- Sert bir düşüş gerçekleştiyse

## DENETLEME, DOKÜMANTASYON

**13c** Ticari kullanım söz konusuysa ürünü düzenli aralıklarla (en az yılda bir kez) üretici, birlikleri ya da yetkili bir denetleme kurumu tarafından denetlenmelidir. Daha sonra gerekirse ürünün bakımı yapılmalı veya ürünü kullanımı dışı bırakılmalıdır. Denetleme sırasında ürünün tanımının okunabilirliği de denetlenmelidir. Denetlemeler ve bakım işleri her ürün için ayrı olarak belgelenmelidir. Şu bilgiler kaydedilmelidir: Ürün tanımı ve adı, üretici firmasının adı ve iletişim bilgileri, benzersiz tanımlayıcı, üretim tarihi, satın alma tarihi, ilk kullanım tarihi, sonraki olağan denetleme tarihi, denetleme sonucunu ve sorumlu yetkili kişinin imzası, edelird.com sitesinde bir örnek bulabilirsiniz.

#### 14 Kuru durumdaki kullanım sıcaklığı

Sıcak, soğuk, rutubet, buzlanma, yağ ve toz işlevselliği olumsuz etkileyebilir.

#### 15 İletişim bilgileri

Sorularınız varsa bize başvurun. İletişim bilgileri arkada bulunmaktadır.

Kullanım kılavuzları değişebilir. Güncel sürümü edelrid.com altında bulabilirsiniz.

16 Ürünün AB tip inceleme sertifikasını düzenlemeye yetkili merci

#### 17 KKD'nin üretimini denetleyen merci

### ÜRÜN ÜZERİNDEKİ İŞARETLEME

Üretici firma: EDELRID

Üreticinin adresi

Ürün tanımı:

EN 361 ve ANSI/ASSP Z359.11 standartlarına uygun düşüş durdurucu kemer

Model: Flex Lite II

Beden

### HR

#### Flex Lite II

**Sigurnosni pojas prema EN 361:2002, ANSI/ASSP Z359.11-2021**

Ovaj proizvod odgovara Uredbi o osobnoj zaštitnoj opremi (EU) 2016/425.

#### OPĆE SIGURNOSNE UPUTE I UPUTE ZA UPORABU

Ovaj proizvod dio je osobne zaštitne opreme (OZO) za zaštitu od pada s visine i treba ga dodijeliti određenoj osobi. Ove upute za uporabu sadrže važne napomene za stručnu i pravilnu uporabu. Ove upute moraju se sadržajno razumjeti prije uporabe proizvoda i moraju se slijediti tijekom uporabe. Prodavatelj ove dokumente mora korisniku staviti na raspolaganje na jeziku zemlje odredišta te se moraju čuvati s opremom tijekom cijelog razdoblja uporabe. Međutim, samo čitanje uputa za uporabu nikada ne može zamijeniti iskustvo, osobnu odgovornost i znanje o opasnostima koje proizlaze iz planinarenja, pe-

XXXX MM: Üretim yılı ve ayı

Parti numarası: BBBB XXXXX

Tanımlama: (gerekirse kullanıcı tarafından yazılabilir)

CE 01 23: KKD'nin üretimini denetleyen merci

 Uyarılar ve talimatlar okunmalı ve onlara uyulmalı.

EN 361 standardına uygun düşüş durdurucu kemer: İşaretleme A ve A/2 (A/2 + A/2 = A): Yakalama halkası

Kemerin sırttan ve göğüsten nasıl bağlandığını gösteren simgeler

Tokaların kullanımını gösteren simgeler (bkz. 4)

Malzeme: Poliamid = PA; polyester = PES; alüminyum = ALU; çelik = Steel

#### UYGUNLUK BEYANI

EDELRID GmbH & Co. KG bu ürünün AB 2016/425 yönetmeliğinin temel talepleri ve ilgili düzenlemelerine uygun olduğunu beyan eder. Uygunluk beyanının aslına şu linkten ulaşabilirsiniz: [edelrid.com/...](http://edelrid.com/)

Ürünlerimiz özenle üretiliyor. Buna rağmen herhangi bir arıza veya eksiklik tespit ederseniz, lütfen parti numarasını bize bildirin.

Teknik değişiklik yapma hakkımız saklıdır.

njanja i rada na visini i dubini i ne oslobađa vas od rizika koji osobno snosite. Uporaba je dopuštena samo obučeni i iskusnim osobama ili pod izravnom vodstvom i nadzorom obučenih i iskusnih osoba. Proizvod se smije koristiti samo u kombinaciji sa sastavnim dijelovima osobne opreme za zaštitu od pada s oznakom CE. Ako se ovaj proizvod kombinira s drugim sastavnim dijelovima, postoji rizik od međusobnog oštećenja tijekom uporabe. Korisnik ili nadzorna osoba odgovorni su za kompatibilnost sastavnih dijelova opreme i točki pričvršćivanja. Loše fizičko ili mentalno zdravlje mogu predstavljati sigurnosni rizik u normalnim okolnostima i u hitnim slučajevima. Planinarenje, penjanje i rad na visini i dubini često su povezani s nevidljivim rizicima i opasnostima zbog vanjskih utjecaja. Pogreške i nepažnja mogu dovesti do teških nesreća, ozljeda ili čak smrti. Oprema se ne smije mijenjati ni na koji način koji proizvođač pismeno ne preporučuje. Uporabno stanje i pravilno funkcioniranje opreme moraju se provjeriti i osigurati prije i nakon svake

uporabe. Proizvod se mora odmah povući iz uporabe ako postoji bilo kakva sumnja u vezi s njegovom uporabnom sigurnosti. Proizvođač se odriče svake odgovornosti u slučaju zlouporabe i/ili pogrešne primjene. U svim slučajevima odgovornost i rizik snose korisnici ili odgovorne osobe. Dodatno se preporučuje poštivanje nacionalnih pravila za uporabu proizvoda. Proizvodi osobne zaštitne opreme odobreni su isključivo za osiguravanje osoba. Prije uporabe opreme korisnici moraju uspostaviti koncept spašavanja koji osigurava da se osoba koja padne u osobnu zaštitnu opremu može odmah, sigurno i učinkovito spasiti.

Proizvodi nude brojne mogućnosti primjene. Međutim, jamstvo pokriva isključivo tehnike opisane i odobrene u uputama za uporabu.

Oprez: Nepriдрžavanje ovih uputa može dovesti do ozbiljnih ozljeda ili čak smrti.

## INFORMACIJE SPECIFIČNE ZA PROIZVOD, OBJAŠNJENJE ILLUSTRACIJA

Sigurnosni pojasevi prema EN 361 dio su sigurnosnog sustava i služe prvenstveno kao držač za tijelo nakon pada.

Nepomnično vješanje u pojasu može dovesti do ozbiljnih ozljeda ili čak smrti (trauma od vješanja). Zaštitne mjere protiv traume od vješanja mogu biti: uporaba daske za sjedenje, redovito pokretanje nogu, dostatne pauze, brzo spašavanje u hitnim slučajevima. Preopterećenje ili dinamičko naprezanje proizvoda može oštetiti ne samo proizvod, nego i upotrijebljeno uže ili druge dijelove.

Nemojte upotrebljavati užu u blizini pokretnih strojeva ili električnih izvora opasnosti.

### Točke pričvršćivanja

Za sigurnost je ključno odrediti položaj za sredstvo pričvršćivanja ili točku pričvršćivanja kao i vrstu posla koji će se obavljati, kako bi se opasnost od slobodnog pada i moguća visina pada maksimalno smanjili. Prije nego što se upotrijebi sustav za zaustavljanje pada, mora se osigurati da ispod korisnika postoji dovoljno slobodnog prostora (uključujući sve konstrukcije). Kako bi se izbjeglo veliko opterećenje i padovi s njihovim, točka pričvršćivanja u svrhu osiguranja uvijek mora biti smještena što je moguće više okomito iznad osigurane osobe. Oštri rubovi, neravnine i pritisci mogu opasno smanjiti čvrsto-

ću. Rubovi i neravnine na strukturama u radnom području osobne zaštitne opreme moraju, gdje je potrebno, biti prekriveni odgovarajućim pomoćnim sredstvima. Točka pričvršćivanja i sredstvo pričvršćivanja moraju izdržati očekivana opterećenja u najnepovoljnijem slučaju. Čak i kad se koriste usporivači pada (prema EN 355), točke pričvršćivanja moraju moći podnijeti silu od najmanje 12 kN. Vidi i EN 795. Točke pričvršćivanja prema standardu ANSI/ASSE Z359.18 moraju izdržati najmanje 3100 lbs (22,2 kN) ili biti opterećene sigurnosnim faktorom 5 (ako ih određuje i nadzire stručna osoba); može se odabrati manja od te dvije vrijednosti.

### 1 Tablica veličina

#### 2 Nomenklatura

- A: Polovična, prsna omča za zaustavljanje pada A/2 prema EN 361, ANSI Z359.11. Obje A/2 omče moraju se upotrebljavati
- B: Ledna omča za zaustavljanje pada prema EN 361, ANSI Z359.11. Omča za zaustavljanje pada može se držati uspravno pomoću postojećeg zatvarača, a može se upotrebljavati i bez njega
- C: Kopča s kliznim blokom
- D: Petlje za materijal koje se mogu otrgnuti/slobodno pozicionirati do maksimalno 5 kg
- E: Kopča s dvostrukim zaključavanjem
- F: Jastučici za noge
- G: Indikator pada
- H: Traka za spremanje
- I: Polje za označavanje i oznaka
- J: NFC čip
- K: Zaštitna i klizna ploča
- L: Dodatna petlja za materijal
- M: Torba za materijal

#### 3 Postavljanje pojasa

3a - c bočno postavljanje pojasa (kao jakna).

3e - f Pri zatvaranju kopči s dvostrukim zaključavanjem na nogama i bokovima potrebno je obratiti pažnju na ispravnu raspodjelu. Pazite na oznake! (Noge - lijevo & desno).

#### 4 Upotreba kopči

4a Kopča s dvostrukim zaključavanjem

4b Kopča s kliznim blokom

Redovito provjeravajte sve elemente za zaključavanje i podešavanje.

### **5 Podešavanje pojasa**

5a - c Zatezanje naramenica, traka za noge i prsnih pojaseva.

5d - e Spremanje viška pojasa.

### **6 Pravilni položaj pojasa**

6a Jastučići za ramena moraju se postaviti u ravnini s vratom.

6b Jastučići za ramena su prenisko.

6c - e Položaj tekstilnog zgloba na boku.

Prije uporabe pojasa mora se provesti test vješanja na sigurnom mjestu kako bi se provjerila udobnost nošenja i mogućnost podešavanja tijekom predviđene uporabe.

### **7 Primjena prema EN 361, ANSI Z359.11**

Sigurno povezivanje pojasa sa sustavom za spašavanje ili zaustavljanje pada vrši se na omčama za zaustavljanje pada (A ili A/2). Elementi za pričvršćivanje moraju biti u skladu s normama EN 362 i ANSI Z359.12. Izbjegavajte bočno opterećenje elemenata za pričvršćivanje. Kod uporabe prednjih omči za zaustavljanje pada A/2 uvijek se moraju koristiti obe omče sa sredstvom za pričvršćivanje. Sustavi za zaustavljanje pada mogu biti opremljeni s elementima za ublažavanje pada ili bez njih. Sustavi za zaustavljanje pada moraju u slučaju pada smanjiti nastale sile hvatanja na razinu prihvatljivu za tijelo (6 kN). Sredstva za pričvršćivanje ne smiju premašiti ukupnu duljinu od 2,0 m uključujući usporivače pada i sredstva za pričvršćivanje. Usporivači pada i sustavi za usporavanje pada moraju biti u skladu s normama EN 355 ili ANSI Z359.13. U sustavu za zaustavljanje pada smije se koristiti samo sigurnosni pojas prema normama EN 361 i ANSI Z359.11! Prije uporabe sustava za zaustavljanje pada potrebno je osigurati odgovarajući slobodan prostor za pad na radnom mjestu ispod korisnika. Ako se pojas koristi za teret veći od 100 kg, sustav za zaustavljanje pada mora biti prikladan za tu specifičnu težinu.

Mora se uzeti u obzir potrebna slobodna visina ispod nogu korisnika pri uporabi sustava za zaustavljanje pada kako bi se spriječio udarac o predmete ili tlo. Također se moraju poštivati upute za uporabu sustava za zaustavljanje

nje pada. Istezanje pojasa (Hs) nakon opterećenja padom također se mora uzeti u obzir i iznosi maksimalno 26 cm.

### **8 Uporaba petlje za materijal koja se može otrgnuti/ slobodno pozicionirati do maksimalno 5 kg**

Petlja za materijal može se slobodno pozicionirati i služiti kao mjesto za odlaganje sredstva za pričvršćivanje. Kod tereta većeg od 5 kg petlja za materijal se odvaja.

Ova petlja za materijal nije osobna zaštitna oprema!

### **9 Postavljanje i uporaba dodatne petlje za materijal do 25 kg**

Ova petlja za materijal nije osobna zaštitna oprema! Pogodno je samo za pohranu materijala, a ne kao točka za pričvršćivanje sigurnosnih užadi.

### **10 Indikator pada**

Pojas se mora izdvojiti ako se vidi indikator pada. Vidi i 13

## **ODRŽAVANJE, SKLADIŠTENJE I TRANSPORT**

### **11 Pravilno skladištenje i transport**

Za zaštitu tijekom prijevoza i skladištenja treba koristiti transportni ili skladišni spremnik. Skladištite zaštićeno od vode, UV zračenja, mehaničkog naprezanja, kemikalija i prljavštine.

### **12 Održavanje**

Zaprljane proizvode očistite toplom vodom (ako je potrebno neutralnim sapunom), dobro isperite, osušite na sobnoj temperaturi. Nikad nemojte sušiti u sušilici ili u blizini radijatora. Ako je potrebno, mogu se upotrijebiti komercijalno dostupna sredstva za dezinfekciju na bazi alkohola (npr. izopropanol). Spojevi metalnih dijelova moraju se redovito i nakon čišćenja podmazivati uljem bez kiseline ili sredstvom na bazi PTFE-a ili silikona.

## **VIJEK TRAJANJA I ZAMJENA**

**13a** Maksimalni vijek trajanja u godinama. Maksimalni vijek trajanja odgovara vremenu od datuma proizvodnje do trenutka kada proizvod dosegne kraj svoje upotrebljivosti. Proizvodi od kemijskih vlakana (poliamid, poliester, Dyneema®, aramid, Vectran®) podložni su određenom starenju čak i bez uporabe; njihov vijek trajanja prvenstveno ovisi o intenzitetu ultraljubičastog zračenja i drugim klimatskim uvjeti-

ma kojima su izloženi. Aramidna vlakna imaju nisku otpornost na UV zrake i stoga ne bi trebala biti dugotrajno izložena suncu.

Visokoučinkovita polietilenska vlakna imaju nižu točku taljenja (140 °C) od drugih sintetičkih vlakana i znatno niži koeficijent trenja, što u određenim okolnostima može otežati kontrolu takvih tekstilnih proizvoda u primjeni.

- 13b** Maksimalno vrijeme uporabe u godinama kod pravilne uporabe bez vidljivog trošenja i uz optimalne uvjete skladištenja. Vrijeme uporabe odgovara razdoblju od prve uporabe do trenutka kada proizvod dosegne kraj svoje upotrebljivosti. Nakon isteka razdoblja uporabe ili najkasnije nakon isteka maksimalnog vijeka trajanja, proizvod treba biti povučen iz uporabe.

Čestom uporabom ili ekstremno velikim opterećenjem može se značajno smanjiti vijek trajanja.

Stoga prije uporabe treba provjeriti proizvod na moguća oštećenja i na ispravnost funkcije. Ako jedan od sljedećih uvjeta vrijedi, proizvod treba odmah povući iz uporabe i predati stručnoj osobi ili proizvođaču na inspekciju i/ili popravak (popis ne mora biti potpun):

- ako postoje sumnje u njegovu sigurnu upotrebljivost;
- ako oštri rubovi mogu oštetiti uže ili ozlijediti korisnike;
- ako su vidljivi vanjski znakovi oštećenja (npr. pukotine, plastična deformacija);
- ako je materijal jako korodirao ili je došao u kontakt s kemikalijama;
- u slučaju oštećenja rubova trake ili ako su vlakna izvučena iz materijala trake;
- ako su na nosivim trakama vidljive crvene niti;
- ako šavovi pokazuju vidljiva oštećenja ili znakove trošenja;
- ako metalni dijelovi leže na oštrim rubovima;
- ako metalni dijelovi pokazuju mjesta jakog habanja, npr. zbog uklanjanja materijala;
- ako se kopča više ne može zatvoriti;
- ako se dogodilo teško opterećenje padom.

## PROVJERA I DOKUMENTACIJA

- 13c** Kod komercijalne uporabe proizvod se mora redovito pregledavati, najmanje jednom godišnje od strane proizvođača, stručne osobe ili ovlaštene inspeksijske službe; a ako je potrebno, nakon toga ga treba održavati ili povući iz uporabe. Pritom se mora pro-

vjeriti i čitljivost oznake proizvoda. Provjere i radovi održavanja moraju se posebno dokumentirati za svaki proizvod. Sjedeće informacije moraju biti za-bilježene: oznaka i naziv proizvoda, naziv proizvođača i podaci za kontakt, jedinstvena identifikacija, datum proizvodnje, datum kupnje, datum prve uporabe, datum sljedeće planirane provjere, rezultat provjere i potpis odgovorne stručne osobe. Odgovarajući predložak pronaći ćete na [edelrid.com](http://edelrid.com).

## 14 Radna temperatura u suhom stanju

Toplina, hladnoća, vlaga, smrzavanje, ulje i prašina mogu utjecati na funkciju.

## 15 Podaci za kontakt

obratite nam se u slučaju pitanja. Podatke za kontakt pronaći ćete na [edelrid.com](http://edelrid.com).

Upute za uporabu mogu se promijeniti. Aktualnu verziju pronaći ćete uvijek na [edelrid.com](http://edelrid.com).

- 16** Ovlašteno tijelo koje je nadležno za izdavanje potvrde EU o ispitivanju tipa proizvoda.

## 17 Nadzorno tijelo za proizvodnju osobne zaštitne opreme

### OSNAKE NA PROIZVODU

Proizvođač: EDELRID

Adresa proizvođača

Oznaka proizvoda:

Sigurnosni pojas prema EN 361, ANSI/ASSP Z359.11

Model: Flex Lite II

Veličina

YYYY MM: Godina i mjesec proizvodnje

Broj šarže: BBBB XXXXX

Identifikacija: (korisnik je može eventualno sam upisati)

CE 0123: Nadzorno tijelo za proizvodnju osobne zaštitne opreme.

 upozorenja i upute moraju se pročitati i poštovati  
Sigurnosni pojas prema EN 361: oznaka A i A/2 (A/2 + A/2 = A): omča za zaustavljanje pada  
Piktogrami za spajanje pojasa ledno i prsno  
Piktogrami za primjenu kopči (vidi 4)  
Materijal: poliamid = PA; poliester = PES; aluminij = ALU; čelik = Steel

## IZJAVA O SUKLADNOSTI

Ovim poduzeće EDELRID GmbH & Co. KG izjavljuje da ovaj proizvod odgovara temeljnim zahtjevima i relevantnim propisima Uredbe EU 2016/425. Original izjave o sukladnosti može se pronaći pod sljedećom internet-skom poveznicom: edelrid.com/...

Naši proizvodi izrađuju se s posebnom pažnjom. Ukoliko unatoč tome bude povoda za opravdanim pritužbama molimo Vas da navedete broj šarže.

Zadržavamo pravo na tehničke izmjene.

## KOR

### Flex Lite II

EN 361:2002, ANSI/ASSP Z359.11-2021에 따른 안전 하네스

본 제품은 PPE 규정(EU) 2016/425를 준수합니다.

### 일반 안전 및 사용 지침

본 제품은 높은 곳으로부터 추락을 방지하기 위한 개인 보호 장비(PPE)의 일부이며 한 명의 개인에게 지정되어야 합니다. 본 사용 설명서는 실용적이고 올바른 사용에 관한 중요한 지침을 포함하고 있습니다. 제품을 사용하기 전에 본 지침의 내용을 이해하고 사용 시 준수해야 합니다. 소매업체는 본 문서를 해당 국가의 언어로 사용자에게 제공해야 하며, 사용 기간 전체에 걸쳐 본 문서를 항상 장비와 함께 보관해야 합니다. 그러나 사용 설명서의 숙지만으로는 동산, 암벽 등반 및 고지대 혹은 저지대에서의 작업 시 발생할 수 있는 위험에 관한 경험, 본인 책임 및 지식을 제대로 대체할 수 없으며, 본 제품의 사용으로 인한 위험부담의 개인적 책임은 본인에게 있습니다. 전문교육을 받은 숙련된 경험자에게만 또는 전문교육을 받은 숙련된 경험자의 지도와 감독하에서만 사용이 허가됩니다. 반드시 CE 마크로 인증된 추락 방지용 개인 보호 장비의 구성제품과 함께 사용하십시오. 본 제품을 다른 구성품과 조합하는 경우 항상 사용자 매뉴얼의 위험이 있습니다. 장비 구성요소와 액세서리 포인트의 호환성에 대한 책임은 사용자 또는 감독자에게 있습니다. 열악한 신체적 또는 정신적 건강 상태로

인하여 정상적인 상황 및 비상 상황에서 안전에 위험을 초래할 수 있습니다. 동산, 암벽 등반 및 고지대 혹은 저지대에서의 작업은 종종 외부 영향으로 인하여 인지 불가능한 위험과 연관됩니다. 실수나 부주의로 인해 심각한 사고를 당하거나 중상을 입거나 심지어 사망에 이를 수 있습니다. 제조업체가 서면으로 권장하지 않은 방법으로 장비를 수정하거나 개조해서는 절대로 안 됩니다. 사용 전후 매번 장비의 사용 가능한 상태 및 올바른 기능을 점검 및 보장해야 합니다. 제품의 사용 안전성이 의심되는 경우, 즉시 제품을 폐기해야 합니다. 제조업체는 장비의 오용 및/또는 부적절한 사용에 대해 어떠한 책임도 지지 않습니다. 모든 경우에 사용자 또는 책임자가 책임과 위험을 부담합니다. 추가로 제품 사용에 관한 국가 규정을 준수할 것을 권장합니다. PPE 제품은 오직 인명 안전확보용으로만 허용됩니다. 장비 사용에 앞서 사용자는 PPE로 추락하는 인명의 즉각적이고 안전한며 효과적인 구조를 보장하는 구조 컨셉트를 결정해야 합니다. 본 제품은 매우 다양한 용도로 활용할 수 있습니다. 그러나 보증은 사용 설명서에 기술되어 있고 승인된 기술에만 적용됩니다. 주의: 본 사용 설명서를 준수하지 않는 경우 중상을 입거나 심지어 사망 위험이 있습니다.

### 제품사용 정보, 그릴 해설

EN 361에 따른 안전 하네스는 추락 방지 시스템의 구성요소이며, 일차적으로는 낙하 후 신체를 고정하는 장치 역할을 합니다.

움직임 없이 하네스에 매달리는 경우, 심각한 부상  
이나 사망에 이를 수 있습니다(서스펜션 트라우마). 서스펜션 트라우마에 대한 보호조치로는 다  
음을 들 수 있습니다: 시트 보드 사용, 규칙적으로  
다리를 움직여 줌, 충분한 휴식, 비상시 신속한 구  
조. 제풀에 과부하 또는 동적 응력이 가해지는 경  
우, 제풀뿐만 아니라 사용된 로프나 다른 부품 또  
한 손상될 수 있습니다.

이동식 기계 또는 전기적 위험 요소 근처에서 하네  
스를 사용해서는 안 됩니다.

## 앵커리지 포인트

안전을 위해, 앵커리지 장치 또는 앵커리지 포인트  
의 위치 및 수행할 작업 유형을 결정하여 자유 낙  
하 위험과 가능한 낙하 높이를 최소화하는 것이 중  
요합니다. 추락 방지 시스템을 사용하기 전에 사용  
자의 아래쪽에 여유공간(모든 종류의 설치물 포  
함)이 충분히 확보되도록 보장해야 합니다. 높은  
하중과 진자 추락을 방지하려면, 고정 목적의 앵커  
리지 포인트가 항상 피확박자 위에 가능한 한 수직  
이 되도록 위치해야 합니다. 날카로운 모서리, 돌  
출부 및 돌림현상은 강도를 위험하게 감소시킬 수  
있습니다. PPE 작업 구역의 구조물에서 모서리 및  
돌출부는 필요한 경우 적당한 보호물로 덮어야 합  
니다. 앵커리지 포인트와 앵커리지 장치는 최악의  
경우 예상되는 하중을 견뎌야 합니다. 쇼크 업소버  
(EN 355에 따른)를 사용하더라도, 앵커리지 포인  
트는 최소 12 kN의 장력을 견딜 수 있어야 합니다.  
EN 795 참조. ANSI/ASSE Z359.18에 따른 앵커리  
지 포인트는 최소 3100 lbs(또는 22.2 kN)를 견딜  
수 있거나 안전 계수 5가 가져야 합니다(전문가가  
지정하고 감독하는 경우); 두 값 중 더 낮은 값을  
선택할 수 있습니다.

## 1 치수표

### 2 용어

A: EN 361, ANSI Z359.11에 따른 반 개짜리 전면  
(가측) 추락방지용 아이릿 A/2. A/2 아이릿  
두 개를 모두 사용해야 합니다.

B: EN 361, ANSI Z359.11에 따른 후면(등측) 추  
락방지용 아이릿 추락방지용 아이릿은 기존의  
벨크로를 사용하여 수직으로 고정할 수 있으  
며, 벨크로 없이도 사용할 수 있습니다.

C: 슬라이드 블록 버클

D: 달착가능/자유롭게 위치 조정이 가능한 거어  
루프, 최대 5 kg

E: 이중 잠금 버클

F: 다리 패드

G: 추락 감지 표시

H: 수납 폴립

I: 라벨링 필드 및 제품표시

J: NFC 칩

K: 보호/미끄럼 방지 플레이트

L: 추가 거어 루프

M: 하네스 포켓

## 3 하네스 착용하기

3a - c 하네스 측면 착용 (캐치처럼)

3e - f 다리 및 두면에서 이중 잠금 버클을 잠금 때  
올바른 배치에 유의하십시오. 표시에 주의  
하십시오! (다리 - 왼쪽 및 오른쪽)

## 4 버클 사용법

4a 이중 잠금 버클

4b 슬라이드 블록 버클

모든 잠금 및 조절 요소를 정기적으로 점검합시  
오

## 5 하네스 조절하기

5a - c 어깨/다리/가슴 스트랩 조이기

5d - e 여분 웨빙 수납.

## 6 하네스의 올바른 착용

6a 어깨 패드는 뒷목 아랫부분과 같은 높이에서  
잠가야 합니다.

6b 어깨 패드가 너무 낮음

6c - e 섬유 재질 연결 링의 위치

하네스를 사용하기 전에 안전한 장소에서 매달리  
기 테스트를 수행하여, 계획된 사용 도중 착용감  
및 조절 가능성을 확인해야 합니다.

## 7 EN 361, ANSI Z359.11에 따른 사용

구조 시스템 또는 추락 방지 시스템으로 안전한  
하네스 연결은 추락방지용 아이릿(A 또는 A/2)에  
서 실행합니다. 연결 요소는 EN 362, ANSI  
Z359.12를 준수해야 합니다. 연결 요소에 대한 횡  
방향 하중은 피해야 합니다. 전면 추락방지용 아이  
릿 A/2 사용 시 랜야드와 함께 항상 두 아이릿을 사  
용해야 합니다. 추락 방지 시스템에는 쇼크 업소버

오소가 포함 또는 미포함됩니다. 낙하 시 추락 방지 시스템은 발생하는 충격 흡수력을 신체 적합 수준(6 kN)으로 낮추어야 합니다. 랜야드는 쇼크 업소버와 연결 오소를 포함한 총 길이가 2.0 m를 초과해서는 안 됩니다. 쇼크 업소버 및 쇼크 업소버 시스템은 EN 355 또는 ANSI Z359.13을 준수해야 합니다. 추락 방지 시스템에서는 오로지 EN 361, ANSI Z359.11에 따른 안전 하네스를 사용해야 합니다! 추락 방지 시스템용 사용하기 전에 사용지 아래쪽에 필수 추락 여유 공간이 작업장소에서 확보되었는지 확인하십시오. 하네스에 가해지는 하중이 100 kg 이상인 경우, 추락 방지 시스템이 특정 하중에 적합한 것이어야 합니다.

물체 또는 바닥에 충돌하는 것을 방지하기 위해 추락 방지 시스템 사용 시 사용자 발 아래 필수 순도도를 고려해야 합니다. 또한 추락 방지 시스템 사용 설명서를 준수해야 합니다. 추락으로 인한 하중 부담 이후 하네스가 늘어나는 정도(Hs) 또한 고려해야 하며, 최대 26 cm입니다.

8 탈착가능/자유롭게 위치 조정 가능한 기어 루프(최대 5 kg) 사용  
기어 루프는 자유롭게 위치를 조정할 수 있으며 랜야드 수납 공간으로 활용할 수 있습니다. 하중이 5 kg을 초과하는 경우 기어 루프가 분리됩니다. 이 기어 루프는 PPE가 아닙니다!

9 추가 기어 루프(최대 25 kg) 부착 및 사용  
이 기어 루프는 PPE가 아닙니다! 이 제품은 재료 보관용으로만 사용되며 연결 장치의 고정점으로 사용하기에는 적합하지 않습니다.

10 추락 감지 표시  
추락 감지 표시가 보이면 하네스를 폐기해야 합니다. 13번 항목 참조.

유지보수, 보관 및 운반  
11 올바른 보관 및 운반  
운반 및 보관 시 보호를 위해 운반 용기 또는 보관 용기를 사용해야 합니다. 물, 자외선, 기계적 하중, 화학 물질 및 오염으로부터 보호되도록 보관하십시오.

12 유지보수  
더러워진 제품은 미지근한 물(필요한 경우 중성 비누 사용)로 세척하고, 깨끗이 헹군 후 실온에서 건조합니다. 절대 탈수기를 사용하지거나 히터 근처에서 건조해서는 안 됩니다. 필요한 경우 시중에서 판매하는 알코올 성분(예: 이소프로판올)의 소독제를 사용할 수 있습니다. 금속 부품의 조인트는 정기적으로 그리고 무산성 오일이나 PTFE 또는 실리콘 기반 재료로 깨끗이 닦은 후 윤활해야 합니다.

#### 수명 및 교체

13a 최대 수명(단위: 년). 최대 수명은 제조일로부터 폐기 시한까지의 시간에 해당합니다. 화학 섬유(폴리amide, 폴리에스터, 다이나미®, 아라미드, 벡트란®) 제품은 사용하지 않더라도 일종의 노화현상을 유발합니다; 제품의 수명은 무엇보다 이들이 노출된 자외선 강도 및 기타 환경적 조건에 따라 달라집니다. 아라미드 섬유는 자외선에 대한 내구성이 낮으므로 태양광에 지속적으로 노출되어서는 안 됩니다. 고강도 폴리에틸렌 섬유는 다른 합성섬유에 비해 녹는점(140 °C)이 낮고 마찰계수도 훨씬 낮기 때문에 사용 시 제거가 더 어려울 수 있습니다.

13b 올바른 사용, 가시적 마모가 없는 상태 및 최적 조건에서 보관 시 최장 이용 연한(단위: 년). 이용 연한은 최초 사용부터 폐기 시한까지의 시간에 해당합니다. 제품의 사용 연한 만료 후 또는 늦어도 최장 수명 만료 후 제품을 폐기해야 합니다.

빈번한 사용 또는 극도로 높은 하중으로 인해 수명이 크게 단축될 수 있습니다.

따라서 사용하기 전에 손상 가능성 및 올바른 기능 여부를 점검해야 합니다. 다음 사항 중 하나에 해당하는 경우, 즉시 제품을 폐기하고 검사 및/또는 수리를 위해 전문가 또는 제조업체에 전달해야 합니다(목록이 모든 경우를 포괄하지는 않음):

- 기기의 안전한 사용성에 의심이 가는 경우;
- 날카로운 모서리에 로프가 손상되거나 사용자가 다칠 수 있는 경우;
- 손상의 징후가 외부적으로 관찰되는 경우(예: 균열, 모양이 뒤물림);
- 재료가 심하게 부식되거나 화학물질과 접촉한 경우;

- 스트랩 가장자리가 손상되거나 섬유가 스트랩 원단에서 빠져 나온 경우;
- 하중을 지지하는 웨빙에 붉은 섬유가 보이는 경우;
- 접합부의 파손 혹은 마모 현상이 육안으로 관찰되는 경우;
- 금속 부품이 날카로운 모서리에 눌릴 때;
- 금속 부품에 강한 마모 흔적이 보이는 경우, 예: 재료 마모;
- 잠금장치를 더 이상 닫을 수 없는 경우;
- 추락으로 인해 강한 하중이 발생한 경우.

#### 점검 및 문서화

13c 상업적 사용의 경우 제품은 제조업체, 전문가 또는 승인된 검사시설에 의해 정기적으로 최소 연 1 회 점검해야 합니다; 필요한 경우 후속 정비를 하거나 폐기해야 합니다. 이때 제품 표시 가독성 또한 점검해야 합니다. 확인 및 유지보수 작업은 개별 제품마다 별도로 기록해야 합니다. 다음 정보를 기재해야 합니다: 제품 표시 및 제품명, 제조업체명 및 연락처, 명확한 ID, 제조일자, 구입일자, 첫 사용 일자, 다음 정기점검 일자, 점검 결과 및 담당 전문가의 서명. 적합한 예시는 [edelrid.com](http://edelrid.com)에서 찾을 수 있습니다.

14 건조한 상태에서 사용 온도  
열, 추위, 습기, 결빙, 오일 및 분진은 기능을 저하시킬 수 있습니다.

15 연락처  
문의사항이 있는 경우 본사에 문의하십시오. 연락처는 뒷면에 기재되어 있습니다.  
사용 설명서는 변경될 수 있습니다. [edelrid.com](http://edelrid.com)에서 항상 최신 버전을 찾을 수 있습니다.

16 제품에 대한 EU 샘플 검사 인증서 발급담당 임명 기관.

#### 17 PPE 생산 감독 기관

제품 표시  
제조사: 에델리드  
제조사 주소  
제품명:  
EN 361, ANSI/ASSP Z359.11에 따른 안전 하네스  
모델: Flex Lite II

크기

YYYY MM: 제조연월

배치번호: BBBB XXXXX

ID: (경우에 따라 사용자가 직접 입력)

CE 0123: PPE 생산 감독 기관

경고 메시지 및 지시 사항을 읽고 준수해야 합니다.

EN361에 따른 안전 하네스: A 및 A/2 표시 (A/2 + A/2 = A); 추락방지용 아일렛  
하네스 장착(등쪽, 가슴쪽)용 그림문자  
버클 사용을 나타내는 그림문자(4번 항목 참조)  
소재: 폴리아미드 = PA; 폴리에스터 = PES; 알루미늄 = ALU; 강철 = Steel

#### 적합성 선언

에델리드 유한합자회사는 본 제품이 EU 규정 2016/425의 필수 요건 및 관련 규정을 준수함을 선언하는 바입니다. 적합성 선언 원본은 다음 인터넷 링크에서 확인할 수 있습니다: [edelrid.com/...](http://edelrid.com/)

본사 제품은 세심한 주의를 기울여 제조됩니다. 그럼에도 불구하고 정당한 불만이 제기될 경우, 배치 번호를 기입하십시오.

기술적 변경이 있을 수 있습니다.

## Flex Lite II

EN 361:2002、ANSI/ASSP Z359.11-2021準拠の  
セーフティハーネス

本製品はPPE規則 2016/425(EU)に準拠しています。

## 安全上およびご使用上の注意

本製品は高所からの落下を防ぐための個人用保護具（PPE）の一部を構成するもので、使用人数は1名に設定されています。本取扱説明には、本製品を適切かつ効果的に使用するために重要な注意事項が含まれています。本製品の使用にあたっては、必ず事前にそれら注意事項を読んで理解し、それに従う必要があります。本書は再販売者（代理店）が現地の言語で使用者に提供するものとします。本書は製品の使用期間を通じて、製品と一緒に保管しておいてください。ただし、本取扱説明の通読だけでは登山、ロッククライミング、高所や地下深部での作業に伴う危険に関する経験や知識、自己責任を置き換えるのではなく、当該リスクについて個人を免責するものではありません。本製品の使用は、養成訓練を受けた経験豊富な個人に養われるのみ、または養成訓練を受けた経験豊富な個人が直に指導・監督する場合にのみ許可されます。本製品を墜落の防止にお使いになる場合は、必ずCEマーク付きの墜落制止用保護具と組み合わせ使用してください。本製品を他の部品と組み合わせ使用すると、相互作用により使用上の安全性が損なわれる危険があります。取付位置が装備部品に適合しているかの確認には、使用者または監督者が責任を負います。身体的または精神的な健康が優れないときに本製品を使用すると、緊急時であるにもかかわらず安全リスクを伴うことがあります。登山、ロッククライミング、高所や地下深部における作業には、外部の影響から生じる、多くの場合にそれは分からないリスクと危険が伴います。誤った使用や不注意により、重大な事故や負傷、さらには致死事故を招く可能性があります。製造者の書面による推奨なしに、装備にいかなる改造も加えることを禁じます。装備が使

用可能な状態にあり、正しく機能することを使用前後に必ず点検し、確認します。使用上の安全性が疑われる場合には、直ちに製品を廃棄してください。製品の誤用や規定用途外の使用による損害に対して、製造者は責任を負いません。いかなる場合においても、使用者または責任者が責任及びリスクを負うものとし、その他にも、本製品を使用する国の国内法規も遵守することを推奨します。PPE製品は個人用保護具としてのみ承認されています。PPEで受け止める落下者を迅速に、確実かつ効果的に救助できるように、使用者は保護具の使用前に救助コンセプトを策定する必要があります。本製品は多様な用途にご使用いただけます。ただし、本取扱説明に記載され、認められている使用技術だけが保証の対象になります。注意：本取扱説明の注意事項に従わない場合、重傷や致死事故につながる危険があります。

## 本製品の仕様データ、図の説明

EN 361準拠のセーフティハーネスは墜落制止システムの一部を構成し、主に墜落時に身体を保持する目的で使用されます。ハーネスを装着されたまま不動で吊り下がっていると、重傷や致死事故につながる危険があります（サスペンショントラウマ）。考えられるサスペンショントラウマ対策：シートボードの使用、脚を定期的に動かす、十分な休憩、救急時の迅速な救命措置。製品の動的荷重または過負荷は、製品だけでなく、使用されたロープやその他部品の破損につながる可能性があります。機械の可動部品や電気的な危険源の付近では、セーフティハーネスを使用しないでください。

## 取付位置

自由落下の危険ならびに墜落時の落下距離が最小限になるようにアンカー位置または取付位置を決め、実施作業の種類を選ぶことが安全面で重要になります。墜落制止システムを使用する前に、使用者の足元の下に（建物障害物なども配慮した上で）十分な空間があることを確かめてください。高負荷と振り子状態を防ぐために、固定用の取付位置は、安全確保の対象となる個人に対して常に

できる限り垂直に設定します。鋭いエッジ、錆、  
圧搾により強度が危機的に低下することがあります。  
PPEの作動範囲にある構造物のエッジや錆は、  
必要に応じて適切な補助具で覆う必要があります。  
取付位置及びアンカーは、最悪の事態を想定  
した荷重に耐えるものでなければなりません。  
落下緩衝部品 (EN 355準拠) を使用する場合でも、  
最低12 kNの荷重に耐えられるように取付位置  
を設定する必要があります。EN 795も参照し  
てください。ANSI/ASSE Z359.18準拠の取付位置  
は、最低22.2 kNの荷重に耐えなければならず、  
安全係数が5となるようにする必要があります。  
( 専門業者が取付位置を設定し、それを監視する  
場合は ) それら規定値よりも低い値を選択するこ  
とも認められます。

## 1 サイズ表

### 2 各部位の名称

- A : EN 361, ANSI Z359.11準拠の落下防止用胸部  
アイルレットA/2、2個1組。必ず両方の胸部  
アイルレットA/2を使用してください。
- B : EN 361, ANSI Z359.11準拠の落下防止用背部  
アイルレット。落下防止用アイルレットは面  
ファスナーで定位置に保持できますが、面  
ファスナーなしの使用も認められています。
- C : スライドブロックバックル
- D : 着脱可能で調整自由な耐荷重最大5 kgのギア  
ループ
- E : ダブルロックバックル
- F : 脚当てクッション
- G : 危険目印
- H : 帯通し環
- I : 標識面と製品表示
- J : NFCタグ
- K : スライド式保持板
- L : 後付けギアループ
- M : ギアループ

### 3 ベルトの装着

- 3a~c ハーネス胸部の横から手を通します ( ジ  
ャケットを着る時の要領 )
- 3e~f ダブルロックバックルを閉じて脚や腰に  
装着する際、正しいパーツが正しい位置

に来るように注意します。標識を目印に  
します。( 脚 / 右、左 )

### 4 各種バックルの操作

- 4a ダブルロックバックル
- 4b スライドブロックバックル
- すべての留め金と調整エレメントを定期的に点  
検します。

### 5 ベルトの調整

- 5a~c 肩ベルト・脚ベルト、胸ベルトを弛み  
のないように締めます。
- 5d~e ストラップの余りを帯通し環に通しま  
す。

### 6 ベルトの正しい装着状態

- 6a 肩パッドの位置が首の付け根と同じ高さに来  
るようにします。
- 6b 肩パッドの位置が低すぎ
- 6c~e 腰部テキスタイルジョイントの位置

ベルトを使用する前に、安全な場所で想定され  
ている使用体勢で吊り下がり試験を行い、装着  
感と調整機能を確認めます。

### 7 EN 361, ANSI Z359.11準拠の用途

落下防止用アイルレット ( AまたはA/2 ) を使っ  
て、ベルトを救助システムや墜落制止システム  
に確実につなぎます。必ずEN 362, ANSI  
Z359.12 に適合している連結用具を使います。  
連結用具には横方向の荷重が掛からないよう  
にします。前面にある落下防止用アイルレットA/2の  
使用にあたっては、必ず両方のアイルレットにラン  
ヤードをつなぎます。墜落制止システムに  
は、落下緩衝部品付きと無しのモデルがありま  
す。落下がない場合、墜落制止システムは発生  
する衝撃力を吸収し、身体に耐えられる衝撃  
( 6 kN ) まで抑えなければなりません。落下緩  
衝部品と連結用具の長さも含めて、ランヤード  
の全長が2.0 mを超えないように注意します。落  
下緩衝部品と落下緩衝システムは、EN 355 また  
はANSI Z359.13に適合している必要があります。  
墜落制止システムにはEN 361, ANSI Z359.11に  
適合しているセーフティハーネスのみの使用が  
認められています。墜落制止システムをご使用  
になる前に、作業現場において使用者の下に必

要とされる自由空間を確保してください。ベルトが100 kg以上の荷重に使用される場合は、墜落制止システムにはその特定荷重に耐える適性が必要になります。

墜落制止システムの使用時には、障害物や地面への衝突を防ぐために使用者の足元の下に必要とされるクリアランスが確保されているかに注意します。墜落制止システムの取扱説明に従ってください。落下衝撃を受けた後のベルト伸長(Hs)も同様に考慮して、26 cmを超えないようにします。

#### 8 着脱可能で調整自由な耐荷重最大5kgのギアルーブの使用

ギアルーブは自由に位置を調整でき、ランヤードを一時的に留めおくのにも使えます。5 kg以上の荷重が掛かると、ギアルーブは外れます。当該のギアルーブはPPE(個人用保護具)ではありません。

#### 9 耐荷重最大25 kgの後付けギアルーブの装着と使用

当該のギアルーブはPPE(個人用保護具)ではありません。これは資材の保管にのみ適しており、連結具の取り付けポイントとしては適していません。

#### 10 危険目印

危険目印が現れたら、ベルトを廃棄する必要があります。13もご参照ください。

#### 保守、保管、運搬

##### 11 正しい保管及び運搬方法

保管及び運搬時の製品保護のために、保管容器または運搬容器を使用します。保管にあたっては化学薬品との接触を避け、湿気、紫外線照射、機械的な負荷、汚れから保護してください。

##### 12 保守製品が汚れた場合

ぬるま湯で(必要に応じて中性洗剤を使用して)洗浄し、よく濯ぎ、空温で乾かします。衣類乾燥機による乾燥や暖房用放熱器の近傍での乾燥は、絶対に避けてください。必要に応じて、市販のアルコール系消毒剤(イソプロパノ

ールなど)を使用できます。金属部品のジョイントは定期的に、または洗浄後に無酸性油、PTFE系あるいはシリコーン系潤滑剤で潤滑してください。

#### 製品の寿命及び交換

13a 製品寿命(最大年数): 製品の最大寿命は、製造年月日から廃棄基準を満たすまでの期間を指します。化学繊維(ポリアミド、ポリエステル、ダイネーマ®、アラミド、ペクトラン®)製品は使用しなくても一定の老化が起こります。特に、製品がさらされる紫外線の強度やその他の気候条件に、化学繊維製品の寿命は左右されます。アラミド繊維はUV耐性が低いため、長期間、日射にさらさないでください。高強力ポリエチレン繊維は他の合成繊維に比べて融点が低く(140 °C)、摩擦係数が大幅に低くなるので、それを使用した製品は状況により使用時に扱いの制御が難しくなります。

13b 適切に使用され、目に見える摩耗がなく、最適な条件で保管された場合の最大耐用年数。耐用年数は初使用の時点から廃棄基準を満たすまでの期間を指します。耐用年数が過ぎたら、または遅くとも製品寿命に達したら、製品を廃棄してください。

頻繁な使用または極端な負荷により、製品寿命が大幅に短縮する可能性があります。

ご使用前に製品に損傷がないかを調べ、製品が正しく機能することを確認してください。以下が一つでも当てはまる場合には、製品を直ちに別途保管し、専門業者または製造者に点検または修理に出します(使用中の例は以下の列挙で必ずしも網羅されません)。

- 使用上の安全性が懸念される場合
- 鋭いエッジでローブが損傷する、または使用者が負傷する危険がある場合
- 製品の外見に損傷の兆候(亀裂、塑性変形など)が見られる場合
- 素材の腐食が著しい、または化学薬品と接触してしまつた場合
- ストラップの縁が損傷している、またはストラップ素材の繊維がケバ立っている場合

- 荷重を受けるストラップの表面に赤い繊維が見えるようになる場合
- 縫い目の外見に損傷やほつれが見つかる場合
- 金属部品が鋭いエッジと接触する場合
- 金属部品の磨り減りなどによる著しい摩耗箇所が見られる場合
- ロックが閉まらなくなる場合
- 大きな落下衝撃を受けた場合

#### 検査及びドキュメンテーション

13c 商業目的で使用する場合は、製造業者、専門業者、または認可された検査機関で製品を少なくとも年に一度、検査し、必要に応じて修理または廃棄しなければなりません。検査では、とりわけ製品に貼付した製品表示の判読性も確認する必要があります。検査と修理作業の記録は、製品ごとに書面で作成する必要があります。その記録には次の項目を記載します。製品表示、製品名、製造者の名称と連絡先、明確な識別情報、製造年月日、購入日、初回使用の日付、定期検査の次回予定日、検査結果、検査責任者の署名。文書記録の見本は次のサイトにも掲載されています。www.edelrid.com

#### 14 使用温度（湿気のない状態）

高温、低温環境、湿度、氷結、油脂、塵埃により、デバイスの機能が損なわれる可能性があります。

#### 15 お問い合わせ先

ご不明な点があれば、お気軽にお問い合わせください。お問い合わせ先は裏面に記載されています。取扱説明の内容は予告なく変更されることがあります。最新版はwww.edelrid.com をご参照ください。

#### 16 製品のEU型式試験証明書の発行を担当する認証機関

#### 17 PPE製品生産の監督機関

製品本体に記載された製品表示

製造者：EDELRID（エーデルリット）

メーカー所在地

製品名：

EN 361、ANSI/ASSP Z359.11準拠のセーフティハーネス

モデル：Flex Lite II

サイズ

YYYY MM：（西暦年4桁、月2桁）製造年月

ロット番号：BBBB XXXXX

ID：（必要に応じてユーザー自身が記入）

CE 0123：PPE 製品生産の監督機関

 アイコン：警告と指示事項を熟読し、内容を遵守してください。

EN 361:2002準拠のセーフティハーネス、AとA/2の記載（A/2 + A/2 = A）：落下防止用アイレット

背部と胸部のベルト接続に関するピクトグラム  
バックルの使用に関するピクトグラム（4参照）  
材質：ポリアミド = PA、ポリエステル = PES、  
アルミニウム = ALU、スチール = Steel

#### EU適合宣言

EDELRID GmbH & Co. KGは、ここに本製品がEU規則2016/425の基本要件及び関連規定に適合することを宣言します。EU適合宣言の原本は以下のウェブサイトでご覧いただけます。  
edelrid.com/...

当社では細心の注意を払って製品を製造していますが、万が一何らかの事情で苦情等がある場合は、ロット番号を明示の上、お申し出ください。

予告なく技術的変更を行うことがあります。

## Flex Lite II

符合 EN 361:2002, ANSI/ASSP Z359.11-2021 标准的防坠安全带。

本产品符合欧盟个人防护装备 (PPE) 法规 (EU) 2016/425。

## 一般安全和使用说明

本产品属于个人防护装备 (PPE) 的一部分, 作为高空坠落保护, 应由一个人使用。本使用说明包含在实践中正确使用产品的重要提示。使用产品前必须理解该提示的内容并在使用中加以遵守。经销商须以目的地国家的语言向用户提供这些文件, 并在整个使用期限内与装备一起保存。但仅阅读使用说明绝不能替代登山、攀岩和高空、深井作业的经验、自我责任及认知, 不能免除个人必须承担的风险。只有经过培训和有经验的人员, 或者在经过培训和有经验的人员的直接指导和监督的情况下, 才允许使用本产品。本产品只允许与具有CE标识、防坠落的个人防护装备的部件组合使用。本产品在与其它部件组合使用时, 会有相互影响的危险。装备部件和起吊固定点的兼容性由使用或监督人员负责。身体或心理的健康状况欠佳, 在正常情况和紧急情况下会带来安全隐患。登山、攀岩和高空、深井作业常常与不可识别的风险和外部因素的影响相关联。行为不当或不注意会引发严重事故, 受伤、甚至死亡。未经生产商书面建议, 不得对装备做任何改动。每次使用前都必须检查并确保装备的可用状态和正常功能。如果对产品的使用安全性存在任何疑虑, 必须立即停止使用。滥用或错误使用产品, 生产商拒绝承担任何责任。在任何情况下, 由使用方或责任方承担责任和风险。使用本产品时, 建议附加遵守本国的规定。PPE 产品只允许用来对人员进行安全保护。使用装备前, 使用者必须制定一套救护方案。该方案须确保能够对坠入PPE中的人员实行迅速、可靠和有效的救援。产品提供多种使用的可能性。不过, 只对使用说明中说明的和允许的技术提供重负。

注意: 不遵守本使用说明会导致重伤, 甚至死亡。

## 产品专用信息, 图示注解

符合 EN 361 标准的防坠安全带, 是防坠落系统的组成部分, 主要作为坠落后固定身体的装置。

吊带静止悬挂可能造成伤亡 ( 悬吊创伤 )。针对悬吊创伤的防护措施如下: 选用一座板, 定期移动腿部, 充分休息, 紧急情况下快速救援。产品在过载或遭受动态应力作用时, 不仅会对产品, 而且还会对使用的绳索或其部件造成损坏。请勿在可移动的机械或电气危险源附近使用安全带。

## 起吊固定点

起吊设施的位置和起吊固定点的选定, 完成作业的方式都具有极高的安全意义, 决定是否能将自由下落危险和下落高度降到最低。在使用防坠落系统之前, 须确保使用者下方有足够的空间 (包括任何上部结构)。为避免负荷过大和摇摆坠落, 为了安全起见, 起吊固定点应尽可能在受保护人员上方的纵向位置。锋利的棱角、毛刺和挤压处会严重影响强度。必要时, 必须用合适的辅助工具盖住个人防护装备工作区结构上的棱角和毛刺。起吊固定点和起吊工具必须能承受在最不利的情况下可能出现的所有载荷。即使使用缓冲器 (符合 EN 355标准), 起吊固定点也要确保能承受至少12 kN的力。也可参见 EN 795 标准。根据 ANSI/ASSE Z359.18标准的要求, 起吊固定点必须至少能承受3100 lbs (22.2 kN) 的载荷, 或者需要满足安全系数 5 (如果是经过专家确定并监督的); 可选择两个数值中较低的。

## 1 1 尺寸表

## 2 术语

- A: 半式胸部防坠固定环 A/2 符合 EN 361, ANSI Z359.11标准。必须使用两个 A/2 固定环
- B: 符合 EN 361, ANSI Z359.11标准的背部防坠固定环。防坠固定环可以用现有的粘扣保持直立, 也可以不使用粘扣。
- C: Slide Block 卡扣
- D: 可撕式/可自由定位的装备环, 最大承重 5 kg
- E: Double Lock 卡扣
- F: 腿垫
- G: 坠落显示器
- H: 绳夹
- I: 标签栏和标识
- J: NFC芯片
- K: 保护板和滑板

L: 附加的装备环

M: 装备环

### 3 系安全带

3a-c 从侧面系安全带（如同一件夹克）

3e-f 在扣紧腿部、胸部和腰部的 Double Lock 卡扣时，必须注意正确对应的位置。注意标识（腿-左 & 右）

### 4 卡扣的操作

4a Double Lock 卡扣

4b Slide Lock 卡扣

定期检查所有锁闭和调节器件

### 5 调整安全带

5a-c 收紧肩带/腿带和胸带

5d-e 收放多出的带子。

### 6 正确穿戴安全带

6a 肩垫应与颈根部齐平。

6b 肩垫太低

6c-e 腰部织带的位置

使用安全带之前，须在一个安全的地方作一个悬吊试验，检查预期使用期间的穿戴舒适度及可调性。

### 7 按照 EN 361, ANSI Z359.11 标准的使用

安全带有防坠固定环（A 或 A/2）处与救援或防坠落系统牢固连接。连接器件必须符合 EN 362, ANSI Z359.12 标准。应避免对连接器件施加横向荷载。在使用前防坠固定环 A/2 时，两个环必须始终与连接件一起使用。防坠落系统可以安装，也可以不安装缓冲器。防坠落系统在发生坠落时，必须把产生的冲击力减缓到身体可承受的范围（6 kN）。连接件包括缓冲器和连接器件，总长度不允许超过 2 m。缓冲器和缓冲器系统必须符合 EN 355 或 ANSI Z359.13 标准。根据 EN 361 标准，一个防坠落系统中只能使用一个防坠安全带！在使用防坠落系统前，必须确保在工作场所，使用者下方有所需的自由落体空间。如果安全带用于超过 100 kg 的负载，防坠落系统必须适用于该特定负载。在使用防坠落系统时，必须注意使用者脚下所需的净空高度，以防止撞击物体或地面。同样也要遵守防坠落系统的使用说明。还必须考虑安全带有发生坠落载荷后的伸长量（Hs），最大值为 26 cm。

8 使用可撕式/可自由定位的装备环，最大承重 5 kg 装备环可自由定位，用于存放连接件。负载超过 5 kg 时，装备环自动脱落。这个装备环不是 PPE！

9 安装和使用附加装备环，最大承重 25 kg 这个装备环不是 PPE！它仅适用于存放材料，不适合作为连接装置的固定点。

### 10 坠落显示器

当可看到坠落指示器时，必须停用安全带。参见 13

### 维护保养，存贮和运输

#### 11 正确存贮和运输

作为运输和存贮保护，应使用运输或存贮容器。存放须注意防水，防紫外线，防机械性负荷，避免接触化学品和污垢。

#### 12 维护保养

脏污的产品用温水（必要时用中性肥皂）清洗，漂洗干净，在室温下晾干。禁止使用甩干机或靠近取暖器烘干。需要时可使用普通酒精消毒液（例如异丙醇消毒液 Isopropanol）。金属件的铰接需要定期清理，之后使用无酸油脂或特氟隆 PTFE/硅胶材料的润滑剂润滑。

### 使用寿命及更换

13a 最长使用寿命，以年为单位。最长使用寿命等于从生产日期起到报废为止。化学纤维产品（聚酰胺、聚酯、迪尼玛 Dyneema®、芳族聚酰胺、Vectran® 纤维）在不使用的情况下也会出现老化；它们的使用年限主要取决于紫外线的辐射强度以及其他气候条件。芳纶纤维对紫外线的抵抗力较低，所以不应长期暴露在阳光下。高强度聚乙烯纤维比其它合成纤维的熔点低（140°C），摩擦系数也低得多。在某些情况下，此类纺织品在使用中会更难控制。

13b 在使用正确、无明显磨损、理想存贮条件下的最长使用年限。使用年限等于从第一次使用起到报废为止。使用年限过后，尤其是最长使用年限过后，必须停止使用该产品。

频繁使用或超大负荷情况下，使用寿命会大大缩短。

因此，使用前必须检查产品是否出现损坏，功能是否正常。产品如果出现下列情况之一，则须立即停止使用，交给专业人员或生产商检查和/或修复（不保证以下列举各项的完整性）：

- 如果对其使用安全性有怀疑；
- 如果锋利边角可能损坏绳索或伤害使用者；
- 如果外部可见损坏的征兆（例如裂缝，塑性变形）；
- 如果材料严重生锈或接触到化学品；
- 带子边缘损坏或如果带子材料的纤维露出；
- 如果承重带上可见红色纤维时；
- 如果接缝出现外观损坏或磨损；
- 如果金属件在锋利边角上；
- 如果金属件出现严重磨损，比如材料耗损所致；
- 如果锁扣无法闭锁；
- 如果曾出现过严重负载坠落。

#### 检查和文献

13c 商用情况下，本产品必须定期、至少每年一次接受生产商、专业人员或正式检测机构的检查；必要时，检查后要维护或者停用。同时也需要检查产品标识是否清晰可读。需要单独为每个产品的检查和维护工作备案记录。需要记录以下信息：产品标识及名称、生产商名称及联系方式、清晰的识别号、生产日期、购买日期、首次使用日期、下次定期检查日期、检查结果、负责经手人签字。查阅合适样板请登录官方网站 [edelrid.com](http://edelrid.com)。

#### 14 干燥状态下的使用温度

炎热、寒冷、潮湿、冰冻、油和灰尘会影响功能。

#### 15 联系方式

如有疑问请与我们联系。联系方式请见反面。使用说明会有更改。进入 [edelrid.com](http://edelrid.com) 查阅最新版本。

16 负责签发产品欧盟型式检验证书的指定机构。

17 PPE个人防护装备生产监管机构

产品上的标识

生产商: EDELRID

生产商地址

产品名称:

符合 EN 2002, ANSI/ASSP Z359.11标准的防坠安全带。

型号: Flex Lite II

尺寸

☞ 年月生产年份和月份

批次号: BBBB XXXXX

识别鉴定: (必要时使用者自己填入)

CE 0123: PPE个人防护装备生产监管机构。

须阅读并遵守警告提示以及使用说明

符合EN 361标准的防坠安全带: 标记 A 和 A/2 (A/2 + A/2 = A): 防坠固定环

背带和胸带连接图形符号

使用卡扣的图形符号 (参见4)

材料: 聚酰胺 = PA; 聚酯 = PES; 铝 = ALU; 钢 = Steel

符合性声明

EDELRID GmbH & Co. KG 公司在此声明, 本产品符合欧盟法规 2016/425 的基本要求及相关规定。可通过以下链接查阅符合性声明原件: [edelrid.com/...](http://edelrid.com/...)

我们的产品都是精心制造。尽管如此, 如果申诉理由成立, 请您提供批次号。

保留技术更改权利。



## EDELRID

Achener Weg 66  
88316 Isny im Allgäu  
Germany  
Tel. +49 75 62 981-0  
mail@edelrid.de  
www.edelrid.com



Please inspect and document  
your PPE equipment!

EN 361:2002  
ANSI/ASSP Z359.11-2021

04.26



PAP 22  
IT: RACCOLTA CARTA  
PT: CONTENTOR PARA PAPEL (AZUL)