

Montage- und Gebrauchsanweisung

für Typ 0529.7420

**HACA – Prüfstation für Fallschutzläufer****HACA  
LEITERN****Erst lesen – dann montieren!****Achtung: Bei nicht fachgerechter Montage besteht Lebensgefahr!**

Sollten Sie Rückfragen bezüglich der Montage haben,  
wenden Sie sich bitte an unser Stammhaus in Bad Camberg.

**1. Allgemeines**

Die Prüfstation (Abb. 1) dient zur Kontrolle der Fliehkraftbremse bei Fallschutzläufern Typ 0529.74 und 0529.7450.

**2. Bedienung**

Bremsexzenter-Hebel nach oben halten und den Kunststoffklotz mit der Nut (Abb. 2) in die Gehäusekante und den Hebel klemmen, so dass der Fallschutzläufer frei auf der Prüfstation laufen kann. Den Fallschutzläufer bis ans Schienenende anheben und fallen lassen. Die Fliehkraftbremse sollte innerhalb von 50 cm auf den Fallschutzläufer einen Bremsimpuls abgeben (Abb. 3).

In bestimmten Fällen kann es passieren, dass der Fallschutzläufer nach Eingreifen der Fliehkraftbremse wieder etwas hoch springt, die Bremse öffnet und erneut nach unten fällt. Dies ist kein Mangel!

Fallschutzläufer und Zubehör sind regelmäßig auf ihren ordnungsgemäßen Zustand zu überprüfen. Kontrollblätter erhalten Sie auf Anforderung kostenlos.



Abb. 1

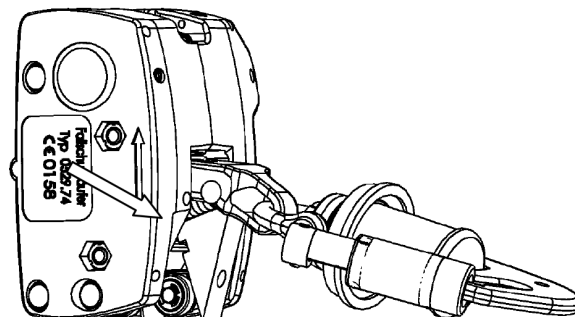

Abb. 2

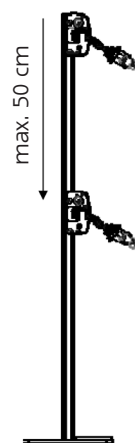

Abb. 3